



# ВЕСЫ ТОРГОВЫЕ С ЧЕКОПЕЧАТЬЮ

## МОДЕЛИ CL5000

### *РУКОВОДСТВО ПО ЭКСПЛУАТАЦИИ*



## СОДЕРЖАНИЕ:

<b>1</b>	<b>ОБЩИЕ СВЕДЕНИЯ</b> .....	<b>5</b>
1.1	МЕРЫ БЕЗОПАСНОСТИ .....	5
1.2	ТЕХНИЧЕСКИЕ ДАННЫЕ .....	8
1.3	КОМПЛЕКТ ПОСТАВКИ .....	9
1.4	ОБЩИЙ ВИД.....	10
1.5	УКАЗАТЕЛИ .....	12
1.6	КЛАВИАТУРА .....	13
1.7	ПРОГРАММНОЕ ОБЕСПЕЧЕНИЕ ВЕСОВ .....	15
1.8	ПОДГОТОВКА К РАБОТЕ И ВКЛЮЧЕНИЕ ВЕСОВ .....	15
1.9	ЗАПРАВКА РУЛОНА ЭТИКЕТОК.....	16
<b>2</b>	<b>ПРОГРАММИРОВАНИЕ</b> .....	<b>19</b>
2.1	ОБЩИЙ ПОРЯДОК РАБОТЫ В РЕЖИМЕ ПРОГРАММИРОВАНИЯ .....	19
2.2	РАБОТА С ПАМЯТЬЮ ТОВАРОВ .....	22
2.2.1	СОЗДАНИЕ ЗАПИСИ ТОВАРА.....	25
2.2.2	ИЗМЕНЕНИЕ ЦЕНЫ В ЗАПИСИ ТОВАРА.....	26
2.2.3	УПРАВЛЕНИЕ ТОВАРАМИ.....	26
2.3	ДОПОЛНИТЕЛЬНЫЙ СПИСОК I.....	29
2.3.1	РАБОТА С ОТДЕЛАМИ .....	29
2.3.2	ГРУППЫ.....	30
2.3.3	ДОПОЛНИТЕЛЬНЫЕ ТЕКСТЫ .....	32
2.3.4	ШТРИХ-КОД .....	33
2.3.5	СПИСОК МАСС ТАРЫ .....	37
2.3.6	ЕДИНИЦЫ СЧЕТА .....	39
2.4	ДОПОЛНИТЕЛЬНЫЙ СПИСОК II.....	41
2.4.1	СОСТАВЫ ПРОДУКТОВ.....	41
2.4.2	СКИДКИ НА ОПРЕДЕЛЕННЫЕ ТОВАРЫ.....	43
2.4.3	ОБЩИЕ СКИДКИ.....	47
2.4.4	НАСТРОЙКА КЛАВИШ БЫСТРОГО ДОСТУПА .....	48
2.4.5	МАГАЗИНЫ.....	49
2.4.6	БЕГУЩАЯ СТРОКА .....	51
2.4.7	БЫСТРАЯ СМЕНА ФОРМАТА ЭТИКЕТКИ .....	54
2.5	ОСНОВНЫЕ НАСТРОЙКИ .....	55
2.5.1	ФОРМАТ ЭТИКЕТКИ.....	55
2.5.2	ФОРМАТ ШТРИХ-КОДА.....	56
2.6	ПАРАМЕТРЫ ПЕЧАТИ.....	58
2.6.1	СПИСОК ПЕЧАТИ ДЛЯ ЭТИКЕТКИ.....	58
2.6.2	ПОКАЗ СКИДКИ.....	60
2.6.3	НАСТРОЙКИ ПРИНТЕРА .....	60
2.6.4	ФОРМАТ НОМЕРА ЭТИКЕТКИ.....	63
2.6.5	СУММИРОВАНИЕ ПОКУПКИ .....	64
2.6.6	ПЕЧАТЬ ЧЕКОВ.....	64
2.7	КОНФИГУРАЦИЯ.....	66
2.7.1	РЕЖИМ ПРОДАЖ.....	66
2.7.2	РЕЖИМЫ РАБОТЫ.....	68
2.7.3	УСТАНОВКА ТЕКУЩЕГО ОТДЕЛА И МАГАЗИНА.....	69





2.7.4	УСТАНОВКА ДАТЫ, ВРЕМЕНИ И ФОРМАТА ИХ ПРЕДСТАВЛЕНИЯ .....	69
2.7.5	ПАРОЛИ И ДОСТУП, ПРОДАВЦЫ .....	70
2.7.6	ДИАГНОСТИКА УСТРОЙСТВ .....	74
2.7.7	ПАРАМЕТРЫ ВЕСОВ .....	77
2.7.8	ОПРЕДЕЛЕНИЕ ФУНКЦИЙ ДЛЯ КЛАВИШ БЫСТРОГО ДОСТУПА .....	78
2.8	ОТЧЕТЫ (ИТОГИ) .....	80
2.8.1	ОБЩИЕ СВЕДЕНИЯ ПО РЕЖИМУ ОТЧЕТОВ .....	80
2.8.2	ОТЧЕТЫ ВИДА X1/X2 .....	81
2.8.3	ОТЧЕТЫ ПО ВЕСАМ ВИДА Z1/Z2 .....	87
2.8.4	ОЧИСТКА ВСЕХ ОТЧЕТНЫХ ДАННЫХ, ХРАНЯЩИХСЯ В ПАМЯТИ .....	87
2.9	ИНТЕРФЕЙСЫ ОБМЕНА ДАННЫМИ .....	88
2.9.1	ИНТЕРФЕЙС «RS-232» .....	88
2.9.2	ИНТЕРФЕЙС «TCP/IP» .....	88
3	РАБОТА В ОСНОВНОМ РЕЖИМЕ .....	90
3.1	ОБНУЛЕНИЕ .....	90
3.2	РАБОТА С ТАРОЙ .....	91
3.2.1	ВВОД МАССЫ ТАРЫ С КЛАВИАТУРЫ .....	91
3.2.2	ВВОД МАССЫ ТАРЫ ПУТЕМ ИЗМЕРЕНИЯ НА ПЛАТФОРМЕ .....	91
3.2.3	ВВОД ПРЕДВАРИТЕЛЬНО ЗАДАННОЙ МАССЫ ТАРЫ .....	91
3.2.4	УДАЛЕНИЕ МАССЫ ТАРЫ .....	91
3.3	ВЫЗОВ ИЗ ПАМЯТИ ЗАПРОГРАММИРОВАННОГО ТОВАРА И ПЕЧАТЬ ЭТИКЕТКИ .....	92
3.3.1	ВЫЗОВ ТОВАРА ПУТЕМ ВВОДА НОМЕРА ЯЧЕЙКИ .....	92
3.3.2	ВЫЗОВ ТОВАРА КЛАВИШЕЙ БЫСТРОГО ДОСТУПА .....	92
3.3.3	ПЕЧАТЬ ЭТИКЕТКИ ДЛЯ ВЕСОВОГО ТОВАРА .....	92
3.3.4	ПЕЧАТЬ ЭТИКЕТКИ ДЛЯ ШТУЧНОГО ТОВАРА .....	93
3.3.5	ПЕЧАТЬ ЭТИКЕТКИ ДЛЯ СЧЕТНОГО ТОВАРА .....	93
3.4	ВЗВЕШИВАНИЕ И ПЕЧАТЬ ЭТИКЕТКИ ДЛЯ НЕЗАПРОГРАММИРОВАННЫХ ТОВАРОВ .....	94
3.4.1	ВЕСОВОЙ ТОВАР .....	94
3.4.2	ШТУЧНЫЙ ТОВАР .....	95
3.5	ИЗМЕНЕНИЕ ЦЕНЫ ЗА ЕДИНИЦУ ЗАПРОГРАММИРОВАННОГО ТОВАРА .....	96
3.5.1	ВЕСОВОЙ ТОВАР .....	96
3.5.2	ШТУЧНЫЙ ТОВАР .....	96
3.5.3	СЧЕТНЫЙ ТОВАР .....	96
3.6	ВВОД МАССЫ ТОВАРА С КЛАВИАТУРЫ ВЕСОВ .....	97
3.7	РЕЖИМ СУММИРОВАНИЯ .....	98
3.7.1	СУММИРОВАНИЕ В РУЧНОМ РЕЖИМЕ .....	98
3.7.2	СУММИРОВАНИЕ В АВТОМАТИЧЕСКОМ РЕЖИМЕ .....	99
3.8	ОТМЕНА ОПЕРАЦИЙ .....	100
3.9	ФАСОВКА .....	101
3.9.1	ВХОД В РЕЖИМ ФАСОВКИ .....	101
3.9.2	ПОРЯДОК РАБОТЫ В РЕЖИМЕ ФАСОВКИ .....	101
3.9.3	ВЫХОД ИЗ РЕЖИМА ФАСОВКИ .....	101
3.9.4	ПРИМЕНЕНИЕ СКИДКИ В ПРОЦЕНТАХ .....	102
3.9.5	ПРИМЕНЕНИЕ СКИДКИ ПО АБСОЛЮТНОМУ ЗНАЧЕНИЮ .....	102
3.10	РЕЖИМЫ РАБОТЫ ПРОДАВЦА .....	103

3.10.1	РЕЖИМ «БЕЗ АВТОРИЗАЦИИ» .....	103
3.10.2	РЕЖИМ «ПРИКРЕПЛЕННЫЙ» .....	103
3.10.3	РЕЖИМ «ПЕРЕХОДЯЩИЙ» .....	103
3.11	АВТОМАТИЧЕСКАЯ ПЕЧАТЬ ЭТИКЕТОК.....	104
3.12	СОХРАНЕНИЕ ЦЕНЫ ЗА ЕДИНИЦУ ТОВАРА ПОСЛЕ ПЕЧАТИ .....	104
3.13	ИСПОЛЬЗОВАНИЕ ДОПОЛНИТЕЛЬНЫХ НАСТРАИВАЕМЫХ ФУНКЦИЙ .....	105
3.13.1	ПРИМЕНЕНИЕ СПЕЦИАЛЬНОЙ ЦЕНЫ ЗА ЕДИНИЦУ ТОВАРА.....	105
3.13.2	«ОТРИЦАТЕЛЬНАЯ» ПРОДАЖА.....	105
3.13.3	ПРИМЕНЕНИЕ ФИКСИРОВАННОЙ СТОИМОСТИ.....	105
3.13.4	ОТКРЫТИЕ ДЕНЕЖНОГО ЯЩИКА .....	105
3.13.5	ПЕРЕКЛЮЧЕНИЕ ЧЕК/ЭТИКЕТКА .....	105
3.13.6	СБРОС ПОКАЗАНИЙ ВСЕХ ДИСПЛЕЕВ.....	106
3.13.7	ИЗМЕНЕНИЕ СРОКА ГОДНОСТИ .....	106
3.13.8	РЕДАКТИРОВАНИЕ ЗАПИСИ ТОВАРА.....	106
3.13.9	ИЗМЕНЕНИЕ ТЕКУЩЕЙ ДАТЫ И ВРЕМЕНИ.....	106
3.13.10	ИЗМЕНЕНИЕ НОМЕРА КЛАВИШИ БЫСТРОГО ДОСТУПА .....	106
3.13.11	ДОБАВЛЕНИЕ ТОВАРА В СПИСОК СУММИРОВАНИЯ С ВВОДОМ НОМЕРА ПРОДАВЦА .....	106
4	ПРИЛОЖЕНИЯ .....	107
4.1	ФОРМАТЫ ЭТИКЕТОК .....	107
4.2	КОДЫ СИМВОЛОВ .....	112
5	ЛИСТ ПОВЕРКИ ВЕСОВ .....	113

# 1 ОБЩИЕ СВЕДЕНИЯ

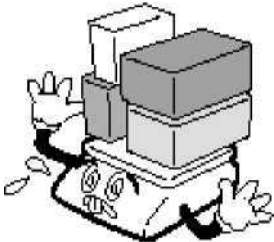
## 1.1 МЕРЫ БЕЗОПАСНОСТИ

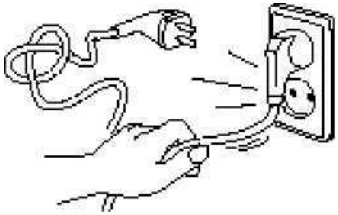
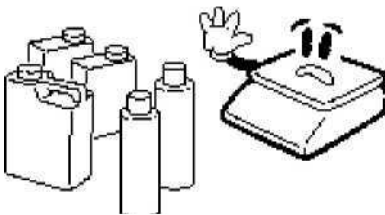
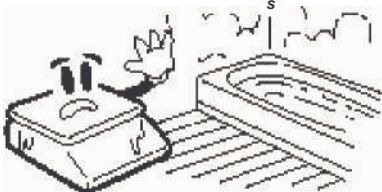
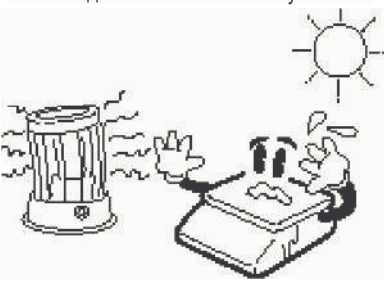
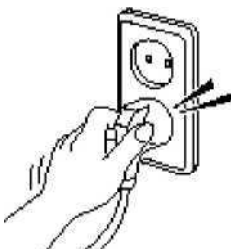
**Внимание! Будьте осторожны при установке и эксплуатации весов. Безукоснительно соблюдайте приведенные ниже требования мер безопасности!**

<p>Не разбирайте весы. При появлении любых повреждений или неисправностей немедленно свяжитесь с официальным дилером CAS для проведения качественного ремонта.</p> 	<p>Не нагружайте весы сверх наибольшего предела взвешивания во избежание повреждения тензодатчика</p> 	<p>Весы должны быть заземлены, чтобы минимизировать вероятность воздействия статического электричества, а также для предотвращения повреждения весов или удара током.</p> 
<p>Не тяните за провод, когда вынимаете вилку из розетки. Поврежденный провод может быть причиной удара током или пожара.</p> 	<p>Для предотвращения пожара не устанавливайте и не используйте весы вблизи горючих или едких газов.</p> 	<p>Чтобы уменьшить вероятность удара током и для минимизации погрешности при измерении, не проливайте воду на весы и не устанавливайте их во влажном помещении.</p> 
<p>Не устанавливайте весы возле нагревательных приборов или в местах прямого воздействия солнечных лучей.</p> 	<p>Во избежание поражения электротоком плотно вставляйте вилку в сетевую розетку.</p> 	<p>Не допускайте нахождения весов на неустойчивой или вибрирующей поверхности.</p> 

Убедитесь в подключении весов к розетке с нужным напряжением. Не менее чем за 30 минут до начала работы весы необходимо включить для прогрева.

Для получения наилучших характеристик при эксплуатации выполняйте техническое обслуживание и периодическую поверку только у официального представителя CAS.

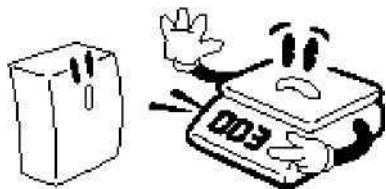

Избегайте случайных ударов по весам. Это может повредить внутренний механизм весов.



При перестановке весов беритесь за их нижнюю часть. Не беритесь за платформу весов.



Регулируя 4 винтовых ножки весов, установите весы горизонтально, с помощью встроенной ампулы уровня.



Держите весы вдали от устройств, генерирующих электромагнитное излучение. Эти излучения могут привести к большой погрешности при проведении измерений.

Благодарим Вас за покупку весов CL5000 производства фирмы CAS Corporation (Южная Корея) — весов с возможностью печати самоклеющихся этикеток. Эти весы обладают самыми современными возможностями, имеют конструкцию высокого качества и удобный пользовательский интерфейс.

Перед началом эксплуатации весов рекомендуется обратиться к официальному дилеру фирмы CAS, чтобы провести первоначальную установку и настройки. Официальные дилеры фирмы CAS прошли специальную подготовку и могут помочь Вам в решении вопросов, связанных с весами CL5000.

Весы CL5000 выпускаются в 4-х модификациях (по форме корпуса): базовая модификация - без стойки, с расположением дисплея непосредственно на весах, модификация с горизонтальным расположением дисплеев на стойке, модификация с вертикальным расположением дисплеев на стойке и подвесная модификация – дисплей расположен на корпусе весов, а платформа подвешена на кронштейне. Обозначения и контурный вид всех модификаций приведены на рисунках 1.1-1.4.

Весы сертифицированы Федеральным Агентством по техническому регулированию и метрологии Российской Федерации, сертификат об утверждении типа средств измерений № 23655 от 26.04.2006 г. В соответствии с сертификатом об утверждении типа средств измерений, тип весов электронных CL утвержден, зарегистрирован в Государственном реестре средств измерений под № 20532-06 и допущен к применению в Российской Федерации. Копия сертификата и копия описания типа средств измерений размещены на интернет-сайте представительства фирмы-изготовителя.

При эксплуатации весов в сфере, на которую распространяется Государственный метрологический контроль, весы должны быть поверены. Межповерочный интервал – 1 год.



*Интернет-сайт производителя: [www.globalcas.com](http://www.globalcas.com)  
Интернет-сайт производителя для стран СНГ: [www.cas-cis.com](http://www.cas-cis.com)*

## 1.2 ТЕХНИЧЕСКИЕ ДАННЫЕ

Основные технические данные приведены в таблице 1.1.

Таблица 1.1 – Технические данные

Наибольший предел взвешивания, кг	6	15	30
Цена поверочного деления и дискретность отсчета, г	1/2	2/5	5/10
Максимальная масса тары, кг	5.998	9.998	9.998
Частота АЦ-преобразования, Гц	8		
Размер платформы, мм	Для модификаций CL5000B, CL5000P и CL5000R – 380x244, Для модификации CL5000H – 430x290.		
Поддерживаемые стандарты штрих-кодов	UPC, EAN13, EAN13A5, I2OF5, CODE128, CODE39, CODE93, CODABAR MSI/PLESSEY, IATA2OF5, пользовательский (с произвольным назначением разрядов штрих-кода)		
Тип принтера	Термопечать		
Скорость печати, мм/сек.	100		
Разрешающая способность принтера, точек/дюйм	202		
Размер этикетки, мм Ширина Длина	40~60 30~120		
Количество и тип дисплеев	1 флуоресцентный 24-х разрядный, 1 жидкокристаллический графический с подсветкой		
Количество клавиш быстрого вызова товара	Для модификаций CL5000P, CL5000R и CL5000H – 72x2*, Для модификации CL5000B – 48x2*.		
Диапазон рабочих температур	-10°C ~ 40°C		
Источник питания	Переменное напряжение 100~240В, 50/60Гц		
Потребляемая мощность, ВА, не более	90		
Габаритные размеры, мм	Для модификации CL5000B – 408x432x173, Для модификации CL5000P – 408x493x542, Для модификации CL5000R – 408x493x607, Для модификации CL5000H – 433x174x822.		
Масса, кг	Для модификации CL5000B – 10.5, Для модификации CL5000P – 12.0, Для модификации CL5000R – 11.2, Для модификации CL5000H – 14.2.		



### 1.3 КОМПЛЕКТ ПОСТАВКИ

Перечень поставляемых компонентов приведен в таблице 1.2.

Таблица 1.2 – Комплект поставки

Наименование	Количество (шт.)
Весы CL5000X*	1
Платформа	1
Сетевой шнур	1
Винт крепления стойки (только для модификаций CL5000P и CL5000R)	4
Руководство по эксплуатации	1

1.4. \* X – один из 4-х символов, обозначающих расположение отсчетного устройства см. ниже и п.

При приобретении весов с предварительным прохождением Государственной поверки, в коробку вкладывается свидетельство о поверке.

Кроме этого допускаются дополнительные вложения в коробку (по усмотрению поставщика): гарантийный талон, рекламные буклеты, компакт-диски с дополнительной информацией и др.

Также в свободном доступе, в том числе в сети интернет, имеется комплексное программное обеспечение «CL-works» для работы с весами серий CL5000. По усмотрению поставщика это программное обеспечение может поставляться на каком-либо внешнем носителе информации.

Буквы, входящие в обозначения модификаций, имеют следующие значения:

S – исполнение клавиатуры весов для самообслуживания (имеется отдельное руководство по эксплуатации);

J – упрощенная модификация весов без графического дисплея (имеется отдельное руководство по эксплуатации);

I – дополнительный LCD-дисплей для индикации названия товара (только для весов упрощенной модификации – J, имеется отдельное руководство по эксплуатации);

V – отсчетное устройство без стойки;

P – отсчетное устройство на стойке с горизонтальным расположением дисплеев;

R – отсчетное устройство на стойке с вертикальным расположением дисплеев;

H – подвесная модификация с нижним расположением платформы и верхним кронштейном.

Обозначения интерфейсных возможностей (при их наличии):

TCP/IP – модуль, реализующий интерфейсный сетевой протокол TCP/IP;

W/L – беспроводная сетевая карта;

MEM – расширенная карта памяти.

## 1.4 ОБЩИЙ ВИД

Весы CL5000 выпускаются в 4-х модификациях по форме корпуса и расположению отсчетного устройства (дисплеев): базовая модификация - без стойки, с расположением дисплея непосредственно на весах, модификация с горизонтальным расположением дисплеев на стойке, модификация с вертикальным расположением дисплеев на стойке и подвесная модификация – дисплей расположен на корпусе весов, а платформа подвешена на кронштейне. Контурный вид всех модификаций и их обозначение приведены на рисунках 1.1-1.4.



Рисунок 1.1 – Контурный вид весов с расположением дисплеев на корпусе весов (CL5000B)



Рисунок 1.2 – Контурный вид весов с горизонтальным расположением дисплеев на стойке (CL5000P)

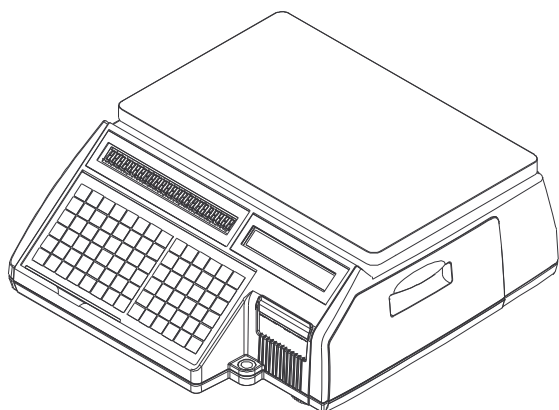

Рисунок 1.3 – Контурный вид весов с вертикальным расположением дисплеев на стойке (CL5000R)

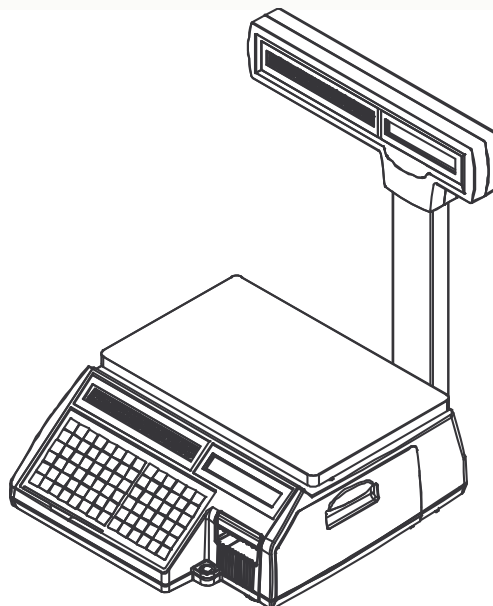

Рисунок 1.4 – Контурный вид подвесной модификации (CL5000H)

На рисунках 1.5-1.8 приведены виды дисплея и клавиатуры для некоторых модификаций.

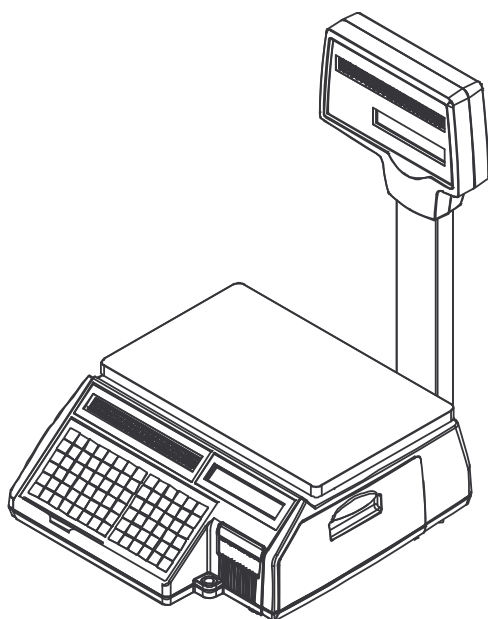

Рисунок 1.5 – Вид дисплеев при их горизонтальном расположении на стойке весов (CL5000P)

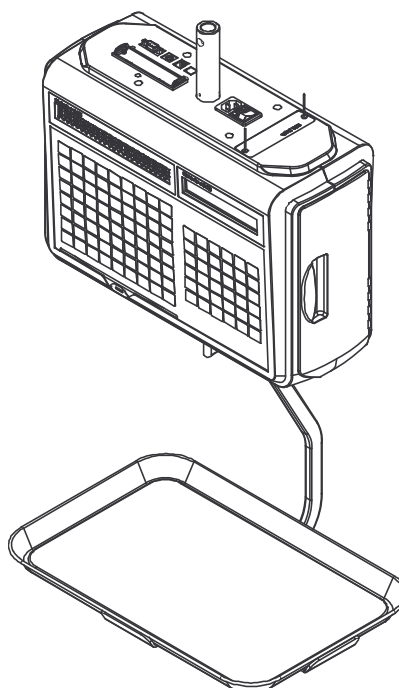

Рисунок 1.6 – Вид клавиатуры весов модификации CL5000B



Рисунок 1.7 – Вид клавиатуры весов со стойкой (модификации CL5000P и CL5000R)



Рисунок 1.8 – Вид клавиатуры весов модификации CL5000H

## 1.5 УКАЗАТЕЛИ

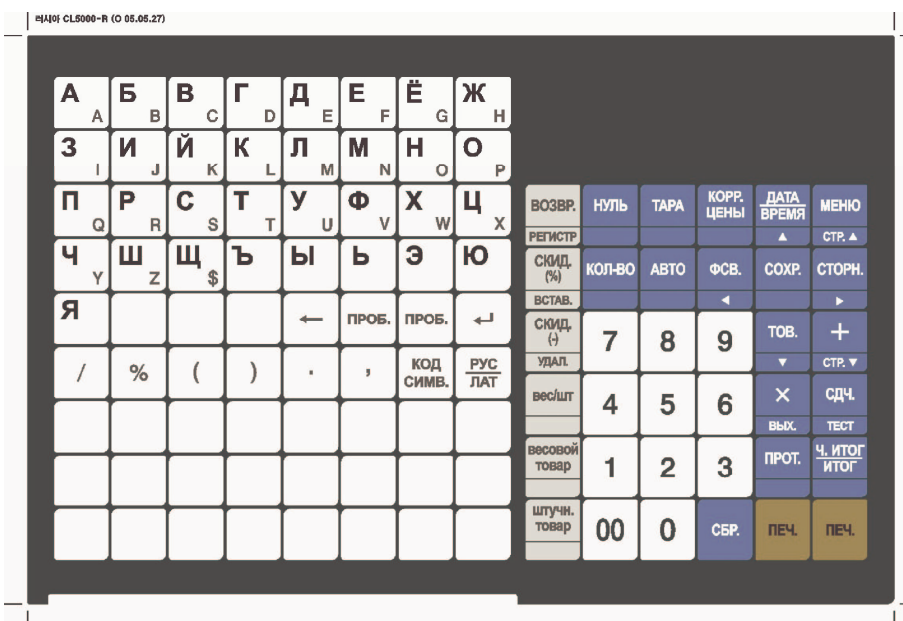
Указатели предназначены для индикации определенного состояния или режима работы весов. Условия, при которых каждый указатель включен, приведены в таблице 1.3.



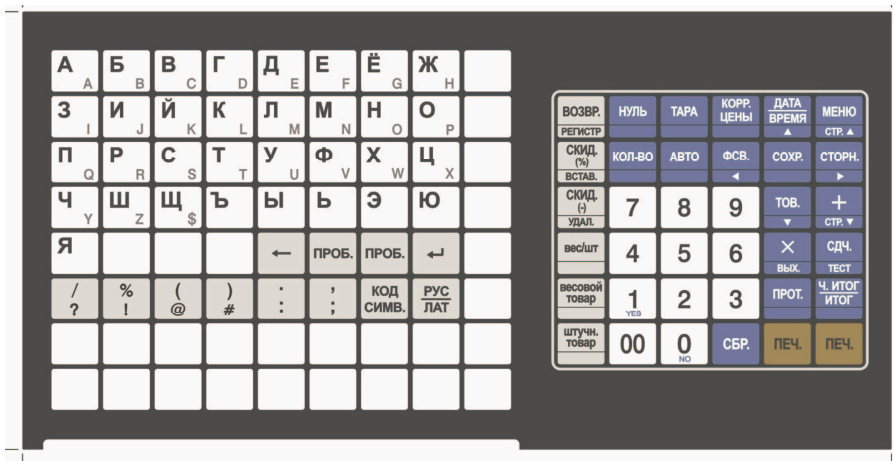











Таблица 1.3 – Условия включения указателей

Указатель	Когда включен
<b>СТАБ.</b>	Установилось стабильное состояние (можно считывать показания)
<b>►0◄</b>	Нет нагрузки
<b>НЕТТО</b>	Масса нетто
<b>АВТО</b>	Режим автоматической печати этикеток (без нажатия клавиши <b>ПЕЧ.</b> )
<b>СОХР.</b>	Режим сохранения данных о товаре после проведенного взвешивания (в режиме продажи)
<b>ФАСОВКА</b>	Режим фасовки
<b>СКИДКА</b>	Введена скидка
<b>строчн.</b>	Режим строчных букв
<b>ДАнные</b>	Состояние обмена данными (возможно как непрерывное свечение, так и мигание)

## 1.6 КЛАВИАТУРА

Клавиатура предназначена для управления работой весов. Основное назначение каждой клавиши приведено в таблице 1.4.

Таблица 1.4 – Основное назначение клавиш

Клавиша	Основное назначение
 ~ 	Числовые клавиши. Используются для ввода цены, количества, итога, тары, числовых данных в режиме программирования и др. Кроме этого, в режиме настроек, клавиша 0 устанавливает значение «N» («Н»), а клавиша 1 – значение «Y» («Д»).
	Числовая клавиша «двойной нуль».
	Очистить. Используется для удаления ошибочно введенных символов или ошибочно введенной цены за килограмм, а также для установки нулевых значений.
	Выставление нуля. Используется для устранения небольшого увода показаний массы при пустой платформе.
	Используется для ввода и удаления массы тары.
	Коррекция цены. Позволяет перед взвешиванием временно изменить цену за килограмм запрограммированного товара.
	Дата и время. Переключает дисплей между датой, временем, номером весов и номером отдела.
	В режиме взвешивания: вход в режим программирования. В режиме программирования: переход к предыдущей странице.
	Переход между вводом количества и вводом цены за единицу штучного товара, а также переход между вводом количества, количества в упаковке и цены за упаковку счетного товара.
	Включение/выключение режима автоматической печати (печати без нажатия клавиши ПЕЧ.)
	Включение/выключение режима фасовки.
	В режиме взвешивания: включение/выключение режима сохранения данных о товаре после проведенного взвешивания. В режиме программирования: сохранение новых данных с переходом на предыдущий уровень меню.
	В режиме взвешивания: при суммировании товаров отмена последнего ошибочного взвешивания. В режиме программирования: переход курсора на одно поле вправо.
	В режиме взвешивания: вызов товара из памяти весов по номеру ячейки. В режиме программирования: переход курсора на одну строку вниз.

	<p>В режиме взвешивания: добавление текущего товара в список суммируемых товаров. В режиме программирования: переход на одну страницу вниз.</p>
	<p>В режиме взвешивания: печать нескольких этикеток для одного товара. В режиме программирования: переход на предыдущий уровень меню, а при нахождении в главном меню - выход в режим взвешивания.</p>
	<p>В режиме взвешивания при суммировании: завершение суммирования товаров. В режиме взвешивания: печать итоговой этикетки по всем режимам суммирования.</p>
	<p>Протяжка ленты (может использоваться после замены картриджа с лентой).</p>
	<p>В режиме взвешивания при активном режиме суммирования: расчет сдачи. В некоторых режимах программирования: печать тестовой этикетки.</p>
	<p>В режиме взвешивания: печать этикетки. В режиме программирования: подтверждение сохранения нового значения и переход на следующую строку.</p>
	<p>В режиме взвешивания: оформление возврата товара при ошибочной операции (товар должен быть на платформе). В режиме программирования: переключение между строчными и заглавными буквами.</p>
	<p>В режиме взвешивания: ввод скидки в процентах от стоимости. В режиме программирования: переключение курсора между режимом вставки и замены.</p>
	<p>Переключение между типами товара (весовой/штучный) при взвешивании запрограммированного товара.</p>
	<p>Ввод цены за килограмм незапрограммированного весового товара.</p>
	<p>Ввод количества незапрограммированного штучного товара.</p>
	<p>В режиме взвешивания: ввод абсолютного значения скидки. В режиме программирования: удаление символа, на котором стоит курсор.</p>
	<p>В режиме взвешивания: клавиши быстрого доступа (вызов товара из памяти весов). В режиме программирования: ввод букв русского алфавита.</p>
	<p>В режиме взвешивания: клавиша быстрого доступа (вызов товара из памяти весов). В режиме программирования: удаление символа, стоящего слева от курсора.</p>
	<p>В режиме взвешивания: клавиша быстрого доступа (вызов товара из памяти весов). В режиме программирования: ввод пробела.</p>
	<p>В режиме взвешивания: клавиша быстрого доступа (вызов товара из памяти весов). В режиме программирования: переход на следующую строку.</p>

## 1.7 ПРОГРАММНОЕ ОБЕСПЕЧЕНИЕ ВЕСОВ

Программное обеспечение (далее – ПО) весов является встроенным.

Идентификационным признаком ПО служит номер версии, который отображается на дисплее весов при их включении (см. п. 1.8).

Уровень защиты ПО от непреднамеренных и преднамеренных воздействия в соответствии с МИ 3286-2010 – «А».

Номер версии программного обеспечения весов: 2.1.5, 2.1.7, 2.89.5 (R) или 1.1.1.

## 1.8 ПОДГОТОВКА К РАБОТЕ И ВКЛЮЧЕНИЕ ВЕСОВ

**Для весов всех модификаций, кроме CL5000H:**

- Установите весы на ровной и устойчивой поверхности, соблюдая требования мер безопасности (см. п. 1.1).
- Если весы комплектуются стойкой, установите ее в кронштейн и закрепите винтами, входящими в комплект поставки.

**Для весов модификации CL5000H:**

- Проведите сборку кронштейнов платформы, как показано на рисунке 1.9.



Рисунок 1.9 – Порядок сборки кронштейнов платформы

- Закрепите верхние кронштейны весов, как показано на рисунке 1.10.

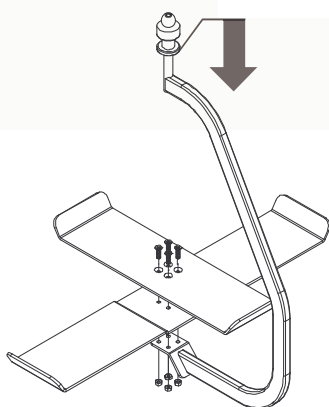

Рисунок 1.10 – Порядок монтажа верхних кронштейнов

**Для весов всех модификаций:**

- Вставьте сетевой шнур, входящий в комплект, в разъем, расположенный в нижней части весов.
- Вставьте сетевой шнур в розетку питания.
- Установите платформу, поправ ее выступами в посадочные отверстия весов. При этом вначале вставляются выступы в левые посадочные отверстия (если смотреть на весы со стороны клавиатуры).

❑ Установите переключатель, расположенный в нижней части весов, в положение «ON» (включено). Если самодиагностика весов пройдет успешно, они перейдут в режим взвешивания. При этом на всех дисплеях (кроме графического) должны высветиться нули. Если возникли сложности на этом этапе, рекомендуется связаться с поставщиком.

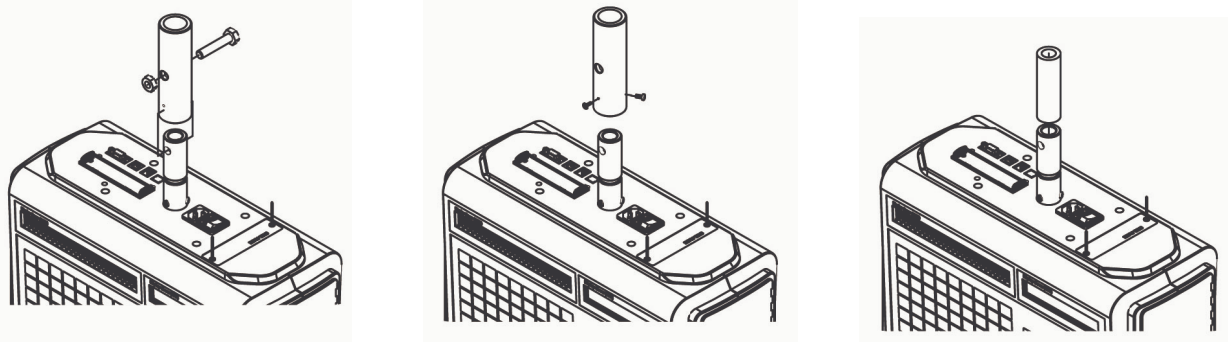
## 1.9 ЗАПРАВКА РУЛОНА ЭТИКЕТОК

На рисунках 1.11-1.18 приведены геометрические размеры рулона и формата этикетки. Описание действий, которые необходимо выполнить для заправки рулона этикеток, приведены на следующей странице.

Внешний диаметр рулона: 100 мм  
Внутренний диаметр рулона: 40 мм  
Ширина приемного ролика: 40, 50, 60 мм  
Ширина ролика этикеток: 60 мм (максимум)



Рисунок 1.11 – Геометрические размеры рулона

Зона печати: ширина этикетки: 60 мм (максимум), длина этикетки: 120 мм (максимум)



Рисунок 1.12 – Геометрические размеры формата этикетки

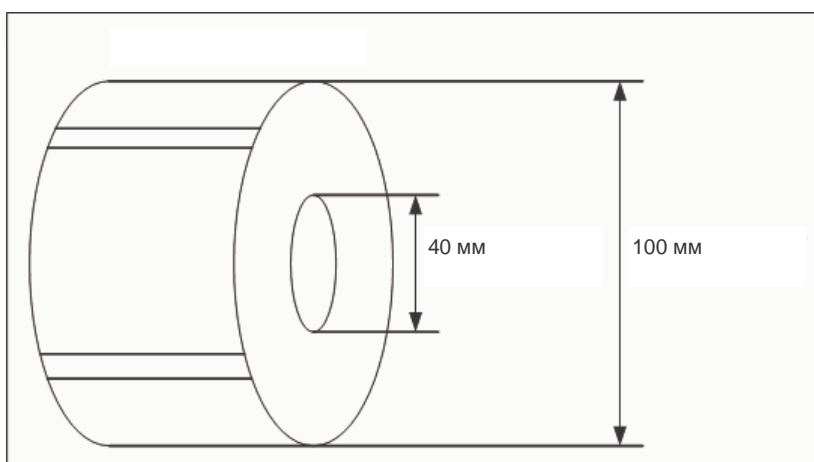

Для того чтобы установить рулон этикеток выполните следующие действия:

1. Отключите питание весов тумблером **ON/OFF**, расположенным на днище весов. Откройте крышку отсека принтера (см. рисунок 1.13).

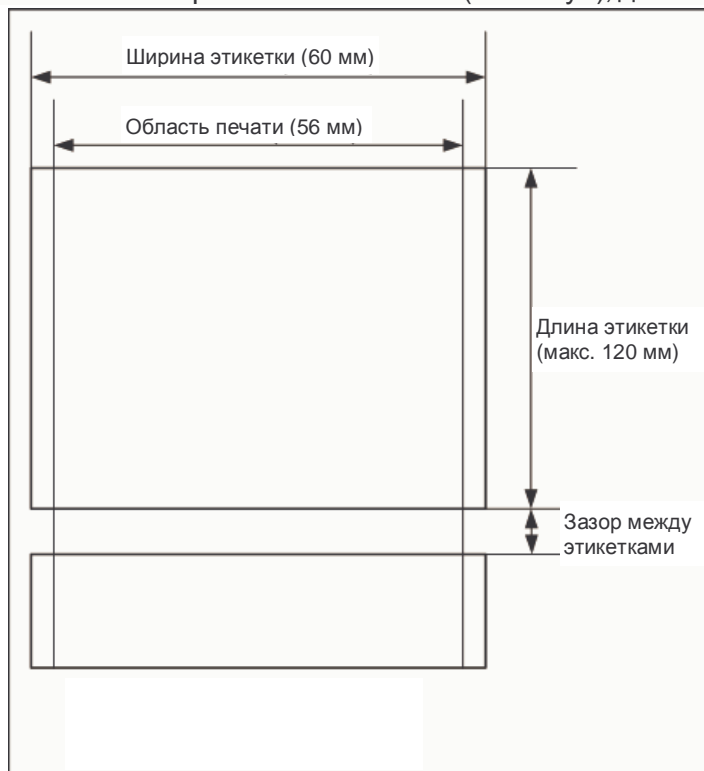

Рисунок 1.13 – Открытие крышки

2. Поднимите рычаг (см. рисунок 1.14).

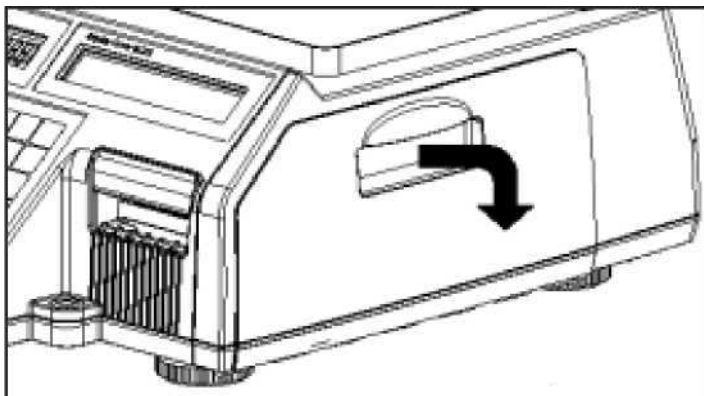

Рисунок 1.14 – Подъем рычага

3. Выньте картридж (см. рисунок 1.15).

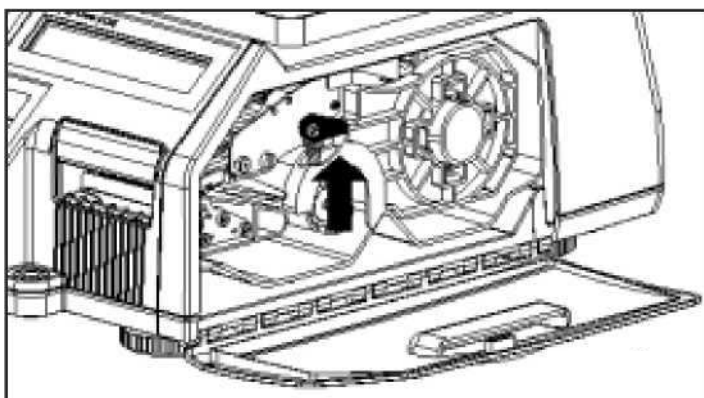

Рисунок 1.15 – Снятие картриджа

4. Снимите с картриджа фиксатор и приемную катушку (см. рисунок 1.16).

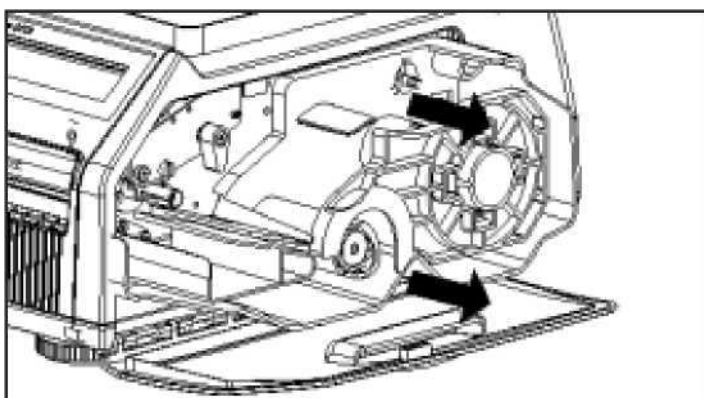

Рисунок 1.16 – Снятие фиксатора и приемной катушки

5. Установите новый рулон (см. рисунок 1.17).

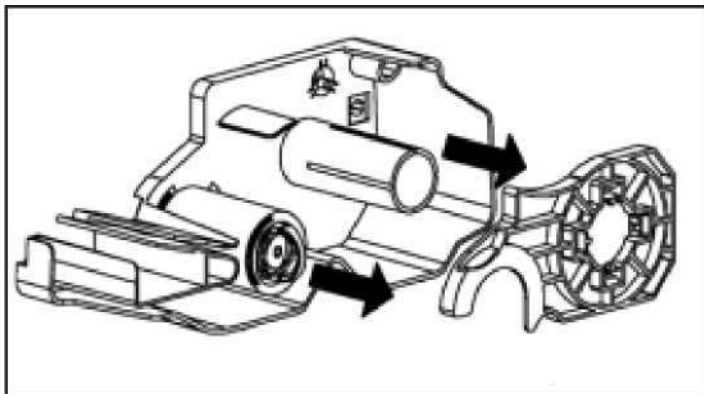

Рисунок 1.17 – Установка нового рулона

6. Рулон должен быть установлен, как показано на рисунке 1.18.

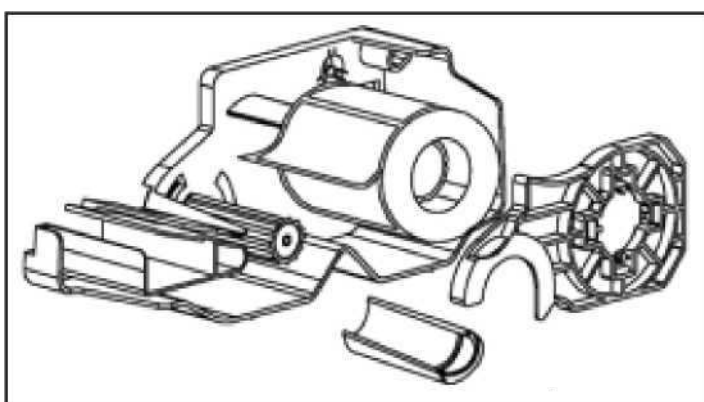

Рисунок 1.18 – Варианты правильной и неправильной установки протяжки ленты с наклейками относительно термоголовки и прижимного валика.

7. Установите картридж с рулоном в обратном порядке.

8. Включите питание весов тумблером **ON/OFF**, расположенным на днище весов. После перехода весов в режим взвешивания нажмите клавишу **ПРОТ.**

9. В случае неудовлетворительной печати проведите автоматическую калибровку датчиков принтера. Для этого последовательно нажмите клавиши **МЕНЮ, 7, 3, 3**. Далее, для выхода в основной режим, после окончания печати этикеток, нажмите клавишу **ПЕЧ.**, а затем три раза клавишу **ВЫХ.**

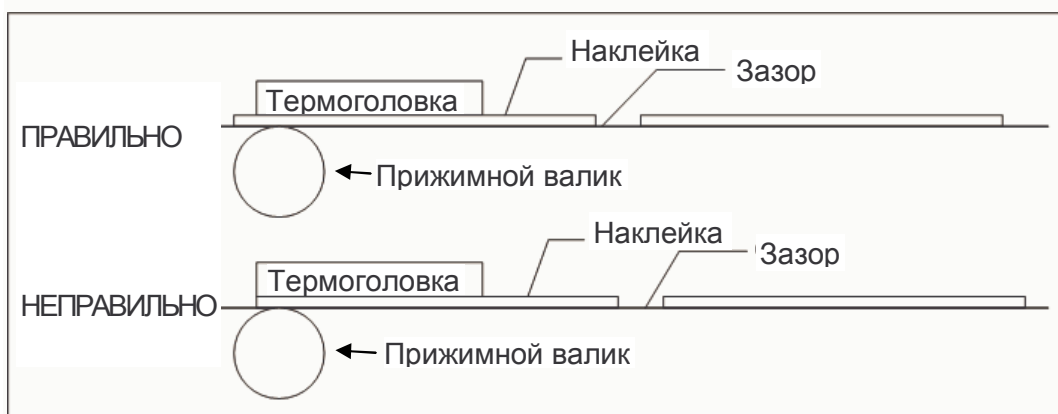
## 2 ПРОГРАММИРОВАНИЕ

### 2.1 ОБЩИЙ ПОРЯДОК РАБОТЫ В РЕЖИМЕ ПРОГРАММИРОВАНИЯ

Вход в режим программирования осуществляется нажатием клавиши **МЕНЮ** (при условии нахождения весов в режиме взвешивания). После входа в режим программирования на графическом дисплее появится главное меню программирования, на дисплее «Масса, кг» высветится текущий код меню - «1000». В целом меню имеет иерархическую структуру: каждому подменю соответствует свой код, который состоит из последовательности цифр. При необходимости перехода в режим определенного подменю этот код необходимо ввести с клавиатуры, за исключением первой цифры «1» - ей в коде меню соответствует нажатие клавиши **МЕНЮ**. Например, для того чтобы войти в режим меню «1831» (при условии нахождения весов в режиме взвешивания) нужно последовательно нажать клавиши **МЕНЮ, 8, 3, 1**. Далее, для краткости, процедура входа в нужный раздел меню описываться не будет, а под заголовком для перехода к нему будет указываться последовательность клавиш, которые нужно нажать с названиями разделов меню для входа в соответствующий раздел меню. Кроме этого, полный перечень возможных кодов и соответствующих им разделов меню (подменю) представлен в таблице 2.2. Подробное описание каждого раздела меню приведено в соответствующих разделах настоящего руководства.

При работе в режиме программирования числовые и буквенные клавиши, специальные символы используются для ввода нужного значения; клавиша **ПЕЧ.** – для подтверждения сохранения введенного значения и перехода к вводу следующего значения и, по окончании ввода всех значений, – для подтверждения их сохранения и возврата на предыдущий уровень меню; клавиша **СОХР.** – для подтверждения сохранения всех измененных значений и возврата на предыдущий уровень меню; клавиша **ВЫХ.** – для отказа от сохранения измененных значений и возврата на предыдущий уровень меню; клавиша **СБР.** – для очистки ошибочно введенного значения; клавиши «▲» и «▼» - перемещение между строками; клавиши «◀» и «▶» - перемещение между символами (при вводе некоторых значений); клавиша «←» - для удаления символа, стоящего слева от курсора.

В режиме программирования две цифры в верхнем правом углу (1/3) означают номера страниц. Цифра слева от «/» означает номер текущей страницы, цифра справа от «/» — общее количество страниц данного раздела меню. Перемещаться по страницам можно клавишами **СТР. ▲** и **СТР. ▼**.

**Для входа в некоторые режимы потребуется ввод пароля. Заводская установка пароля – «000419».**

При вводе текстовых данных, возможно, потребуется ввод символов, которые отсутствуют на клавиатуре в явном виде. В этом случае следует нажать клавишу **КОД СИМВ.**, а затем ввести код символа в соответствии с таблицей 4.2 (см. п. 4.2).

Таблица 2.1 – Перечень возможных кодов и соответствующих им меню (подменю)

Код	Меню	Код	Подменю	Код	Подменю			
1100	Товары	1110	Переоценка					
		1120	Добавить/изменить					
		1130	Скидки	1131	Добавить/изменить скидку			
				1132	Просмотр скидок			
				1133	Удалить скидку	11331	Удалить по товару №	
						11332	Удалить по отделу №	
		11333	Удалить все скидки					
		1140	Управление	1141	Копировать (товар)			
				1142	Удалить (товар)	1147	Удалить товар №	
						1148	Удалить тов. отдела	
						1149	Удалить все товары	
1143	Перенести (товар)							
1144	Доступ к разделам товара (определение наличия полей в записях товара)							
1145	Счетчик продаж (товаров)							
1150	Просмотр запрограммированных товаров							
1160	«Горячие» клавиши (клавиши быстрого доступа)							
1170	Пробная печать							
1200	Дополнительный список I	1210	Отделы	1211	Добавить/изменить отдел			
				1212	Просмотр отделов			
				1213	Удалить отдел			
		1220	Группы	1221	Добавить/изменить группу			
				1222	Просмотр групп			
				1223	Удалить группу			
		1240	Доп. тексты	1241	Добавить/изменить дополн. текст			
				1242	Просмотр дополнительных текстов			
				1243	Удалить дополнительный текст			
		1260	Форматы штрих-кодов	1261	Добавить/изменить штрих-код			
				1262	Просмотр штрих-кодов			
				1263	Удалить штрих-код			
		1270	Список масс тары	1271	Добавить/изменить запись тары			
				1272	Просмотр записей тары			
				1273	Удалить запись тары			
				1274	Клавиши вызова тары			
1280	Список единиц счета (названий единиц измерения штучных и счетных товаров)	1281	Добавить/изменить единицу счета					
		1282	Просмотр единиц счета					
		1283	Удалить единицу счета					
1300	Дополнительный список II	1310	Составы продуктов	1311	Добавить/изменить состав продукта			
				1312	Просмотр состава продукта			
				1313	Удалить штрих-код			
1400	Параметры магазина	1410	Магазины	1411	Добавить/изменить название магазина			
				1412	Просмотр названия магазина			
				1413	Удалить название магазина			
		1430	Реклама на дисплее (бегающая строка)	1431	Настройка показа рекламы			
				1432	Ввод рекламных строк			
				1433	Просмотр рекламных строк			
1470	Клавиши форматов этикеток							
1500	Общие параметры	1510	Формат этикетки					
		1520	Формат штрих-кода					
		1530	Скидка	1531	Приоритет скидок			

				1532	Скидка по массе	
				1533	Скидка по штукам	
				1534	Скидка по количеству	
1600	Итоги	1610	X1 отчет	1611	Итог по весам	
				1612	Итог по запрограммированным това-	
				1613	Итог по незапрограммирован. товарам	
				1614	Итог по группам	
				1615	Итог по отделам	
				1616	Почасовой итог	
				1617	Итог по продавцам	
		1620	Z1 отчет			
		1630	X2 отчет	1631	Итог по весам	
				1632	Итог по запрограммированным това-	
				1633	Итог по незапрограммирован. товарам	
				1634	Итог по группам	
				1635	Итог по отделам	
				1636	Почасовой итог	
				1637	Итог по продавцам	
		1640	Z2 отчет			
		1650	Очистить все (данные всех отчетов)			
1700	Параметры печати	1710	Список печати этикетки			
		1720	Показывать скидку			
		1730	Настройки принтера	1731	Режим печати	
				1732	Размер этикетки/чека	
				1733	Настройка датчиков	
				1734	Управление протяжкой	
				1735	Контраст печати	
				1736	Сдвиг печати	
				1737	Отступ печати (установка наличия и длины препринта)	
		1740	Формат номера этикетки			
		1750	Суммирование покупки			
		1760	Настройка печати чека	1761	Варианты печати чека	
1762	Список печати чека					
1800	Конфигурация	1810	Режим продаж			
		1820	Режим работы			
		1830	Номер весов (номера текущего магазина и отдела)			
		1840	Дата/время			
		1850	Пароли и доступ	1851	Добавить/изменить продавца	
				1852	Изменить пароль	
				1853	Просмотр списка продавцов	
				1854	Удалить продавца	
				1855	Уровни доступа	
				1856	Клавиши продавцов	
		1860	Тест	1861	Дисплей	
				1862	АЦП	
				1863	Клавиатура	
				1864	Проверка печати	
				1865	Датчики принтера	
1866	Состояние памяти					
1867	Версия прошивки					
1868	Communication					

1900	Интерфейсы	1870	Параметры весов	1871	Параметры дисплея		
				1872	Параметры печати		
				1873	Общие параметры		
				1874	Отмена авторизации		
		1880	Настройка функций клавиш				
		1910	Сетевые настройки	1911	Режим работы в сети		
				1912	DHCP		
				1913	IP		
				1914	Удаленный IP		
				1915	RS232C		
				1916	Установки WLAN		
				1917	Конфигурация WLAN		
		1920	Приложение				
1930	ВКЛ/ВЫКЛ. блокировку						
1940	Проверка весов						
1950	Копировать все						

## 2.2 РАБОТА С ПАМЯТЬЮ ТОВАРОВ

Для каждого весового и штучного товара можно использовать до 23-х позиций данных (полей), а для счетного - 22. Перечень полей приведен в таблице 2.2. Однако, большинство полей возможно сделать доступными или недоступными для ввода (в меню с кодом 1144). Заводская установка – доступны 15 основных полей. Поля, всегда доступные для ввода значений (независимо от настроек меню 1144) в таблице 2.2 выделены жирным шрифтом. Поля, доступные для ввода значений по умолчанию (заводские настройки), выделены курсивом.

Таблица 2.2 - Перечень программируемых данных товара и их описание при вводе нового (редактировании прежнего) весового товара

№	Наименование данных	Описание
1	<b>Отдел №</b>	<b>Номер отдела, которому принадлежит товар.</b>
1	<b>Товар №</b>	<b>Номер товара.</b>
2	<b>Тип товара</b>	<b>Тип товара: весовой (1), штучный (2) или счетный (3).</b>
3	<b>Наимен. 1</b>	<b>Наименование товара № 1 (до 40 символов).</b>
4	<b>Наимен. 2</b>	<b>Наименование товара № 2 (до 40 символов).</b>
5	<b>Наимен. 3 (Ростест №)</b>	<b>Номер логотипа на этикетке</b>
6	<b>Группа №</b>	<b>Номер группы, в которую включается товар. Может принимать значение в диапазоне от 0 до 99. Если установлено значение 0, товар не включается ни в какую группу.</b>
7	<b>Доп. формат №</b>	<b>Дополнительный номер формата этикетки. Если установлено значение, отличное от нуля, при печати на печатаются две этикетки: первая – основного формата, вторая – номера, который соответствует установленному значению «Доп. формат №».</b>
8	<b>Заданная масса *</b>	<b>Заданная масса. Вводится значение массы, которое будет использоваться при вызове товара из памяти независимо от его фактической массы.</b>
9	<b>Код товара</b>	<b>Код товара. Используется для идентификации товара при внедренном программном обеспечении.</b>

10	<i>Кол-во товаров в наборе: **</i>	<i>Количество единиц товара в наборе.</i>
11	<i>Наименование единицы № ***</i>	<i>Номер наименования единицы измерения штучных и счетных товаров.</i>
12	<i>Фиксиров. Стоимость</i>	<i>Фиксированная стоимость. Вводится значение фиксированной стоимости, которое будет использоваться при вызове товара из памяти независимо от фактической стоимости.</i>
13	<b>Цена</b>	<b>Цена за одну единицу товара (в случае весового товара – за 1 килограмм или за 100 грамм).</b>
14	Специальная цена	Специальная цена за единицу товара. Для применения специальной цены при чекопечати, кроме ввода значения специальной цены в поле «Специальная цена», требуется провести настройку соответствия клавиши быстрого доступа вызову специальной цены (см. п. 2.7.8). После проведения указанных настроек специальная цена вызывается одной из клавиш быстрого доступа после вызова запрограммированного товара из памяти весов до печати этикетки.
15	<i>Масса тары *</i>	<i>Масса тары, которая будет применяться при взвешивании.</i>
17	Формат доп. штрих-кода	Номер формата дополнительного штрих-кода. Если установлено значение, отличное от нуля, кроме основного формата штрих-кода на этикетке печатается дополнительный, номер которого соответствует установленному значению поля «Формат доп. штрих-кода». При этом формат этикетки должен содержать два штрих-кода: основной и дополнительный (дизайн производится с помощью программного обеспечения, входящего в комплект поставки).
18	Дата производства	Дата производства. Вводится, как количество дней, которое прошло с даты производства.
19	<i>Дата упаковки</i>	<i>Дата упаковки. Вводится, как количество дней, которое суммируется с текущей датой. Например, если текущая дата «26.10.07», и установлено значение «1», то дата упаковки примет значение «27-10-07».</i>
20	<i>Время упаковки</i>	<i>Время упаковки. Вводится, как количество часов, которое суммируется с текущим временем. Например, если текущее время «16:20», и установлено значение «5», то время упаковки примет значение «21:20».</i>
21	<i>Годен до (дата)</i>	<i>Установка срока годности. Вводится в днях, считая от текущей даты.</i>
22	<i>Годен до (время)</i>	<i>Установка времени срока годности. Вводится в часах, считая от текущего времени.</i>
23	Состав продукта №	Номер состава продукта
24	Доп. текст №	Номер дополнительного текста
25	Состав продукта Текст: ****	Текст прямого состава продукта

\* Доступно при вводе весового товара,

\*\* Доступно при вводе счетного товара,

\*\*\* Доступно при вводе штучного и счетного товара,

\*\*\*\* Если введены оба состава продукта (по номеру и прямой), приоритетным будет прямой состав.

**Примечание.** В случае установки в меню с кодом 1510 в строке «Использ. общ. Формат(1=D/0=N)» значения «Н» добавляется еще одно поле для ввода номера формата этикетки. Также в случае установки в меню с кодом 1520 в строке «Вкл. общ. штрих-код(1=D/0=N)» значения «Н» добавляется еще одно поле для ввода номера штрих-кода.



## 2.2.1 СОЗДАНИЕ ЗАПИСИ ТОВАРА

**(МЕНЮ -> 1. Товары -> 2. Добавить/Изменить)**

В этом разделе описывается последовательность действий, которые необходимо выполнить для ввода в память весов нового товара или для изменения параметров ранее введенного.

Ниже по действиям описана процедура ввода нового товара в память весов. Действие «введите» означает то, что необходимо нажать на клавиатуре весов клавиши, соответствующие нужному значению (цифры и/или буквы). Процедура ввода нового товара представлена в общем виде, с учетом всех возможных полей товара. В случае блокировки некоторых из них в режиме меню с кодом 1144, при вводе нового товара приглашение для ввода заблокированных атрибутов высвечиваться не будет. Описание каждого поля смотрите в таблице 2.2.

Внимание! Если весы будут использоваться более, чем в одном отделе, перед созданием записи нового товара, в память весов должен быть введен отдел (см. п. 2.4.1).

- При нахождении весов в основном состоянии (состоянии взвешивания) нажмите последовательно клавиши **МЕНЮ, 1, 2**.
- Введите номер отдела, к которому будет приписан товар. Нажмите клавишу **ПЕЧ**.
- Введите номер товара. Нажмите клавишу **ПЕЧ**.
- Введите признак типа нового товара (1-весовой, 2-штучный, 3-счетный). Нажмите клавишу **ПЕЧ**.
- Введите наименование (название) № 1 вводимого товара. Нажмите клавишу **ПЕЧ**.
- Введите наименование (название) № 2 вводимого товара. Нажмите клавишу **ПЕЧ**.
- Введите номер логотипа, который впоследствии будет выводиться на печать (на весах обозначен, как «Наимен. 3»). Нажмите клавишу **ПЕЧ**.
- Введите номер группы, в которую будет включен товар (если включать товар в группу не требуется, введите «0»). Нажмите клавишу **ПЕЧ**.
- Введите номер дополнительного формата этикетки. Если дополнительный формат этикетки использовать не требуется, введите «0». Нажмите клавишу **ПЕЧ**.
- Если тип товара – весовой, введите заданную массу товара\* (она будет использоваться независимо от результатов взвешивания). Если заданную массу использовать не требуется, введите «0». Нажмите клавишу **ПЕЧ**.
- Введите код товара. Если код товара использовать не требуется, введите «0». Нажмите клавишу **ПЕЧ**.
- Если тип товара - счетный, введите количество товаров в наборе. Нажмите клавишу **ПЕЧ**.
- Если тип товара - штучный, введите номер наименования единицы измерения количества штучных товаров. Нажмите клавишу **ПЕЧ**.
- Введите фиксированную стоимость. Если фиксированную стоимость использовать не требуется, введите «0». Нажмите клавишу **ПЕЧ**.
- Введите цену за единицу товара. Нажмите клавишу **ПЕЧ**.
- Если товар – весовой, введите массу тары. Если автоматическое вычитание массы тары использовать не требуется, введите «0». Нажмите клавишу **ПЕЧ**.
- Введите формат дополнительного штрих-кода. Если формат дополнительного штрих-кода использовать не требуется, введите «0». Нажмите клавишу **ПЕЧ**.
- Введите дату производства товара. Дата производства вводится в днях, как количество дней, которое истекло с даты производства. Если дату производства использовать не требуется, введите «0». Нажмите клавишу **ПЕЧ**.
- Введите дату упаковки товара. Дата упаковки вводится в днях, как количество дней, по прошествии которых товар будет упакован. Например, если товар будет упакован через 2 дня, введите «2». Если дату упаковки использовать не требуется, введите «0». Нажмите клавишу **ПЕЧ**.
- Введите время упаковки товара. Время упаковки вводится в часах, как количество часов, по прошествии которых товар будет упакован. Например, если товар будет упакован через 2 часа, введите «2». Если время упаковки использовать не требуется, введите «0». Нажмите клавишу **ПЕЧ**.
- Введите дату, определяющую срок годности. Срок годности вводится как количество дней с момента упаковки, в течение которых товар должен быть продан. Если срок годности использовать не требуется, введите «0». Нажмите клавишу **ПЕЧ**.

- ❑ Введите время, определяющее срок годности. Срок годности вводится как количество часов с момента упаковки, в течение которых товар должен быть продан. Если время срока годности использовать не требуется, введите «0». Нажмите клавишу **ПЕЧ.**
- ❑ Введите номер состава продукта. Если состав продукта по номеру использовать не требуется, введите «0». Нажмите клавишу **ПЕЧ.**
- ❑ Введите номер дополнительного текста. Если дополнительный текст по номеру использовать не требуется, введите «0». Нажмите клавишу **ПЕЧ.**
- ❑ Введите текст прямого состава продукта. Если прямой состав продукта использовать не требуется, поле должно быть пустым. Нажмите клавишу **ПЕЧ.**
- ❑ Нажмите два раза клавишу **ВЫХ. (ESC)** для выхода в исходное состояние.

## 2.2.2 ИЗМЕНЕНИЕ ЦЕНЫ В ЗАПИСИ ТОВАРА

*(МЕНЮ -> 1. Товары -> 1. Переоценка)*

В том случае, если после ввода данных о новом товаре изменилась цена за единицу товара, ее можно изменить, не проделывая долгой операции ввода всех данных. Для этого нужно выполнить следующие действия:

- ❑ Войдите в режим, соответствующий коду меню, указанному в заголовке (в данном случае при нахождении весов в состоянии взвешивания последовательно нажмите клавиши **МЕНЮ, 1, 1**). На дисплее появится приглашение ввести номер отдела и номер товара.
- ❑ Допустим, номер отдела – 1, а номер товара – 2. Тогда последовательно нажмите клавиши **1, ПЕЧ., 2, ПЕЧ.**
- ❑ Далее введите новую цену, например, она составляет 20 рублей ровно. Тогда нажмите последовательно клавиши **2, 0, 0, 0, ПЕЧ.**

## 2.2.3 УПРАВЛЕНИЕ ТОВАРАМИ

*(МЕНЮ -> 1. Товары -> 4. Управление -> 4. Доступ к разделам товаров)*

В разделе «Управление товарами» описана последовательность действий, которые необходимо выполнить для: копирования данных о товаре в другой отдел (например, если в другом отделе появляется такой же товар) и/или в другой номер товара; удаления товаров; переноса товара из одного отдела в другой; активации (деактивации) некоторых полей данных товаров; просмотра или обнуления счетчика продаж товара.

### 2.2.3.1 КОПИРОВАНИЕ ТОВАРА

*(МЕНЮ -> 1. Товары -> 4. Управление -> 1. Копировать)*

Для копирования товара в другой отдел выполните следующие действия:

- ❑ Войдите в режим, соответствующий коду меню, указанному в заголовке (в данном случае при нахождении весов в состоянии взвешивания последовательно нажмите клавиши **МЕНЮ, 1, 4, 1**). На дисплее появится приглашение ввести номер исходного отдела и товара. Допустим, номер отдела – 1, а номер товара – 2.
- ❑ Последовательно нажмите клавиши **1, ПЕЧ., 2, ПЕЧ.** На дисплее появится приглашение ввести номер приемных отдела и товара. Допустим, номер отдела – 1, а номер товара – 2.
- ❑ Последовательно нажмите клавиши **1, ПЕЧ., 2, ПЕЧ.**

**Примечание.** Скидки товара не копируются.

### 2.2.3.2 УДАЛЕНИЕ ТОВАРА

**(МЕНЮ -> 1. Товары -> 4. Управление -> 2. Удалить)**

Предусмотрено 3 варианта удаления товара: удаление товара определенного номера, удаление всех товаров определенного отдела и удаление всех товаров, хранящихся в памяти весов. Для примера ограничимся рассмотрением удаления товара определенного номера. Для этого необходимо выполнить следующие действия:

- ❑ Войдите в режим, соответствующий коду меню, указанному в заголовке (в данном случае при нахождении весов в состоянии взвешивания последовательно нажмите клавиши **МЕНЮ, 1, 4, 2**).
- ❑ В зависимости от того, какое удаление товаров необходимо реализовать, нажмите клавишу **1** (определенного товара), **2** (всех товаров определенного отдела) или **3** (всех запрограммированных товаров). Далее для примера опишем удаление определенного товара. На дисплее появится приглашение ввести номера исходных: отдела и товара.
- ❑ Допустим, номер отдела – 1, а номер товара – 2. Тогда последовательно нажмите клавиши **1, ПЕЧ., 2, ПЕЧ.**

### 2.2.3.3 ПЕРЕНОС ТОВАРА

**(МЕНЮ -> 1. Товары -> 4. Управление -> 3. Перенести)**

Для переноса товара выполните следующие действия:

- ❑ Войдите в режим, соответствующий коду меню, указанному в заголовке (в данном случае при нахождении весов в состоянии взвешивания последовательно нажмите клавиши **МЕНЮ, 1, 4, 3**). На дисплее появится приглашение ввести номер исходного отдела и товара.
- ❑ Допустим, номер отдела – 1, а номер товара – 2. Последовательно нажмите клавиши **1, ПЕЧ., 2, ПЕЧ.** На дисплее появится приглашение ввести номер приемных отдела и товара.
- ❑ Допустим, номер отдела – 1, а номер товара – 2. Последовательно нажмите клавиши **1, ПЕЧ., 2, ПЕЧ.**

### 2.2.3.4 ПРОПУСК ПОЛЕЙ ТОВАРОВ

**(МЕНЮ -> 1. Товары -> 4. Управление -> 4. Доступ к разделам товаров)**

Допускается сделать доступными или недоступными при вводе товара некоторые данные о товаре (поля).

Для определения доступности некоторых данных при вводе нового товара выполните следующие действия:

- ❑ Войдите в режим, соответствующий коду меню, указанному в заголовке (в данном случае при нахождении весов в состоянии взвешивания последовательно нажмите клавиши **МЕНЮ, 1, 4, 4**). На дисплее высветится список данных, каждые из которых возможно сделать доступными или недоступными в режиме ввода (редактирования) товара. Если необходимо, чтобы соответствующие данные были доступны, справа от их наименования в квадратных скобках должна быть установлена буква «Д», если необходимо, чтобы соответствующие данные были недоступны – буква «Н». Буква «Д» устанавливается нажатием клавиши **1**, буква «Н» - нажатием клавиши **0**.

### 2.2.3.5 СЧЕТЧИК ПРОДАЖ (код меню 1145)

**(МЕНЮ -> 1. Товары -> 4. Управление -> 5. Счетчик продаж товаров)**

Счетчик продаж считает количество продаж каждого товара.

Для входа в режим счетчика продаж выполните следующие действия:

- ❑ Войдите в режим, соответствующий коду меню, указанному в заголовке (в данном случае при нахождении весов в состоянии взвешивания последовательно нажмите клавиши **МЕНЮ, 1, 4, 5**). На дисплее появится приглашение ввести номер исходного отдела и товара.

- ❑ Допустим, номер отдела – 1, а номер товара – 2. Тогда последовательно нажмите клавиши **1**, **ПЕЧ.**, **2**, **ПЕЧ.** На дисплее высветится количество продаж этого товара.
- ❑ Для обнуления количества продаж данного товара нажмите клавишу **ТЕСТ**, для обнуления количества продаж всех товаров – клавишу **НУЛЬ**.



### 2.3.1.2 ПРОСМОТР СПИСКА ОТДЕЛОВ

*(Меню->2.Доп. список I->1.Отделы ->2.Просмотр отделов)*

#### 1. Ввод диапазона

Для просмотра списка установленных отделов необходимо ввести диапазон номеров (начальный и конечный номера) отделов, например, с 1-го по 10-ый.

1	ПЕЧ.	1	0	ПЕЧ.
---	------	---	---	------

ПРОСМОТР ОТДЕЛОВ (1/1)	
- Начальный номер: [ 1]	
- Конечный номер: [99]	
Для просмотра нажмите [СОХР]	

№	Содержание
1	1 Default
2	1 БАКАЛЕЙНЫЙ

※ Для распечатки отделов на этикетках нажмите клавишу **ТЕСТ**.

### 2.3.1.3 УДАЛЕНИЕ ОТДЕЛА

*(Меню->2.Доп. список I ->1.Отделы->3.Удалить отдел)*

#### 1. Ввод номера отдела

Введите номер отдела, который необходимо удалить, например, 2.

2	ПЕЧ.
---	------

УДАЛИТЬ ОТДЕЛ (1/1)	
Отдел № : [ 1]	Бакалея

### 2.3.2 ГРУППЫ

*(Меню -> 2. Доп. список I -> 2. Группы)*

В одну группу могут быть объединены любые товары (независимо от того, к какому отделу они отнесены). В группы товары объединяются для возможности получения отчета о продажах по определенной группе (см. п. 2.8).







### 2.3.3 УДАЛЕНИЕ ДОПОЛНИТЕЛЬНОГО ТЕКСТА

**(МЕНЮ -> 2. Доп. список I -> 4. Дополнительные тексты -> 3. Удалить дополнительный текст)**

#### 1. Ввод номера

Для удаления дополнительного текста необходимо ввести его номер, например, 1.

1	ПЕЧ.
---	------

УДАЛИТЬ ДОП. ТЕКСТ (1/1)
Доп. текст №: [ 1 ]

### 2.3.4 ШТРИХ-КОД

**(МЕНЮ -> 2. Доп. список I -> 6. Форматы штрих-кодов)**

Формат штрих-кода вводится для печати штрих-кода нужного формата на этикетке. В данном разделе описывается настройка соответствия номера формата штрих-кода самому формату штрих-кода, а также настройка формата штрих-кода. Установка номера формата штрих-кода, который будет выводиться на печать, производится в меню с кодом 1520 или, если необходимо использовать определенный штрих-код для определенного товара – при вводе товара в память весов (код меню 1120).

Весы поддерживают 10 встроенных форматов штрих-кодов, в том числе наиболее используемые форматы: EAN-8, EAN-13 и CODE128. Для каждого формата возможен выбор одного из вариантов значения составляющих разрядов. Также для любого из форматов допускается произвольно определить назначение каждого разряда (за исключением разрядов, значение которых генерируется автоматически).

#### 2.3.4.1 ДОБАВИТЬ/ИЗМЕНИТЬ ШТРИХ-КОД

**(МЕНЮ -> 2. Доп. список I -> 6. Форматы штрих-кодов -> 1. Добавить/изменить штрих-код)**

#### 1. Ввод номера штрих-кода

Для ввода штрих-кода предварительно необходимо ввести его порядковый номер, например, 1.

1	ПЕЧ.
---	------

ДОБ./ИЗМЕН. ШТРИХ-КОД (1/2)
Формат штрих-кода № [ 1 ]
Название: [ ]

#### 2. Ввод названия штрих-кода

Например, нужно ввести штрих код с названием «EAN13-1»

E	A	N	1	3	-	1	ПЕЧ.
---	---	---	---	---	---	---	------

ДОБ./ИЗМЕН. ШТРИХ-КОД (1/2)
Формат штрих-кода № [ 1 ]
Название: [ ]

#### 3. Ввод типа кодировки штрих-кода

Далее необходимо ввести цифру, определяющую тип кодировки штрих-кода (см. таблицу 2.3), например, 1.

1	ПЕЧ.
---	------

ДОБ./ИЗМЕН. ШТРИХ-КОД (2/2)
Тип кодиров. : [ 1 ] EAN-13
Формат (0~4) : [ 0 ]
Программируемый штрих-код

Таблица 2.3 – Соответствие цифры типу кодировки штрих-кода

№	Тип кодировки	Максимальное количество разрядов, описание
1	EAN-13	13, печать только цифр
2	EAN13A5	13+5, печать только цифр
3	EAN-8	8, печать только цифр
4	I20F5	24, печать только цифр
5	UPCA	12, печать только цифр
6	UPC-13	13, печать только цифр
7	CODE39	CODE39: 13, CODE 93: 19. Поддержка печати буквенно-цифровых символов, наименования товара.
8	CODE93	
9	CODE128	30, печать только цифр
10	CODABAR	20, печать только цифр

**4. Ввод цифры, соответствующей варианту назначения разрядов штрих-кода (формата)**

Формат штрих-кода можно определить двумя способами: вводом цифры, соответствующей встроенному формату или вводом собственного (пользовательского) формата штрих-кода. Для использования пользовательского формата штрих-кода необходимо установить значение «0», а затем, в соответствии с таблицей 2.4, определить назначение составляющих разрядов штрих-кода. Буквы определяют данные, которые будут выводиться на печать, а цифры выводятся на печать в явном виде.

Соответствие цифры встроенному формату штрих-кода см. в таблице ниже.

Например, требуется установить формат № 1 при установленной кодировке EAN-13, однако вместо первых разрядов, используемых для печати номера отдела, требуется печатать номер группы, т.е. изменить состав штрих-кода «DDIIIIIPPPPC» на «GGIIIIIVPPPC». Для этого нужно последовательно нажать клавиши:

<b>ДОБ./ИЗМЕН. ШТРИХ-КОД</b>	<b>(2/2)</b>
Тип : [ 1 ] EAN-13	
Формат (0~4) : [1]	
DDIIIIIPPPPC	



Таблица 2.4 - Соответствие числового значения формату штрих-кода и описание назначения составляющих разрядов штрих-кода

Значение	Формат	Описание составляющих штрих-кода
0	Пользовательский штрих-код	<ul style="list-style-type: none"> <li>● I: Код товара</li> <li>● N: Номер ячейки</li> <li>● P: Стоимость</li> <li>● V: Проверочный разряд стоимости *** (справа должны быть разряды стоимости «P»)</li> <li>● v: Проверочный разряд массы *** (справа должны быть разряды массы «W»)</li> <li>● U: Цена за единицу товара</li> <li>● W: Масса</li> <li>● Q: Количество</li> <li>● D: Номер отдела</li> <li>● G: Номер группы</li> <li>● A: Счетчик этикеток</li> <li>● B: Счетчик операций продаж</li> <li>● C: Контрольная сумма штрих-кода ***</li> <li>● F: Знак префикса ячейки</li> <li>● T: Наименование товара 3 ** R: Счетчик операций для каждой ячейки</li> <li>● L: Номер продавца</li> <li>● O: Текущая дата *</li> <li>● S: Масса тары</li> <li>● %: Печать буквенно-числового символа, расположенного в следующем разряде **</li> <li>● 0~9: Цифры (печатаются в явном виде)</li> </ul>
1	DDIIIIIPPPPPC	
2	DDIIIIIPPPPPC	
3	DIIIIIPPPPPC	
4	DIIIIIPPPPPC	

\* Формат ввода: «OOOOOO» (в штрих-коде для даты должно быть задействовано строго 6 разрядов). Формат печати даты: ДДММГГ (Д-день, М-месяц, Г-год).

\*\* Данная переменная может использоваться только для штрих-кодов форматов CODE39 и CODE93, которые поддерживают печать букв латинского алфавита, цифр, символов “-”, “.”, “\$”, “/”, “+”, “%” и пробела. Использование переменной “Т” позволяет печатать наименование товара 3, не превышающее 5 знаков. При этом число переменных “Т”, содержащихся в штрих-коде, должно соответствовать длине наименования товара 3.

\*\*\* Значения данных разрядов при печати штрих-кода зависят от значений других разрядов и вычисляются автоматически

Печать даты и массы тары в штрих-коде невозможна в ранних версиях весов. Для их модернизации следует обращаться в уполномоченные технические службы.

## 5. Выход

Для перехода на предыдущий уровень меню нажмите клавишу **ВЫХ.** Для выхода в режим взвешивания нажимайте клавишу **ВЫХ.** до тех пор, пока весы не перейдут в режим взвешивания.



### 2.3.4.2 ПРОСМОТР ШТРИХ-КОДОВ

(МЕНЮ -> 2. Доп. список I -> 6. Форматы штрих-кодов -> 2. Просмотр штрих-кодов)

#### 1. Установка диапазона номеров штрих-кодов

Для просмотра списка установленных штрих-кодов нужно задать диапазон номеров штрих-кодов, которые необходимо просмотреть, например, с 1-го по 10-ый.

ПРОСМОТР ШТРИХ-КОДОВ (1/1) – Начальный номер: [ 1] – Конечный номер : [ 10] Для просмотра нажмите [СОХР]
---

№	Содержание
1	GGIIIIIPPPPC EAN13-1

Для вывода списка штрих-кодов на печать нажмите клавишу **ТЕСТ**.

### 2.3.4.3 УДАЛЕНИЕ ШТРИХ-КОДА

(МЕНЮ -> 2. Доп. список I -> 6. Форматы штрих-кодов -> 3. Удалить штрих-код)

#### 1. Ввод номера формата штрих-кода для удаления

Для удаления штрих-кода необходимо ввести его номер, например, 1.

УДАЛИТЬ ШТРИХ-КОД (1/1) Формат штрих-кода №[ 1]
--

## 2.3.5 СПИСОК МАСС ТАРЫ

(МЕНЮ -> 2. Доп. список I -> 7. Список масс тары)

Список масс тары используется для последующего вызова определенной массы тары при вызове товара. При этом, после ввода записи массы тары в список, устанавливается ссылка на номер тары при редактировании товара (см п. 2.2).

Данный раздел описывает порядок работы со списком тары: ввод новой тары с присвоением ей определенного номера, просмотр списка тар, удаление тары из памяти весов.

### 2.3.5.1 ВВОД НОВОЙ МАССЫ ТАРЫ/РЕДАКТИРОВАНИЕ

(МЕНЮ -> 2. Доп. список I -> 7. Список масс тары -> 1. Доб./Измен. запись тары)

#### 1. Ввод номера массы тары

Каждой массе тары должен соответствовать определенный номер (в диапазоне от 1 до 99). Например, вводится тара, которой необходимо присвоить номер 1.

1 ПЕЧ.

ДОБ./ИЗМЕН. ЗАПИСЬ ТАРЫ (1/2)
Масс тары №: [ 1 ]
Наименование: [ ]

#### 2. Ввод наименования тары

Далее вводится вид тары, например, контейнер.

К О Н Т Е Й Н Е Р

ПЕЧ.

ДОБ./ИЗМЕН. ЗАПИСЬ ТАРЫ (2/2)
Масс тары №: [ 1 ]
Наименование: [ ]

#### 3. Установка типа тары

Это значение определяет, как будет введена масса тары в память весов: с клавиатуры или путем измерения на платформе (см. таблицу 2.5). Если Вы установите значение 2, положите тару на платформу и нажмите клавишу ПЕЧ. Масса тары будет измерена и автоматически введена. Допустим, выбрано значение 1.

1 ПЕЧ.

ДОБ./ИЗМЕН. ЗАПИСЬ ТАРЫ (2/2)
Тип тары:[ 1 ] -> Тара с клавиатуры
Масса тары:[ 0.000 ] kg

Таблица 2.5 – Определение вызванной тары

№ способа	Способ ввода массы тары	Описание
1	Ввод с клавиатуры	Масса тары вводится с клавиатуры с помощью числовых клавиш.
2	Ввод тары путем измерения на платформе весов	Масса тары вводится путем измерения: тара кладется на платформу весов.

#### 4. Ввод массы тары с клавиатуры весов

Например, требуется ввести массу тары 10 кг.

1 0 ПЕЧ.

ДОБ./ИЗМЕН. ЗАПИСЬ ТАРЫ (2/2)
Тип тары:[ 1 ] -> Тара с клавиатуры
Масса тары:[ 10.000 ] kg

## 5. Выход в меню

Для выхода в меню нажмите клавишу **ВЫХ**.



\* Если Вы ввели тару с номером «1», равную 10 кг (как описано в примере), то при вводе нового товара в память весов при указании номера тары «1» для вводимого товара в дальнейшем (при взвешивании) будет учитываться масса тары, равная 10 кг.

### 2.3.5.2 ПРОСМОТР ЗАПИСЕЙ ТАРЫ

**(МЕНЮ -> 2. Доп. список I -> 7. Список масс тары -> 2. Просмотр записей тары)**

#### 1. Установка диапазона номеров для просмотра

Для просмотра списка введенных масс тар необходимо ввести диапазон их номеров, например, с 1-ой по 10-ую.

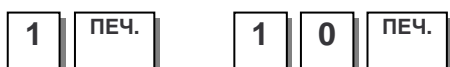

ПРОСМОТР ЗАПИСЕЙ ТАРЫ (1/1)  
– Начальный номер: [ 1 ]  
– Конечный номер: [ 10 ]  
Для просмотра нажмите клавишу [СОХР]

№ Содержание  
1 0.010kg CONTAINER

Для вывода списка на печать нажмите клавишу **ТЕСТ**.

### 2.3.5.3 УДАЛЕНИЕ ЗАПИСИ ТАРЫ

**(МЕНЮ -> 2. Доп. список I -> 7. Список масс тары -> 3. Удалить запись тары)**

#### 1. Ввод номера тары для удаления

Для удаления массы тары из списка масс тар необходимо ввести ее номер, например, 1.



УДАЛИТЬ ЗАПИСЬ ТАРЫ (1/1)  
Масса тары № [ 1 ]

## 2.3.5.4 КЛАВИШИ БЫСТРОГО ВЫЗОВА МАССЫ ТАРЫ

(МЕНЮ -> 2. Доп. список I -> 7. Список масс тар -> 4. Клавиши вызова тары )

Для быстрого вызова из памяти весов массы тары можно назначить до 9-ти клавиш из числа клавиш быстрого вызова товара. Для этого предварительно необходимо определить клавиши быстрого вызова товара, которые будут использоваться для быстрого вызова массы тары. Порядок определения описан в п. 2.8.8 настоящего руководства, при этом функциям 31~39 (см. таблицу 2.22) соответствуют коды клавиши быстрого вызова массы тары 1~9.

### 1. Ввод кода клавиши

Для установки соответствия клавиши быстрого доступа определенной массе тары списка (см. раздел 2.4.5), предварительно необходимо ввести код клавиши быстрого вызова массы тары, например, 1.

1 ПЕЧ.

<b>КЛАВИШИ ВЫЗОВА ТАРЫ</b> (1/1) Клавиша тары: [ 1 ] Масса тары №: [ ]
--

### 2. Ввод массы тары

Далее необходимо ввести номер массы тары из списка масс тар, например, 1.

1 ПЕЧ.

<b>КЛАВИША ТАРЫ</b> (1/1) Код кл.: [ 1 ] Тара : [ 1 ] 0.010 кг контейнер
--

## 2.3.6 ЕДИНИЦЫ СЧЕТА

(МЕНЮ -> 2. Доп. список I -> 8. Список единиц счета)

Единица счета используется для обозначения единицы измерения штучного товара, например, штуки или упаковки. Единицу счета допускается обозначить произвольно. В данном разделе описаны: ввод произвольного обозначения единицы счета, его редактирование, просмотр списка, удаление. При вводе обозначения единицы счета ему ставится в соответствие определенная цифра (в диапазоне от 1 до 8). Затем эта цифра вводится при вводе в память весов данных о штучном товаре (одно из полей записи штучного товара).

### 2.3.6.1 ДОБАВИТЬ/ИЗМЕНИТЬ ЕДИНИЦУ СЧЕТА

(МЕНЮ -> 2. Доп. список I -> 8. Список единиц счета -> 1. Добавить/изменить единицу счета )

#### 1. Ввод номера единицы счета

Каждой единице счета должна соответствовать цифра в диапазоне от 1 до 8, например, 1.

1 ПЕЧ.

<b>ДОБ./ИЗМЕН. ЕД. СЧЕТА</b> (1/1) Наименов. единицы №[1] Единица счета: [ ]
--

#### 2. Ввод наименования единицы счета

Вводимому наименованию единицы счета будет соответствовать цифра, введенная на предыдущем шаге. Допустим, нужно ввести единицу счета «штуки».

Ш Т У К И ПЕЧ.

<b>ДОБ./ИЗМЕН. ЕД. СЧЕТА</b> (1/1) Наименов. единицы №[1] Единица счета: [ штуки ]
--

## 5. Выход из меню

Для перехода на предыдущий уровень меню нажмите клавишу **ВЫХ.** Для выхода в режим взвешивания нажимайте клавишу **ВЫХ.** до тех пор, пока весы не перейдут в режим взвешивания.



## 2.3.6.2 ПРОСМОТР ЕДИНИЦ СЧЕТА

*(МЕНЮ -> 2. Доп. список I -> 8. Список единиц счета -> 2. Просмотр единиц счета)*

### 1. Просмотр единиц счета

Для просмотра единиц счета необходимо ввести начальный и конечный номера единиц счета, например, нужно просмотреть единицы счета с номерами от 1 до 8.

ПРОСМОТР ЕД. СЧЕТА (1/1)	
- Начальный номер: [	1]
- Конечный номер : [	8]
Для просмотра нажмите [СОХР]	



№	Содержание
1	

## 2.3.6.3 УДАЛЕНИЕ ЕДИНИЦЫ СЧЕТА

*(МЕНЮ -> 2. Доп. список I -> 8. Список единиц счета -> 3. Удалить ед. счета)*

### 1. Ввод номера единицы счета

Для удаления единицы счета необходимо ввести ее номер, например, 1. Для этого необходимо последовательно нажать клавиши:

УДАЛИТЬ ЕД. СЧЕТА (1/1)	
Наимен. единицы №[ 1]	





## 2.4 ДОПОЛНИТЕЛЬНЫЙ СПИСОК II

### 2.4.1 СОСТАВЫ ПРОДУКТОВ

*(МЕНЮ -> 3. Дополнительный список II -> 1. Составы продуктов)*

Составы продуктов, как правило, используются для последующей печати на этикетке у соответствующих товаров.

В зависимости от управляющей программы весов предусмотрено 1000 прямых составов (по 300 знаков) и 99 косвенных (по 400 знаков) или только 1200 косвенных (по 300 знаков). Прямой состав является составом, привязанным только к одному продукту и представляет из себя одно из полей записи информации о товаре. Поэтому ввод таких составов описан в разделе 2.2, в котором содержится описание порядка ввода записи товара. Косвенный состав записывается в отдельную таблицу, в которой содержатся номер состава и текст. Любой косвенный состав может быть использован для любого числа товаров. В настоящем разделе описывается порядок работы только с косвенными составами.

Далее описан порядок действий для добавления, изменения, просмотра и удаления составов продуктов.

#### 2.4.1.1 ДОБАВИТЬ/ИЗМЕНИТЬ СОСТАВ ПРОДУКТА

*(МЕНЮ -> 3. Дополнительный список II -> 1. Составы продуктов -> 1. Доб./измен. состав продукта)*

##### 1. Ввод номера состава продукта

Перед вводом состава продукта необходимо ввести его номер. Он может находиться в диапазоне от 0 до 1199, например, 1. Для этого последовательно нажмите клавиши:



ДОБ./ИЗМЕН. СОСТАВ ПРОД	(1/1)
Состав продукта №[ 1 ]	
Состав : [                    ]	

ДОБ./ИЗМЕН. СОСТАВ ПРОД	(1/1)
Состав продукта №[ 1 ]	
Состав : [СОЛЬ,САХАР ] 1/510	

##### 2. Ввод состава

Например, нужно ввести: строка № 1 – соль, строка № 2 – сахар. Для этого последовательно нажмите клавиши:



\* При вводе текста справа от скобок высвечиваются два числа: первое – это количество введенных символов, второе – максимально-допустимое количество символов.

\* Нажатием клавиши **СТР.▲** можно перемещать курсор на 16 позиций назад, а клавиши **СТР.▼** - вперед.

##### 3. Выход из меню

Для перехода на предыдущий уровень меню нажмите клавишу **ВЫХ.** Для выхода в режим взвешивания нажимайте клавишу **ВЫХ.** до тех пор, пока весы не перейдут в режим взвешивания.



### 2.4.1.2 ПРОСМОТР СОСТАВОВ ПРОДУКТОВ

(МЕНЮ -> 3. Дополнительный список II -> 1. Составы продуктов -> 2. Просмотр составов прод.)

#### 1. Ввод диапазона номеров

Для просмотра определенных составов продуктов необходимо ввести диапазон соответствующих им номеров, которые требуется просмотреть, например, с 1-го по 10-ый

※ Для вывода списка на печать нажмите клавишу **ТЕСТ**.

ПРОСМОТР СОСТАВОВ ПРОД (1/1)
- Начальный номер: [ 1 ]
- Конечный номер : [ 10 ]
Для просмотра нажмите [СОХР]

№	Содержание
1	СОЛЬ, САХАР

### 2.4.1.3 УДАЛЕНИЕ СОСТАВА ПРОДУКТА

(МЕНЮ -> 3. Дополнительный список II -> 1. Составы продуктов -> 3. Удалить описание)

#### 1. Ввод номера описания

Для удаления описания необходимо ввести его порядковый номер, например, 1.

УДАЛИТЬ ОПИСАНИЕ (1/1)
Состав продукта №[ 1 ]

## 2.4.2 СКИДКИ НА ОПРЕДЕЛЕННЫЕ ТОВАРЫ

(МЕНЮ -> 1. Товары -> 3. Скидки)

Скидка может устанавливаться отдельно для каждого товара. Всего существует 11 видов скидок. Кроме этого допускается определить дни недели, в которые будет предоставляться скидка, период дат и период времени.

Далее описаны процедуры ввода, просмотра и удаления скидок.

### 2.4.2.1 ВВОД СКИДКИ

(МЕНЮ -> 1. Товары -> 3.Скидки -> 1. Ввод скидки)

#### 1. Ввод номера отдела и номера товара

Для установки скидки определенному товару необходимо ввести номер отдела, к которому приписан товар и номер товара. Например, номер отдела 1. номер товара 1.

<b>ВВОД СКИДКИ</b> (1/7)	
Отдел № :	[ 1] Default
Товар :	[ 1] Бифштекс

1	ПЕЧ.	1	ПЕЧ.
---	------	---	------

#### 2. Установка типа скидки

На этом шаге необходимо ввести тип скидки (см. таблицу 2.7), например, 1.

<b>СКИДКА ПО МАССЕ</b> (2/7)	
Тип скидки:	[ 1]
1. Скидка на цену	

1	ПЕЧ.
---	------

Таблица 2.7 – Соответствие номера скидки ее типу

№	Тип скидки	Описание
1	Скидка на цену	Устанавливается абсолютное значение скидки от цены за единицу товара (килограмм, штуку и др.), которая применяется после достижения заданного порога массы.
2	Скидка в % от цены	Устанавливается величина скидки в % от цены за единицу товара (килограмм, штуку и др.), которая применяется после достижения заданного порога массы.
3	Скидка на стоимость	Устанавливается абсолютное значение скидки от стоимости, которая применяется после достижения заданного порога массы.
4	Скидка в % от стоимости	Устанавливается величина скидки в % от стоимости, которая применяется после достижения заданного порога массы.
5	Фиксированная скидка	Устанавливается максимальная фиксированная стоимость (абсолютное значение стоимости), которое применяется независимо от массы (количества) товара.
6	Бесплатно	Бесплатный товар – стоимость равна нулю.
7	Дополнительное количество - бесплатно	Устанавливается абсолютное значение скидки, на которое уменьшается масса (количество) после достижения заданного порога массы.
8	Скидка на стоимость по стоимости	Устанавливается абсолютное значение скидки от стоимости, которое применяется после достижения заданного порога стоимости.
9	Скидка на стоимость по стоимости в %	Устанавливается величина скидки в % от стоимости, которая применяется после достижения заданного порога стоимости.
10	Скидка на цену по	Устанавливается абсолютное значение скидки, на которое

	стоимости	уменьшается цена за килограмм (за штуку) после достижения заданного порога стоимости.
11	Скидка на дополнительное количество по стоимости	Устанавливается абсолютное значение скидки, на которое уменьшается масса (количество) после достижения заданного порога стоимости.

### 3. Ввод порогов и значения скидки

Порог для скидки различен в зависимости от типа товара. Для весового товара порог устанавливается по массе или по стоимости, для штучного – по количеству или по стоимости. Всего может использоваться до двух порогов (см. таблицу 2.8).

Для примера установим скидку для весового товара с первым порогом в 100 грамм и величиной скидки 1 рубль 00 копеек и со вторым порогом в 500 грамм, после которого будет действовать скидка 2 рубля 00 копеек.

<b>СКИДКА ПО МАССЕ</b>		<b>(3/7)</b>
Первый порог	: [ 0.100] Масса	
Первое значение	: [ 1.00] Цена	

1	0	0	ПЕЧ.
---	---	---	------

1	0	0	ПЕЧ.
---	---	---	------

<b>СКИДКА ПО МАССЕ</b>		<b>(4/7)</b>
Второй порог	: [ 0.500] Масса	
Второе значение	: [ 2.00] Цена	

5	0	0	ПЕЧ.
---	---	---	------

2	0	0	ПЕЧ.
---	---	---	------

Таблица 2.8 – Описание порогов и значений

№	Тип	Описание
1	Первый порог	Первый порог определяет пороговое значение массы или стоимости, после которого будет рассчитываться скидка. Если масса или стоимость продукта превысит первый порог, будет рассчитана стоимость с учетом скидки.
2	Первое значение	Первое значение устанавливает размер скидки, предоставляемой в том случае, если масса или стоимость превысит первый порог.
3	Второй порог	Второй порог определяет пороговое значение массы или стоимости, после которого будет рассчитываться скидка. Если масса или стоимость продукта превысит второй порог, будет рассчитана стоимость с учетом скидки для второго порога.
4	Второе значение	Второе значение устанавливает размер скидки, предоставляемой в том случае, если масса или стоимость продукта превысит второй порог.

#### 4. Определение дней недели, в которые будет предоставляться скидка

1-> Скидка есть

0-> Скидки нет

Дни считаются слева направо с воскресенья по субботу.

Например, требуется установить скидку для четверга, пятницы и субботы.

0 0 0 0 1 1 1 ПЕЧ.

СКИДКА ПО МАССЕ (5/7)  
Введите 1 или 0: [ВПВСЧПС]  
Дни недели : [0000111]

#### 5. Ввод условия скидки № 2 : (диапазон дат предоставления скидки)

Далее необходимо установить диапазон дат, в которые будет предоставляться скидка. Если во всех разрядах установить нули, скидка будет предоставляться всегда. Дата вводится в формате день-месяц-год. Допустим, требуется установить дату начала предоставления скидки «4-е июля 2006 г.» и дату окончания предоставления скидки «4-е июля 2007 г.».

Далее необходимо установить диапазон времен, в которые будет предоставляться скидка. Время вводится в формате часы-минуты-секунды. Допустим, требуется установить время начала предоставления скидки «8 часов ровно» и время окончания предоставления скидки «18 часов 30 минут».

СКИДКА ПО МАССЕ (6/7)  
Дата начала : [04:07:01] ДД-ММ-ГГ  
Дата оконч. : [04:07:31] ДД-ММ-ГГ

0 4 0 7 0 1 ПЕЧ.  
0 4 0 7 3 1 ПЕЧ.

NEW/EDIT DISCOUNT (7/7)  
Время нач.[08:00:00] (0~23 часа)  
Время оконч.[18:30:00] (0~23 часа)

0 8 0 0 0 0 ПЕЧ.  
1 8 3 0 0 0 ПЕЧ.

#### 6. Выход в меню

Для перехода на предыдущий уровень меню нажмите клавишу **ВЫХ**. Для выхода в режим взвешивания нажимайте клавишу **ВЫХ**. до тех пор, пока весы не перейдут в режим взвешивания.

X  
ВЫХ.

### 2.4.2.2 ПРОСМОТР СКИДОК

(МЕНЮ -> 1. Товары -> 3.Скидки -> 2.Просмотр скидок)

#### 1. Ввод номера отдела

Для просмотра списка скидок предварительно требуется ввести номер отдела, для товаров которого требуется просмотреть скидки. Допустим, нужно просмотреть скидки, установленные для товаров отдела № 1.

1 ПЕЧ.

ПРОСМОТР СКИДОК (1/2)  
Отдел № : [ 1 ] Default

#### 2. Ввод диапазона номеров товаров

Далее требуется ввести диапазон товаров, для которых требуется просмотреть установленные скидки. Допустим, требуется просмотреть скидки, установленные для товаров с 1-го по 10-ый.

1 ПЕЧ. 1 0 ПЕЧ.

ПРОСМОТР СКИДОК (2/2)  
От товара №:[ 1 ]  
До товара №:[ 10 ]  
Просмотр: нажать {СОХР}

№	Содержание
1	Дополнит. кол-во по стоимости

Для вывода списка скидок на печать нажмите клавишу ТЕСТ.

### 2.4.2.3 УДАЛЕНИЕ СКИДОК

**(МЕНЮ -> 1. Товары -> 3.Скидки -> 3.Удалить скидку)**

Существует 3 варианта удаления скидок: по номеру товара определенного отдела, по определенному отделу и удаление всех скидок.

#### 2.4.2.3.1 УДАЛЕНИЕ СКИДКИ ПО НОМЕРУ ТОВАРА

**(МЕНЮ -> 1.Товары -> 3.Скидки -> 3.Удалить скидку -> 1.Удалить скид. по тов. №)**

##### 1. Ввод номера отдела и номера товара

Например, требуется удалить скидку для товара № 1, приписанного к отделу № 2.

УДАЛИТЬ ПО ТОВАРУ №	(1/1)
Отдел №: [ 2 ]	Бакалея
Товар №: [ 1 ]	

#### 2.4.2.3.2 УДАЛЕНИЕ СКИДКИ ПО ОТДЕЛУ

**(МЕНЮ -> 1.Товары -> 3.Скидки -> 3.Удалить скидку -> 2.Удалить скид. по отд.)**

##### 1. Ввод номера отдела

Например, требуется удалить скидку для товаров, приписанных к отделу № 2.

УДАЛИТЬ ПО ОТДЕЛУ №	(1/1)
Отдел №: [ 2 ]	Бакалея

#### 2.4.2.3.3 УДАЛЕНИЕ ВСЕХ СКИДОК

**(МЕНЮ -> 1.Товары -> 3.Скидки -> 3.Удалить скидку -> 3.Удалить все скидки)**

##### 1. Ввод подтверждения удаления

Для подтверждения удаления необходимо нажать клавишу 1, для отказа – клавишу 0. Например, требуется подтвердить удаление.

УДАЛИТЬ ВСЕ СКИДКИ	(1/1)
Are you sure?(1=Y/0=N) [ ]	

## 2.4.3 ОБЩИЕ СКИДКИ

**(МЕНЮ -> 5. Общие параметры -> 3. Скидка)**

Кроме установки скидки для каждого товара, есть возможность установить общую скидку, которая может применяться ко всем товарам.

### 2.4.3.1 ОПРЕДЕЛЕНИЕ ПРИОРИТЕТА СКИДОК

**(МЕНЮ -> 5. Общие параметры -> 3. Скидка -> 1. Приоритет скидок)**

Приоритет скидок позволяет определить один из вариантов применения общей скидки: общая скидка не применяется, общая скидка применяется ко всем товарам без исключения, общая скидка применяется только в том случае, если для товара не установлена частная скидка.

Определить наличие показа скидок на дисплее можно в меню с кодом 1871.

Для установки приоритета скидок войдите в меню, код которого указан в заголовке, а затем установите нужное значение в соответствии с таблицей 2.9.

Таблица 2.9 - Соответствие числового значения типу скидки

№	Тип	Описание
0	Скидки не применяются	Скидки не применяются.
1	Частная скидка	Общая скидка не применяется.
2	Общая скидка	Применяется только общая скидка (независимо от скидки, установленной для определенного товара).
3	Общая скидка, если нет частной	Если для товара установлена частная скидка, применяется она. Если частная скидка не установлена, применяется общая.

### 2.4.3.2 СКИДКА ПО МАССЕ ИЛИ ШТУКАМ

Общая скидка устанавливается отдельно для весового (код меню 1532) и для штучного (код меню 1533) товаров. Подробно процесс ввода общих скидок описываться не будет, т.к. все типы общих скидок полностью соответствуют типам частных скидок (см. п. 2.4.2).

Коды меню для установки общих скидок:

*Общая скидка для весового товара:*

**(МЕНЮ -> 5. Общие параметры -> 3. Скидка -> 2. Скидка по массе)**

*Общая скидка для штучного товара:*

**(МЕНЮ -> 5. Общие параметры -> 3. Скидка -> 3. Скидка по штукам)**

## 2.4.4 НАСТРОЙКА КЛАВИШ БЫСТРОГО ДОСТУПА

(МЕНЮ -> 1.Товары -> 6. «Горячие» клавиши)

Всего предусмотрено 5 наборов клавиш быстрого доступа – каждый набор соответствует определенному отделу, номер набора вводится при образовании нового отдела (см. раздел 2.2.2).

Любая из клавиш быстрого доступа может соответствовать любому товару. При заводских настройках (по умолчанию) порядковый номер клавиши быстрого доступа соответствует номеру товара. В данном разделе описывается порядок изменения указанного соответствия.

### 1. Ввод номера набора «горячих» клавиш

Введите номер набора «горячих» клавиш, соответствие клавиш которого требуется изменить, например, 2.



«ГОРЯЧИЕ» КЛАВИШИ (1/2)
Набор «горячих» клавиш №: [ 2]

### 2. Ввод номера клавиши и номера товара

«Горячие» клавиши нумеруются слева направо и сверху вниз. В случае со стандартной клавиатурой «горячих» клавиш 48 (6 строк по 8 столбцов), однако использование клавиши **SHIFT** позволяет получить 96 клавиш быстрого доступа. В случае с расширенной клавиатурой клавиш быстрого доступа 72; использование клавиши **SHIFT** позволяет получить 144 клавиши быстрого доступа.

Например, необходимо привязать «горячую» клавишу «1» (буква «А» Российского алфавита) к товару № 1.



КЛАВИШИ ТОВАРОВ (2/2)
Клавиша товара №: [ 1]
Товар № [ 0]

КЛАВИШИ ТОВАРОВ (2/2)
Клавиша товара №: [ 1]
Товар № [ 1] Бифштекс



## 2.4.5 МАГАЗИНЫ

(МЕНЮ -> 4. Параметры магазина -> 1. Магазины)

Магазины вводятся в память весов с целью печати их названия, номера телефона и текста на этикетках. Для случая использования весов в нескольких магазинах предусмотрен ввод информации о 10 магазинах. Далее описан порядок ввода указанных данных.

### 2.4.5.1 ВВОД НОВОГО МАГАЗИНА

(МЕНЮ -> 4. Параметры магазина -> 1. Магазины -> 1. Доб./измен. название магазина )

#### 1. Ввод номера магазина

Например, вводится магазин № 1.

1 ПЕЧ.

ДОБ./ИЗМЕН. НАЗВ. МАГАЗИН (1/2)	
Магазин № [ 1 ]	
Название:[	]

#### 2. Ввод названия магазина

Введите название магазина, например, «Овощи». Если требуется ввести символ, отсутствующий на клавиатуре весов в явном виде, его можно ввести с помощью кода (см. приложение 4.2).

О В О Щ И ПЕЧ.

ДОБ./ИЗМЕН. НАЗВ. МАГАЗИН (1/2)	
Магазин № [ 1 ]	
Название:[	]

#### 3. Ввод номера телефона

Например, номер телефона: 123-45-67

1 2 3 4 5 6 7 ПЕЧ.

ДОБ./ИЗМЕН. НАЗВ. МАГАЗИН (2/2)	
Тел.:{1234567	}
Текст:[	]

#### 4. Ввод дополнительного комментария

Например, требуется ввести дополнительный комментарий «Линия А».

Л И Н И Я ПРОБЕЛ А ПЕЧ.

ДОБ./ИЗМЕН. НАЗВ. МАГАЗИН (2/2)	
Тел.:{1234567	}
Текст:[	]

## 2.4.5.2 ПРОСМОТР МАГАЗИНОВ

**(МЕНЮ -> 4. Параметры магазина -> 1. Магазины -> 2. Просмотр назв. магазинов)**

Предусмотрена возможность просмотра списка введенных магазинов.

### 1. Ввод диапазона порядковых номеров

Допустим, необходимо просмотреть магазины, которым соответствуют номера в диапазоне от 1 до 10.

1	ПЕЧ.	1	0	ПЕЧ.
---	------	---	---	------

<b>ПРОСМОТР МАГАЗИНОВ</b>	(1/1)
– Начальный номер:[ 1]	
– Конечный номер :[ 10]	
Для просмотра нажмите [СОХР]	

№	Содержание
1	Перекресток 784–7704
2	
3	

Для вывода списка на печать нажмите клавишу **ТЕСТ**.

## 2.4.5.3 УДАЛЕНИЕ МАГАЗИНА

**(МЕНЮ -> 4. Магазин ->1. Магазин -> 3. Удалить магазин)**

### 1. Ввод номера магазина

Допустим, необходимо удалить магазин, которому соответствует № 1.

1	ПЕЧ.
---	------

<b>УДАЛИТЬ МАГАЗИН</b>	(1/1)
Магазин №[ 1]	

## 2.4.6 БЕГУЩАЯ СТРОКА

(МЕНЮ -> 4. Магазин -> 3. Реклама на дисплее)

В весах предусмотрено отображение бегущей строки во время пауз при продажах. Бегущая строка может содержать любые символы кодировки ASCII. Максимальная длина бегущей строки – 80 символов. Данный пункт меню описывает порядок работы с рекламой на дисплее (настройка параметров, ввод и просмотр).

### 2.4.6.1 НАСТРОЙКА ПАРАМЕТРОВ РЕКЛАМЫ

(МЕНЮ -> 4. Магазин ->3. Реклама на дисплее -> 1. Настройка показа рекламы)

#### 1. Ввод/изменение параметров рекламы

Первый параметр рекламы – задержка. Значение времени задержки бегущей строки рекламы может быть задано в диапазоне от 1 до 9999 сек. Если время задержки бегущей строки '0', бегущая строка не используется. Например, требуется установить время задержки, равное 5-ти сек.

Второй параметр бегущей строки – скорость. Значение скорости допускается установить в пределах от 0 до 9-ти. Рекомендуемое значение – 4.

НАСТРОЙКА ПОКАЗА РЕКЛАМ (1/1)
Задержка показа рекламы (с) : [ 5 ]
Скорость прокрутки : [ 4 ]

5	ПЕЧ.
---	------

4	ПЕЧ.
---	------

### 2.4.6.2 РЕДАКТИРОВАНИЕ ТЕКСТА РЕКЛАМЫ

(МЕНЮ -> 4. Магазин ->3. Реклама на дисплее -> 2. Ввод рекламных строк)

#### 1. Ввод номера бегущей строки

Всего допускается ввести до 5-ти бегущих строк. На первом этапе нужно ввести номер бегущей строки, например, 1.

1	ПЕЧ.
---	------

ВВОД РЕКЛАМНЫХ СТРОК (1/7)
Рекламная строка №:[1]
Текст рекламы:[ ]

#### 2. Ввод текста бегущей строки

Далее вводится текст бегущей строки, например «а». Если требуется ввести символ, отсутствующий на клавиатуре весов в явном виде, его можно ввести с помощью кода (см. приложение 4.2).

A	ПЕЧ.
---	------

ВВОД РЕКЛАМНЫХ СТРОК (1/7)
Рекламная строка №:[1]
Текст рекламы:[ ]

#### 3. Ввод варианта прокрутки бегущей строки

Эффект = 0: Прокрутки нет.

Эффект = 1: Прокрутка происходит слева направо

Эффект = 2: Прокрутка происходит справа налево

Например, требуется установить прокрутку слева направо.

1	ПЕЧ.
---	------

ВВОД РЕКЛАМНЫХ СТРОК (2/7)
Эффект:[1]
- > Слева направо

#### 4. Определение активности бегущей строки

Для установки активности бегущей строки (бегущая строка будет высвечиваться) в поле ввода значения необходимо установить «Д», для этого используется клавиша **1**. Для отмены активности бегущей строки в поле значения необходимо установить «Н», для этого используется клавиша **0**. В последнем случае, после нажатия клавиши **ПЕЧ.** весы перейдут на предыдущий уровень меню. Допустим, бегущую строку требуется сделать активной.



ВВОД РЕКЛАМНЫХ СТРОК (3/7)  
Показ строки рекламы (Д/Н) : [Д]

#### 5. Установка привязки сообщения к дате и времени

Если требуется установить зависимость появления сообщения от даты и (или) времени, на данном этапе необходимо ввести значение «Д» (устанавливается нажатием клавиши **1**). Если не требуется устанавливать зависимости появления сообщения от даты и (или) времени, необходимо ввести значение «Н» (устанавливается нажатием клавиши **0**). В последнем случае, после нажатия клавиши **ПЕЧ.** весы перейдут на предыдущий уровень меню. Допустим, требуется установить зависимость появления сообщения от даты и (или) времени.

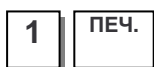

ВВОД РЕКЛАМНЫХ СТРОК (4/7)  
Дата/время показа (Д/Н):[Д]

#### 6. Установка дней недели для показа сообщения

Если требуется установить зависимость появления сообщения от дня (дней) недели, необходимо определить наличие или отсутствие появления сообщения в каждый конкретный день недели. Заводская настройка – сообщение появляется во все дни недели. В верхней строке в квадратных скобках аббревиатурно представлен перечень дней недели слева направо: (В)оскресенье, (П)онедельник, (В)торник, (С)реда, (Ч)етверг, (П)ятница, (С)уббота. Под каждой аббревиатурой расположен числовой разряд, соответствующий дню недели. Разряд может принимать одно из двух значений: 0 (в этот день недели сообщение не высвечивается) или 1 (в этот день недели сообщение высвечивается). Допустим, требуется установить высвечивание бегущей строки только по понедельникам.



ВВОД РЕКЛАМНЫХ СТРОК (5/7)  
Введите 1 или 0:[ВПВСЧПС]  
Дни недели :[1 1 1 1 1 1 1]

### 7. Установка диапазона дат, в которые будет высвечиваться сообщение

Сообщение будет высвечиваться только в том диапазоне дат, который установлен в данном пункте меню. Даты вводятся в формате день-месяц-год. Допустим, необходимо установить дату начала высвечивания сообщения 11 января 2006 г., а дату окончания – 13 января 2006 г.

1	1	0	1	0	6	ПЕЧ.
1	3	0	1	0	6	ПЕЧ.

<b>ВВОД РЕКЛАМНЫХ СТРОК</b> (6/7)
Дата начала :[11-01-06]ДД-ММ-ГГ
Дата окончания:[13-01-06]ДД-ММ-ГГ

### 8. Установка диапазона времен, в которые будет высвечиваться сообщение

Сообщение будет высвечиваться только в том диапазоне времен, который установлен в данном пункте меню. Время вводится в формате часы-минуты-секунды. Допустим, необходимо установить время начала высвечивания сообщения 11 часов ровно, а время окончания – 11 часов 1 минута 0 секунд.

1	1	0	0	0	0	ПЕЧ.
1	1	0	1	0	0	ПЕЧ.

<b>ВВОД РЕКЛАМНЫХ СТРОК</b> (7/7)
Время начала:[11-01-06]
Время окончания:[13-01-06]

## 2.4.6.3 ПРОСМОТР РЕКЛАМНЫХ СТРОК

**(МЕНЮ -> 4. Магазин -> 1. Реклама на дисплее -> 3. Просмотр рекламных строк)**

Данный пункт описывает последовательность действий, которые необходимо выполнить для просмотра списка введенных бегущих строк.

#### 1. Ввод диапазона номеров бегущих строк

Для просмотра списка бегущих строк необходимо ввести диапазон их номеров. Допустим, требуется просмотреть строки, которым соответствуют номера от 1 до 9.

1	ПЕЧ.	9	ПЕЧ.
---	------	---	------

<b>ПРОСМОТР РЕКЛАМНЫХ СТРОК</b> (1/1)
- Начальный номер:[1]
- Конечный номер : [9]
Для просмотра нажмите [СОХР]

## 2.4.7 БЫСТРАЯ СМЕНА ФОРМАТА ЭТИКЕТКИ

(МЕНЮ -> 4. Магазин -> 7. Клавиши форматов этикеток)

В весах предусмотрена функция быстрой смены формата этикетки (по нажатию одной клавиши). Для использования этой функции в память весов предварительно необходимо ввести номер клавиши формата этикетки (в диапазоне от 1 до 8) и соответствующий ему номер формата этикетки. Кроме этого, предварительно необходимо определить соответствие клавиши быстрого доступа клавише номера формата этикетки (см. п. 2.7.8). Например, в соответствии с таблицей 2.22, клавишам быстрого смена формата этикетки соответствуют коды из диапазона 83~90, таким образом клавише формата этикетки № 1 соответствует код для клавиши быстрого доступа 83 и т.д. В данном разделе описывается установка соответствия номера клавиши формата этикетки номеру этикетки.

### 1. Установка номера клавиши формата этикетки и номера этикетки

Например, требуется установить соответствие клавиши формата этикетки формату этикетки № 10.



Клавиша форматов этикет	(1/1)
Клавиша формата этикетки №[1]	
Формат этик. запрог. товара:[10]	

## 2.5 ОСНОВНЫЕ НАСТРОЙКИ

### 2.5.1 ФОРМАТ ЭТИКЕТКИ

(МЕНЮ -> 5. Общие параметры -> 1. Формат этикетки)

В данном разделе описывается изменение номера используемого формата этикетки. Более подробное описание форматов этикеток смотрите в пункте 4.1 настоящего руководства.

#### 1. Определение формата

На данном этапе необходимо определить тип формата этикетки, который будет использоваться. Если требуется использовать общий формат этикетки для всех товаров, необходимо установить значение «Д» (устанавливается нажатием клавиши 1), если не требуется, - значение «Н» (устанавливается нажатием клавиши 0). Допустим, будет использоваться общий формат этикетки.

1 ПЕЧ.

ФОРМАТ ЭТИКЕТКИ (1/3)  
Использ.общий формат (1=Д/0=Н): [Д]  
№ этикетки запрогр. товара: [ 0]

#### 2. Установка номера этикетки для запрограммированного товара

На данном этапе нужно ввести номер этикетки, которая будет использоваться для запрограммированных (внесенных в память весов) товаров. Примеры форматов этикеток смотрите в приложении (п. 4.2). Например, будет использоваться этикетка № 6.

6 ПЕЧ.

ФОРМАТ ЭТИКЕТКИ (1/3)  
Использ. общ. формат (1=Д/0=Н): [Д]  
Формат этик. запрогр. товара: [ 6]  
IS6040-0000(60x40)

#### 3. Установка номера этикетки для незапрограммированного товара

На данном этапе нужно ввести номер этикетки, которая будет использоваться для незапрограммированных товаров. Например, будет использоваться этикетка № 2.

2 ПЕЧ.

ФОРМАТ ЭТИКЕТКИ (2/3)  
Формат этик. незапр. товара:[2]  
Формат итоговой этик.: [ 6]  
IS6040-0000(60x40)

#### 4. Установка номера итоговой этикетки

На данном этапе нужно ввести номер этикетки, которая будет использоваться для вывода на печать итоговой информации о покупке. Например, будет использоваться этикетка № 10.

1 0 ПЕЧ.

ФОРМАТ ЭТИКЕТКИ (2/3)  
Формат этик. незапр. товара:[2]  
Формат итоговой этик.: [ 10]  
IS6040-0000(60x40)

## 5. Определение направления итоговой этикетки при печати

При выводе на печать итоговой этикетки ее допускается перевернуть. Для установки переворота необходимо установить значение «Д» (устанавливается нажатием клавиши 1), для отказа от переворота – значение «Н» (устанавливается нажатием клавиши 0). Допустим, переворачивать этикетку не требуется.



<b>ФОРМАТ ЭТИКЕТКИ</b> (3/3)
Перевернуть итоговую этикетку:[Н]
Перевернуть этикетку товара:[Н]
IS6040-0000(60x40)

## 6. Определение направления этикетки для каждого товара при печати

При выводе на печать этикетки ее допускается перевернуть. В обязательном порядке нужно установить переворот этикеток при использовании форматов, в которых информация о магазине расположена в верхней части. Для установки переворота необходимо установить значение «Д» (устанавливается нажатием клавиши 1), для отказа от переворота – значение «Н» (устанавливается нажатием клавиши 0). Допустим, требуется перевернуть этикетку.



<b>ФОРМАТ ЭТИКЕТКИ</b> (3/3)
Перевернуть итоговую этикетку:[Н]
Перевернуть этикетку товара:[Н]
IS6040-0000(60x40)

## 7. Выход в исходное меню

Для выхода в исходное меню нажмите клавишу **ESC**.



## 2.5.2 ФОРМАТ ШТРИХ-КОДА

**(МЕНЮ -> 5. Общие параметры -> 2. Формат штрих-кода)**

Данный раздел описывает порядок работы с общим штрих-кодом: установка номера формата общего штрих-кода (штрих-кода для весовых товаров), установка номера формата общего штрих-кода отдельно как для весовых, так и для штучных и счетных товаров, как для запрограммированных, так и для незапрограммированных товаров, а также для фиксированного запрограммированного товара, итога суммирования покупок и покупок с переходом. Следует отметить, что установка номера общего формата штрих-кода не исключает возможности установки определенного формата штрих-кода для каждого товара.

В данном пункте описываются действия установки номера формата штрих-кода, а присвоение определенному номеру определенного штрих-кода, а также редактирования разрядов штрих-кода описано в пункте 2.3.4 настоящего руководства.

При вводе данных Вы можете нажать клавишу **СОХР.** для сохранения введенных данных или клавишу **ВЫХ.** для выхода без сохранения данных.

### 1. Установка активности общего формата штрих-кода

Для того чтобы сделать возможным использование общего формата штрих-кода для всех товаров, в поле ввода значений нужно установить «Д» (нажатием клавиши 1). Для исключения использования общего штрих-кода необходимо установить значение «Н» (нажатием клавиши 0). Допустим, требуется сделать возможным использование общего штрих-кода.



<b>ФОРМАТ ШТРИХ-КОДА</b> (1/4)	
Общий штрих-код (1=Д/0=Н)	: [ Д ]
Для весового запр. товара	: [ 0 ]
Для штучного запр. товара	: [ 0 ]



## 2. Установка номера формата штрих-кода для запрограммированного весового товара

Например, для запрограммированного весового товара требуется установить формат штрих-кода № 2.

**2** ПЕЧ.

## 3. Установка номера формата штрих-кода для запрограммированного штучного товара

Например, для запрограммированного штучного товара требуется установить формат штрих-кода № 3.

**3** ПЕЧ.

## 4. Установка номера формата штрих-кода для запрограммированного фиксированного товара

Например, для запрограммированного фиксированного товара требуется установить формат штрих-кода № 2.

**2** ПЕЧ.

## 5. Установка номера формата штрих-кода для незапрограммированного весового товара

Например, для незапрограммированного фиксированного товара требуется установить формат штрих-кода № 2.

**2** ПЕЧ.

## 6. Установка номера формата штрих-кода для незапрограммированного штучного товара

Например, для незапрограммированного штучного товара требуется установить формат штрих-кода № 3.

**3** ПЕЧ.

## 7. Установка номера формата штрих-кода для итоговой этикетки

Например, для итоговой этикетки требуется установить формат штрих-кода № 2.

**2** ПЕЧ.

## 7. Установка номера формата штрих-кода для переходящего продавца

Например, для переходящего продавца требуется установить формат штрих-кода № 2.

ФОРМАТ ШТРИХ-КОДА (1/4)	
Вкл. общ. штрих-код (1=D/0=H):	[ Д ]
№ ш.-кода весов. тов.	: [ 2 ]
№ щ.-кода штучн. тов.	: [ 0 ]

ФОРМАТ ШТРИХ-КОДА (1/4)	
Вкл. общ. штрих-код (1=D/0=H):	[ Д ]
№ ш.-кода весов. тов.	: [ 2 ]
№ щ.-кода штучн. тов.	: [ 3 ]

ФОРМАТ ШТРИХ-КОДА (2/4)	
№ ш.-кода фикс. тов. (1=D/0=H)	: [ 2 ]
№ ш.-кода незапр. вес. тов.	: [ 2 ]
№ щ.-кода незапр. штучн.	: [ 0 ]

ФОРМАТ ШТРИХ-КОДА (2/4)	
№ ш.-кода фикс. тов.	: [ 2 ]
№ ш.-кода незапр. вес. тов.	: [ 2 ]
№ щ.-кода незапр. штучн.	: [ 0 ]

ФОРМАТ ШТРИХ-КОДА (2/4)	
№ ш.-кода фикс. тов.	: [ 2 ]
№ ш.-кода незапр. вес. тов.	: [ 2 ]
№ щ.-кода незапр. штучн.	: [ 3 ]

ФОРМАТ ШТРИХ-КОДА (3/3)	
№ ш.-кода итога покупок	: [ 2 ]
№ ш.-кода итога переход.	: [ 2 ]

ФОРМАТ ШТРИХ-КОДА (3/3)	
№ ш.-кода итога покупок	: [ 2 ]
№ ш.-кода итога переход.	: [ 2 ]

## 2.6 ПАРАМЕТРЫ ПЕЧАТИ

Данный раздел описывает процедуры настройки наличия или отсутствия вывода на печать (этикетку) определенных данных при продажах, а также настройку некоторых параметров печати.

ПАРАМЕТРЫ ПЕЧАТИ (1/2)	
1.	Список печати этикетки
2.	Показывать скидку
3.	Настройки принтера

ПАРАМЕТРЫ ПЕЧАТИ (2/2)	
4.	Формат номера этикетки
5.	Суммирование покупки
6.	Настройка печати чека

Таблица 2.9 - Описание назначения составляющих меню «Параметры печати»

№.	Подменю	Описание
1	Список печати этикетки	В данном подменю допускается определить данные, которые будут (не будут) выводиться на печать при печати этикетки.
2	Показывать скидку	Определяет, будут ли на печать выводиться обе цены (без скидки и с учетом скидки).
3	Настройки принтера	Различные настройки печати этикетки: режим, размеры, срабатывание датчиков, протяжка, контраст, сдвиг, отступы
4	Формат номера этикетки	Установка номера формата этикетки и номера формата чека
5	Суммирование покупки	Настройки вывода на печать по результатам суммирования покупки
6	Настройка печати чека	В данном подменю допускается определить данные, которые будут (не будут) выводиться при печати чека.

### 2.6.1 СПИСОК ПЕЧАТИ ДЛЯ ЭТИКЕТКИ

**(МЕНЮ -> 7. Параметры печати -> 1.Список печати этикетки)**

Предусмотрена функция установка или отмена печати на этикетке определенных параметров. Для краткости ввод каждого параметра описываться не будет, а будет лишь приведен пример ввода первого. Ввод остальных параметров осуществляется в соответствии с общим порядком работы в режиме программирования (см. п. 2.2). Для перехода между страницами могут использоваться клавиши **СТР. ВВЕРХ** и **СТР. ВНИЗ**. При вводе данных Вы можете нажать клавишу **СОХР.** для сохранения введенных данных или клавишу **ВЫХ.** для выхода без сохранения данных.

Для того чтобы данные печатались на этикетке в поле ввода значения необходимо установить «Д» (нажатием клавиши **1**), для отмены их вывода на печать – «Н» (нажатием клавиши **0**). После установки соответствующего значения необходимо нажать клавишу **ПЕЧ.** для подтверждения сохранения измененного значения и перехода к вводу следующего.

#### 1. Ввод значения параметра

Допустим, нужно установить постоянный вывод на печать названия отдела.



СПИСОК ПЕЧАТИ ЭТИКЕТКИ (1/17)	
Название отдела (Д/Н) :	[Д]
Номер отдела (Д/Н) :	[Н]
Номер группы (Д/Н) :	[Н]

Далее вы перейдете в состояние ввода следующего значения. В таблице 2.10 приведены все параметры, допустимые для вывода на печать (допускается установить или отменить печать любого из приведенных параметров).

Далее выполняйте все действия для установки или отмены печати аналогично вышеописанной процедуре выполнения изменений.

Таблица 2.10 - Информация, допустимая для вывода на печать (этикетку)

<b>№ страни- цы меню</b>	<b>Описание</b>
<b>1</b>	Название отдела
	Номер отдела
	Номер группы
<b>2</b>	Номер товара
	Наименование № 1
	Наименование № 2
<b>3</b>	Наименование № 3
	Код товара
	Единица массы
<b>4</b>	Масса тары
	Количество
	Единица счета
<b>5</b>	Продать до (дата)
	Продать до (время)
	Упаковано (дата)
<b>6</b>	Упаковано (время)
	Произведено (дата)
	Проготовить (годен) до (дата)
<b>7</b>	Состав продукта
	Дополнительный текст
	Нетто для справок
<b>8</b>	Брутто для справок
	Масса тары в %
	Предел массы тары в %
<b>9</b>	Сумма скидки
	Номер этикетки
	Название магазина
<b>10</b>	Номер продавца
	ФИО продавца
	Номер весов
<b>11</b>	День недели
	Стоимость в доп. валюте
	Цена в доп. валюте
<b>12</b>	Заголовок этикетки
	Общая стоимость в дополни- тельной валюте.
	Штрих-коды
<b>13</b>	Изображение

## 2.6.2 ПОКАЗ СКИДКИ

(МЕНЮ -> 7. Параметры печати -> 2. Показывать скидку)

В данном пункте описывается процедура установки наличия (отсутствия), а также настройки вывода на печать стоимости с учетом скидки и без учета скидки. Для краткости ввод каждого параметра описываться не будет, а будет лишь приведен пример ввода первого. Ввод остальных параметров осуществляется в соответствии с общим порядком работы в режиме программирования (см. п. 2.2). Для перехода между страницами могут использоваться клавиши **СТР. ВВЕРХ** и **СТР. ВНИЗ**. При вводе данных Вы можете нажать клавишу **СОХР.** для сохранения введенных данных или клавишу **ВЫХ.** для выхода без сохранения данных.

В таблице 2.11 представлено описание работы каждого параметра показа скидки.

Таблица 2.11 – Описание работы параметров показа скидки

№	Подменю	Описание
1	Показ общей скидки	Если установлено значение «Н» при использовании любой скидки на печать будет выводиться стоимость с учетом скидки. Если же установлено значение «Д», на печать стоимость выводиться не будет.
2	Показ скидки на цену	Если установлено значение «Н» при использовании скидки на цену на печать будет выводиться стоимость с учетом скидки. Если же установлено значение «Д», на печать стоимость выводиться не будет.
3	Показ скидки на массу	Если установлено значение «Н» при использовании скидки на массу на печать будет выводиться стоимость с учетом скидки. Если же установлено значение «Д», на печать стоимость выводиться не будет.
4	Показ скидки на количество	Если установлено значение «Н» при использовании скидки на количество на печать будет выводиться стоимость с учетом скидки. Если же установлено значение «Д», на печать стоимость выводиться не будет.

*Пример установки печати цены без учета общей скидки:*

### 1. Ввод значения

Для того чтобы на этикетке печаталась общая стоимость с учетом и без учета скидки, в поле ввода значений нужно установить «Д» (нажатием клавиши 1). Для печати только общей стоимости с учетом скидки необходимо установить значение «Н» (нажатием клавиши 0). Допустим, требуется установить печать общей стоимости с учетом скидки.

<b>ПОКАЗЫВАТЬ СКИДКУ</b> (2/2) Показ общей скидки:[ Н ]
--



## 2.6.3 НАСТРОЙКИ ПРИНТЕРА

(МЕНЮ -> 7. Параметры печати -> 3. Настройка принтера)

В этом пункте описывается настройка всевозможных параметров печати. В таблице 2.12 сведены все настраиваемые параметры печати.

Таблица 2.12 – Параметры печати

№ раздела	Название раздела	Описание
1	Режим печати	Выбор режима печати: режим печати чеков, этикеток или сплошная лента.
2	Размеры чека/этикетки	Установка размера этикетки (чека) в миллиметрах: <b>“Ширина (60)”, “Длина (40)” и “Зазор(2)”</b> ; стандартный размер чека: <b>“Ширина(60)”, “Длина(20)” and “Зазор(5)” size</b> . Заводские настройки приведены в скобках.
3	Настройки датчиков	Установка значений калибровки датчиков: <b>“Бумага(чеки)(128)” и “Отрыв(128)”</b> . Заводские настройки приведены в скобках.
4	Управление протяжкой	Установки наличия (отсутствия) контроля отрыва и подмотки рулона; определение типа этикетки (раздельная или нераздельная).
5	Контраст печати	Установка уровня контрастности печати в диапазоне от 0 до 20.
6	Сдвиг печати	Установка сдвига печати по длине. Диапазон допустимых значений: -200 ~ +200.
7	Отступ печати	Установка наличия (отсутствия) этикетки с рекламой и длины протяжки с учетом рекламы.

### 2.6.3.1 РЕЖИМ ПЕЧАТИ

**(МЕНЮ -> 7. Параметры печати -> 3. Настройка принтера 1. Режим печати)**

#### 1. Установка режима печати

В данном разделе меню допускается выбрать режим печати: этикетка, чек или сплошная лента. Например, нужно установить режим печати этикеток.

<b>РЕЖИМ ПЕЧАТИ</b>	(1/1)
Режим печати (0~2) : [0]	
Режим этикеток	

1	ПЕЧ.
---	------

### 2.6.3.2 РАЗМЕРЫ ЧЕКА/ЭТИКЕТКИ

**(МЕНЮ -> 7. Параметры печати -> 3. Настройка принтера 2. Размер чека/этикетки)**

В этом пункте описывается установка максимально-допустимых размеров этикетки (чека) в миллиметрах: длину, ширину и зазор между этикетками.

Допустим, необходимо установить длину 40 мм, ширину – 50 мм и зазор – 3 мм.

<b>Размеры этикетки</b>	(1/1)
Ширина :[60]mm	
Длина:[40]mm	
Зазор:[ 2]mm	

4	0	ПЕЧ.	5	0	ПЕЧ.	3	ПЕЧ.
---	---	------	---	---	------	---	------

<b>Размеры чека</b>	(1/1)
Ширина :[60]mm	
Длина:[40]mm	
Зазор:[ 2]mm	

### 2.6.3.3 НАСТРОЙКА ДАТЧИКОВ

**(МЕНЮ -> 7. Параметры печати -> 3. Настройка принтера 3. Настройка датчиков)**

В этом пункте допускается определить значения протяжки и отрыва ленты. Как правило, калибровка датчиков проводится после замена ленты этикеток. В любом случае рекомендуется автоматическая установка.

Для автоматической установки значений нажмите клавишу **ТЕСТ**.

**ТЕСТ**

**НАСТРОЙКА ДАТЧИКОВ** (1/1)  
Бумага:[128]  
Отрыв:[128]  
[ТЕСТ]=Автоустановка

### 2.6.3.4 УПРАВЛЕНИЕ ПРОТЯЖКОЙ

**(МЕНЮ -> 7. Параметры печати -> 3. Настройка принтера 4. Управление протяжкой)**

В этом разделе меню допускается определить, будет ли происходить контроль отрыва и подмотка, а также задать тип этикетки: раздельная или нераздельная (смежная).

Для установки значения «Д» используется клавиша **1**, для установки значения «Н» - клавиша **0**. Допустим, требуется установить наличие контроля отрыва, отсутствие подмотки основы и раздельную этикетку.

**1** **2** **8** **ПЕЧ.** **С** **1**

**УПРАВЛЕНИЕ ПРОТЯЖКОЙ** (1/1)  
Контроль отрыва: [ Д ]  
Подмотка основы: [ Д ]  
Этикетки (0:Неразд., 1:Разд.) : [ 1 ]

### 2.6.3.5 КОНТРАСТ ПЕЧАТИ

**(МЕНЮ -> 7. Параметры печати -> 3. Настройка принтера 5. Контраст печати)**

В этом пункте описывается изменение уровня контрастности печати.

Контраст печати определяется значением из диапазона 0-20. Чем больше значение, тем выше контраст. Например, требуется установить значение, равное 15-ти. Для проверки контрастности можно использовать клавишу **ТЕСТ**.

**1** **5** **ПЕЧ.**

**КОНТРАСТ ПЕЧАТИ** (1/1)  
Контраст печати (0-20) : [15]  
[ТЕСТ] = тест контраста

### 2.6.3.6 СДВИГ ПЕЧАТИ

**(МЕНЮ -> 7. Параметры печати -> 3. Настройка принтера 6. Сдвиг печати)**

Настройка сдвига печати позволяет корректировать положение области печати по вертикали. Точная настройка сдвига печати упростит снятие напечатанной этикетки.

Сдвиг печати определяется установленным значением в диапазоне от -200 до +200. Одной единице диапазона соответствует сдвиг печати около 0.125 мм. При увеличении значения длина подмотки увеличивается, при уменьшении – уменьшается. Знак при значении изменяется нажатием клавиши **НУЛЬ**. Для тестирования подмотки в данном режиме можно использовать клавишу **ТЕСТ**. Допустим, требуется установить значение подмотки, равное 130-ти.

<b>СДВИГ ПЕЧАТИ</b> (1/1) Сдвиг печати (-200~+200):[+ 0] [ТЕСТ]=тест, [НУЛЬ]=+ или -
--

1	3	0	ПЕЧ.
---	---	---	------

### 2.6.3.7 ОТСТУП ПЕЧАТИ

**(МЕНЮ -> 7. Параметры печати -> 3. Настройка принтера 7. Отступ печати)**

Отступ печати используется для исключения печати на нижней части этикетки, например, при добавлении на этикетку текста рекламы. Если текст рекламы добавлять не требуется, значение параметра «Этик. с рекламой (Д/Н)» должно быть установлено в «Н».

Допустим, нужно учитывать протяжку для рекламы и установить ее равной 5-ти.

<b>ОТСТУП ПЕЧАТИ</b> (1/1) Этик. с рекламой (Д/Н) : [ Д ] Протяжка рекламы (0-10) : [ 10]
---

1	ПЕЧ.	5	ПЕЧ.
---	------	---	------

### 2.6.4 ФОРМАТ НОМЕРА ЭТИКЕТКИ

**(МЕНЮ -> 7. Параметры печати -> 4. Формат номера этикетки)**

Формат номер этикетки (чека) вводится для определения значение, которое будет выводиться на печать, как номер этикетки. Допустимые символов и соответствующие им значения приведены в таблице 2.13.

Допустим, требуется задать формат номера для этикетки «%#BBBB», а для чека – «%R%С%ТААА».

<b>НОМЕР ЭТИКЕТКИ</b> (1/1) № этикетки: [BBBB ] № чека: [%N%O%:AAAA ]
---

<b>НОМЕР ЭТИКЕТКИ</b> (1/1) № этикетки: [%#BBBB ] № чека: [%R%С%ТААА ]
--

%	#	B	B	B	B	ПЕЧ.
---	---	---	---	---	---	------

%	R	%	C	%	T	A	A	A	ПЕЧ.
---	---	---	---	---	---	---	---	---	------

Таблица 2.13 – Назначение символов, составляющих номер этикетки

Обозначение	Назначение
I	Код товара
N	Номер продукта
P	Стоимость
U	Цена за килограмм
W	Масса
Q	Количество
D	Отдел
G	Группа
A	Счетчик этикеток
B	Счетчик транзакций
F	Префикс (знак) перед номером товара
T	Текстовые знаки
R	Счетчик транзакций по каждому товару
L	Номер продавца
%	Печать символа на следующем месте
K	Код страны

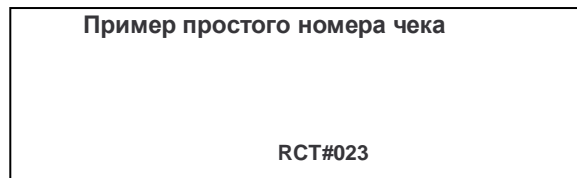
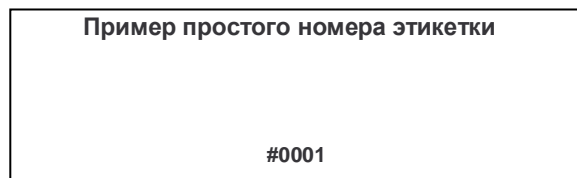

## 2.6.5 СУММИРОВАНИЕ ПОКУПКИ

**(МЕНЮ -> 7. Параметры печати -> 5. Суммирование покупки)**

Данный раздел описывает порядок установки параметров печати этикеток в режиме суммирования покупок.

Для установки печати итога покупки каждый раз после суммирования, необходимо установить значение «Д» (нажатием клавиши **1**), для отмены печати – значение «Н» (нажатием клавиши **0**). Допустим, необходимо установить постоянную печать итоговой этикетки.

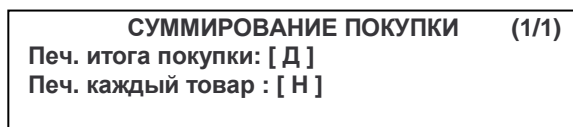

Для установки печати этикетки при взвешивании каждого товара в режиме суммирования, необходимо установить значение «Д» (нажатием клавиши **1**), для отмены печати – значение «Н» (нажатием клавиши **0**). Допустим, необходимо отменить печать этикетки после взвешивания каждого товара в режиме суммирования.

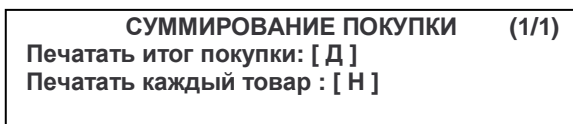

## 2.6.6 ПЕЧАТЬ ЧЕКОВ

**(МЕНЮ -> 7. Параметры печати -> 6. Печать чеков)**

Этот раздел описывает порядок настройки параметров, выводимых на печать при печати чека: наличие печати списка продуктов, штрих-кода итога, итога покупки, копии чека, списка копии, названия магазина, фамилии продавца, штрих-кода, налогов, места происхождения продукта, номера заголовка чека, номера окончания чека.



### 2.6.6.1 ВАРИАНТЫ ПЕЧАТИ ЧЕКА

**(МЕНЮ -> 7. Параметры печати -> 6. Печать чеков ->1. Варианты печати чека)**

В данном пункте меню допускается определить использование списка печати, наличие печати штрих-кода, итога покупки, копии чека и списка печати копии чека.

Для примера предположим, что требуется установить использование списка печати и печать всех данных: штрих-кода, итога покупки, копии чека и списка печати копии чека. Для печати соответствующих данных необходимо установить значение «Д» (нажатием клавиши 1) напротив, для отмены печати – значение «Н» (нажатием клавиши 0).

<b>ВАРИАНТЫ ПЕЧАТИ ЧЕКА</b> (1/1)
Печатать список: [ Д ]
Печатать штрих-код итога: [ Д ]
Печатать итог покупки: [ Д ]

1	ПЕЧ.	1	ПЕЧ.	1	ПЕЧ.	1	ПЕЧ.	1	ПЕЧ.
---	------	---	------	---	------	---	------	---	------

### 2.6.6.2 СПИСОК ПЕЧАТИ ЧЕКА

**(МЕНЮ -> 7. Параметры печати -> 6. Печать чеков ->1. Список печати чека)**

В данном пункте меню допускается определить наличие (отсутствие) печати названия магазина, ФИО продавца, штрих-кода, номеров формата заголовка чека и формата окончания чека.

Для примера предположим, что требуется установить печать всех данных, за исключением формата окончания чека: названия магазина, ФИО продавца, штрих-кода, номеров формата заголовка чека.

<b>СПИСОК ПЕЧАТИ ЧЕКА</b> (1/3)
Печ. назв. магазина:[ Д ]
Печ. ФИО продавца:[ Д ]
Печ. штрих-коды товаров:[ Д ]

1	ПЕЧ.	1	ПЕЧ.	1	ПЕЧ.
---	------	---	------	---	------

<b>СПИСОК ПЕЧАТИ ЧЕКА</b> (2/3)
№ формата заголовка чека:[ Д ]
№ формата оконч. чека:[ Н ]

1	ПЕЧ.	0
---	------	---

## 2.7 КОНФИГУРАЦИЯ

(МЕНЮ -> 8. Конфигурация)

В этом разделе описаны процедуры настроек всевозможных параметров работы весов. Ниже показаны все страницы основного раздела режима «Конфигурация».

КОНФИГУРАЦИЯ (1/3) 1.РЕЖИМ ПРОДАЖ 2.РЕЖИМ РАБОТЫ 3.НОМЕР ВЕСОВ
---

КОНФИГУРАЦИЯ (2/3) 4. ДАТА / ВРЕМЯ 5. ПАРОЛИ И ДОСТУП 6. ТЕСТ
--

КОНФИГУРАЦИЯ (3/3) 7. ПАРАМЕТРЫ ВЕСОВ 8. ФУНКЦИИ КЛАВИШ
---

### 2.7.1 РЕЖИМ ПРОДАЖ

(МЕНЮ -> 8. Конфигурация -> 1. Режим продаж)

В этом весах предусмотрено 7 режимов продаж. Для выбора режима продаж нужно войти в меню с кодом 1810. Соответствие числового значения режиму продаж и описание каждого режима приведено в таблицах 2.14 и 2.15.

Таблица 2.14 – Соответствие числового значения режиму продаж

№	Название режима	Описание
1	Переходящий продавец, «чеки»	Устанавливается режим работы весов с переходящим продавцом и печати чеков.
2	«Этикетки» (без продавца)	Устанавливается режим печати этикеток без привязки определенного продавца.
3	Фасовка (без продавца)	Устанавливается режим фасовки продуктов без привязки определенного продавца.
4	Переходящий продавец, «этикетки»	Устанавливается режим работы весов с переходящим продавцом, т.е. продавцом, который может совершать операции на нескольких весах, объединенных в сеть, и печати этикеток.
5	Администратор	Устанавливается режим работы администратора.
6	Без отчета	Устанавливается режим работы, при котором весы не сохраняют отчетные данные.
7	Самообслуживание, «этикетки»	Устанавливается режим самообслуживания, при работе которого покупатель сам взвешивает товар и получает этикетку. В этом режиме заблокированы все клавиши, кроме клавиш быстрого доступа. Для перехода из этого режима в режим меню нажмите одновременно клавиши <b>МЕНЮ</b> и <b>СОХР.</b>

Таблица 2.15 - Дополнительное описание режимов продаж

Режим	Продавец	Выполняемые операции	На печать выводится	Режим фасовки
1.Переходящий продавец, «чеки»	Переходящий продавец	Продажа	Чек	Отключен
2. «Этикетки» (без продавца)	Без продавца	Продажа	Этикетка	Отключен
3. Фасовка (без продавца)	Без продавца	Продажа	Этикетка	Включен
4. Переходящий продавец, «этикетки»	Переходящий продавец	Продажа	Этикетка	Отключен
5. Администратор	-	Настройка	-	Отключен
6. Без отчета	-	Фасовка	-	Отключен
7. Самообслуживание, «этикетки»	-	-	Этикетка	Отключен

Режим работы продавца можно установить настройками в разделе меню 1820, работу режима печати - в разделе 1731.

### 1. Установка режима продаж

Например, необходимо установить режим продаж «этикетки» (без продавца).

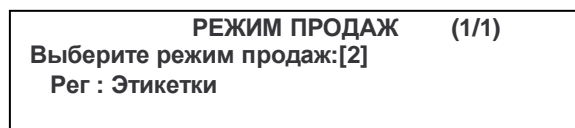

## 2.7.2 РЕЖИМЫ РАБОТЫ

(МЕНЮ -> 8. Конфигурация -> 2. Режимы работы)

Данный раздел описывает изменение режима работы продавца и режима работы весов. Допустимые режимы работы весов: «регистрация», «без отчета» и «администратор». Допустимые режимы работы продавца: «без авторизации», «прикрепленный продавец» и «переходящий продавец». Цель ввода различных режимов - последующее получение информации по операциям, совершенным определенным продавцом. При установленном режиме «без авторизации» операции может совершать любой продавец.

В таблицах 2.16 и 2.17 приведено описание режимов работы продавца и весов соответственно.

Таблица 2.16 – Описание возможных режимов работы продавца

№ режима	Название	Описание
1	Без авторизации	Для совершения продажи не требуется вводить пароль перед работой с весами. Весы распечатают этикетку после нажатия клавиши ПЕЧ.
2	Прикрепленный продавец	Операции продаж могут совершаться только после ввода пароля продавца.
3	Переходящий продавец	Операции продаж могут совершаться на разных весах при использовании пароля одного продавца.

Таблица 2.17 – Описание возможных режимов работы весов

№ режима	Название	Описание
1	Регистрация	Режим продаж.
2	Без отчета	Режим продаж без сохранения отчетов. Удобен для обучения продавцов.
3	Администратор	Режим, при котором доступны все настройки без дополнительного ввода пароля.

### 1. Установка режима работы продавца

Например, требуется установить режим работы продавца «переходящий продавец», а режим работы весов – «без отчета».

<b>РЕЖИМ РАБОТЫ</b>	(1/1)
Выбор режима работы продавца:[3]	
Выбор режима работы весов:[2]	
Регистрация	

3	ПЕЧ.
2	ПЕЧ.

## 2.7.3 УСТАНОВКА ТЕКУЩЕГО ОТДЕЛА И МАГАЗИНА

(МЕНЮ -> 8. Конфигурация -> 3. Номер весов)

На весах можно менять номер текущего отдела и номер магазина (например, если одни весы используются для работы в разных отделах или разных магазинах). При работе весов в основном режиме можно делать вызов из памяти товаров только текущего отдела.

При продаже номер отдела печатается на этикетке (чеке).

### 1. Ввод номера отдела и магазина

Например, необходимо установить отдел № 2, магазин № 1.

2	ПЕЧ.	1	ПЕЧ.
---	------	---	------

<b>НОМЕР ВЕСОВ</b> (1/1)
Отдел № : [1] Овощи и фрукты
Магазин [1] ООО «КАСцентр»

## 2.7.4 УСТАНОВКА ДАТЫ, ВРЕМЕНИ И ФОРМАТА ИХ ПРЕДСТАВЛЕНИЯ

(МЕНЮ -> 8. Конфигурация -> 4. Дата/время)

Данный раздел описывает последовательность действий, которые необходимо выполнить для установки даты, времени, форматов их представления и разделителей чисел.

### 1. Установка даты, времени и формата представления месяца

Дата вводится в последовательности «день-месяц-год», время – «часы-минуты-секунды». Формат месяца может принимать два значения: 1 – месяц отображается сокращением из трех букв, 0 – месяц отображается двумя цифрами. Например, требуется установить дату 25 января 2006 года, время - 9 часов 56 минут 0 секунд, формат представления месяца - буквенный.

2	5	0	1	0	6	ПЕЧ.
0	9	5	6	0	0	ПЕЧ.
1	ПЕЧ.					

<b>ДАТА / ВРЕМЯ</b> (1/3)
Дата : [25.01.06] ДД-ММ-ГГ
Время:[09:56:00]
Формат месяца (1=Дек, 0=12) : [ 0 ]

## 2. Установка формата представления года, времени и разделителя даты

Формат года определяет формат представления года: четырехзначное (значение 0) или двузначное (значение 1). Формат времени определяет формат представления времени: 24-х часовой (значение 0) или 12-ти часовой (значение 1). В качестве разделителя даты допускается использовать любой символ. Предположим, что требуется установить четырехзначный формат представления года, 12-ти часовой формат представления времени и разделитель даты – точка.

0 ПЕЧ. 1 ПЕЧ. . ПЕЧ.

ДАТА / ВРЕМЯ (2/3)  
Формат года(0=2001, 1=01) : [ 0 ]  
Формат времени(0=24,1=12) : [ 1 ]  
Разделитель даты:[ . ]

## 2. Установка разделителя времени

Предположим, что требуется установить разделитель времени – косая.

/ ПЕЧ.

ДАТА / ВРЕМЯ (2/3)  
Разделитель чисел врем.: [ / ]

## 2.7.5 ПАРОЛИ И ДОСТУП, ПРОДАВЦЫ

(МЕНЮ -> 8. Конфигурация -> 5. Пароли и доступ )

Данный раздел описывает порядок ввода, просмотра и удаления продавцов, а также назначения продавцу клавиши быстрой регистрации, смены пароля и определение минимального уровня доступа для проведения определенных настроек.

### 2.7.5.1 ВВОД ПРОДАВЦА

(МЕНЮ -> 8. Конфигурация -> 5. Пароли и доступ -> 1. Ввод продавца)

В этом пункте меню описан ввод данных нового продавца: номер, ФИО, псевдоним, пароль и уровень доступа. Описание вводимых данных приведено в таблице 1.18.

Таблица 1.18 - Описание вводимых данных продавца

№	Обозначение	Описание
1	Номер продавца	Уникальный номер продавца. Может принимать значения в диапазоне от 1 до 95.
2	ФИО продавца	Может содержать до 22-х знаков.
3	Псевдоним продавца	Может содержать до 7-ми знаков.
4	Пароль	Любой набор буквенно-цифровых символов, но не более 4-х. Впоследствии, при работе продавца с весами, в качестве пароля нужно будет вводить уникальный номер продавца слитно с установленным паролем. Например, номер продавца – 22, а введенный пароль – 3333. Тогда, при работе, следует вводить 223333. Заводская установка пароля для всех уровней доступа, кроме 3-го – 011.

<b>5</b>	Уровень доступа	Уровень доступа продавца может принимать значения в диапазоне от 0 до 3. Уровень доступа определяет полномочия продавца (какими функциями и настройками продавец может пользоваться).
----------	-----------------	---

### 1. Ввод номера, ФИО и псевдонима продавца

Например, номер продавца – 2, ФИО – Иванов, псевдоним – Иван, пароль – 123, уровень доступа – 1.

<b>ВВОД ПРОДАВЦА</b>	(1/2)
Продавец №:[ 2]	
ФИО продавца: [ИВАНОВ ]	
Продавец: [ИВАН]	

<b>ВВОД ПРОДАВЦА</b>	(2/2)
Пароль продавца:[ 123 ]	
Уровень доступа продавца : [ 1 ]	

2	ПЕЧ.	И	В	А	Н	О	В	ПЕЧ.	И	В	А	Н	ПЕЧ.
1	2	3	ПЕЧ.	1	ПЕЧ.								

## 2.7.5.2 СМЕНА ПАРОЛЯ ПРОДАВЦА

*(МЕНЮ -> 8. Конфигурация -> 5. Пароли и доступ -> 2. Изменить пароль)*

### 1. Смена пароля

При входе в режим смены пароля на дисплее высветится приглашение ввести текущий пароль (в формате «номер продавца+пароль»). Введите текущий пароль и нажмите клавишу ПЕЧ. Заводское значение текущего пароля – «011». Допустим, номер продавца – 22, а новый пароль – 44.

Введите пароль:[ ]
--------------------

<b>ИЗМЕНИТЬ ПАРОЛЬ</b>	(1/1)
Продавец №:[22] Иванов	
Новый пароль:[ ]	

2	2	ПЕЧ.	4	4	ПЕЧ.
---	---	------	---	---	------

*Примечание.* Пароль продавца состоит из его номера и, собственно, пароля.

## 2.7.5.3 СПИСОК ПРОДАВЦОВ

*(МЕНЮ -> 8. Конфигурация -> 5. Пароли и доступ -> 3. Просмотр списка продавцов)*

### 1. Ввод номеров продавцов

Для получения списка продавцов требуется ввести диапазон их номеров, из которого требуется просмотр, например, с 1-го по 10-ый продавец.

<b>ПРОСМОТР СПИСКА ПРОДАВЦ</b>	(1/1)
- Начальный номер:[ 1]	
- Конечный номер:[ 10]	
Для просмотра нажмите [СОХР]	

1	ПЕЧ.	1	0	ПЕЧ.
---	------	---	---	------

№	Уровень	Фамилия
1	3	ИВАНОВ
2	3	СОБОЛЕВ

## 2.7.5.4 УДАЛЕНИЕ ПРОДАВЦА

*(МЕНЮ -> 8. Конфигурация -> 5. Пароли и доступ -> 4. Удалить продавца)*

## 1. Ввод номера продавца

Для удаления продавца введите его уникальный номер, например, 2.

УДАЛИТЬ ПРОДАВЦА (1/1)  
Продавец №:[ 2] Петров



## 2.7.5.5 УРОВНИ ДОСТУПА ПРОДАВЦОВ

**(МЕНЮ -> 8. Конфигурация -> 5. Пароли и доступ -> 5. Уровни доступа )**

Раздел «Уровни доступа» описывает установку разрешения или запрета доступа пользователей, имеющих определенный уровень доступа, к изменению определенных данных на весах. Если уровень доступа пользователя ниже уровня доступа, установленного для изменения определенных данных, пользователь их изменить не сможет. Если для доступа к определенным данным в этом разделе установлено значение уровня доступа «0», все пользователи смогут изменить эти данные.

Для краткости определение уровня доступа для каждой настройки описываться не будет. Для примера рассмотрим изменение минимального уровня доступа для использования клавиш изменения срока годности. Общий порядок работы в режиме меню настроек описан в пункте 2.2. настоящего руководства.

## 1. Ввод уровня доступа

Введите уровень доступа, который необходимо установить, например, 2.

УРОВНИ ДОСТУПА (1/1)  
Клав. измен. срока годн:[0]  
Клав. измен. цены:[0]  
Клав. измен. отдела:[0]



Таблица 2.19 - Перечень данных, для изменения которых определяется уровень доступа

№	Данные	Описание
1	Клавиши изменения срока годности	Установка минимального уровня доступа для использования клавиш изменения срока годности.
2	Клавиши изменения цены	Установка минимального уровня доступа для использования клавиш изменения цены.
3	Клавиша изменения отдела	Установка минимального уровня доступа для использования клавиш изменения отдела.
4	Клавиша сдачи	Установка минимального уровня доступа для использования клавиши расчета сдачи.
5	Клавиша изменения даты	Установка минимального уровня доступа для использования клавиши изменения даты.
6	Клавиша изменения типа товара	Установка минимального уровня доступа для использования клавиши изменения типа товара.
7	Выбор разделов товара	Установка минимального уровня доступа для использования пропуска данных товара.
8	Клавиша ввода массы	Установка минимального уровня доступа для использования клавиши ввода массы с клавиатуры.
9	Клавиша изменения скидки	Установка минимального уровня доступа для использования клавиши изменения скидки.
10	Авторизация продавцов	Установка минимального уровня доступа для использования авторизации (регистрации для начала работы) продавцов.
11	Сторнирование	Установка минимального уровня доступа для использования сторнирования.
12	Суммирование покупок	Установка минимального уровня доступа для использования суммирования покупок.
13	Возврат	Установка минимального уровня доступа для использования возврата.



14	<b>Изменение стоимости</b>	Установка минимального уровня доступа для изменения цены за единицу товара клавишей <b>КОРР. ЦЕНЫ</b> .
15	<b>Открыть денежный ящик</b>	Установка минимального уровня доступа для использования открытия денежного ящика.
16	<b>Доступ к меню</b>	Установка минимального уровня доступа для использования клавиши расчета сдачи.
17	<b>Изменение данных о товаре</b>	Установка минимального уровня доступа для возможности изменения данных о товаре.
18	<b>Изменение цены товара</b>	Установка минимального уровня доступа для возможности изменение цены товара.
19	<b>Доступ к общим параметрам</b>	Установка минимального уровня доступа для возможности доступа к общим параметрам.
20	<b>Доступ к X-отчету</b>	Установка минимального уровня доступа для возможности доступа к X-отчету.
21	<b>Доступ к Z-отчету</b>	Установка минимального уровня доступа для возможности доступа к Z-отчету.
22	<b>Изменение параметров магазина</b>	Установка минимального уровня доступа для возможности изменения данных магазина.
23	<b>Изменение скидки</b>	Установка минимального уровня доступа для возможности изменения скидки.
25	<b>Изменение массы тары</b>	Установка минимального уровня доступа для возможности изменения массы тары.
26	<b>Конфигурация весов</b>	Установка минимального уровня доступа для возможности изменения конфигурации.
29	<b>Изменение дополнительного списка 1</b>	Установка минимального уровня доступа для возможности изменения постоянных данных 1.
30	<b>Изменение дополнительного списка 2</b>	Установка минимального уровня доступа для возможности изменения постоянных данных 2.
31	<b>Настройка принтера</b>	Установка минимального уровня доступа для возможности изменения настроек печати.
32	<b>Изменение режима работы</b>	Установка минимального уровня доступа для возможности изменения режима работы.
33	<b>Изменение данных продавца</b>	Установка минимального уровня доступа для возможности изменения данных продавца.
34	<b>Изменение параметров связи</b>	Установка минимального уровня доступа для возможности изменения настроек связи.

## 2.7.5.6 КЛАВИШИ ПРОДАВЦОВ

*(МЕНЮ -> 8. Конфигурация -> 5. Пароли и доступ 6. Клавиши продавцов)*

В этом разделе описывается присвоение определенному продавцу определенной клавиши продавца.

Каждому продавцу может быть назначена своя клавиша. Всего продавцам может быть назначено до 31-й клавиши (см. раздел 2.14.22).

Например, продавцу № 1 требуется назначить клавишу продавца № 2.

<b>КЛАВИШИ ПРОДАВЦОВ</b> (1/1)
Клавиша продавца: [ 2 ]
Продавец №: [ 1 ] Сидоров

## 2.7.6 ДИАГНОСТИКА УСТРОЙСТВ

*(МЕНЮ -> 8. Конфигурация -> 6. Тест)*

Этот раздел описывает порядок проведения самодиагностики отдельного оборудования весов: дисплея, аналого-цифрового преобразователя, клавиатуры, печати и датчиков принтера. Также здесь описан порядок определения состояния памяти и версии прошивки.

Справа приведен вид страниц меню «тест»:

<b>ТЕСТ</b> (1/3)
1.Дисплей
2.АЦП
3.Клавиатура

<b>ТЕСТ</b> (2/3)
4.Проверка печати
5.Датчики принтера
6.Состояние памяти

<b>ТЕСТ</b> (3/3)
7.Версия прошивки

### 2.7.6.1 ТЕСТИРОВАНИЕ ДИСПЛЕЯ

*(МЕНЮ -> 8. Конфигурация -> 6. Тест -> 1. Дисплей )*

Для тестирования дисплея нажмите клавишу **1** в меню «ТЕСТ». Выход из режима тестирования – клавиша **ВЫХ**.

### 2.7.6.2 ТЕСТИРОВАНИЕ АЦП

*(МЕНЮ -> 8. Конфигурация -> 6. Тест -> 2. АЦП )*

Для тестирования АЦП нажмите клавишу **2** в меню «ТЕСТ». На дисплее «СТОИМОСТЬ» высветится выходное значение АЦП, на дисплее «Цена» - отклонение относительно нулевой точки. Для установки нулевой точки нажмите клавишу **НУЛЬ**. Выход из режима тестирования – клавиша **ВЫХ**.

	1862	0	19327	АЦП Internal Count	(1/1)
--	------	---	-------	-----------------------	-------

### 2.7.6.3 ТЕСТИРОВАНИЕ КЛАВИАТУРЫ

*(МЕНЮ -> 8. Конфигурация -> 6. Тест -> 3. Клавиатура)*

Для тестирования дисплея нажмите клавишу **3** в меню «ТЕСТ». При нажатии на любую клавишу в поле «Raw Code» высветится ее шестнадцатиричный код. Для выхода из режима тестирования нажмите дважды клавишу **ВЫХ**.

КЛАВИАТУРА Raw Code:[006C]	(1/1)
-------------------------------	-------

### 2.7.6.4 ТЕСТИРОВАНИЕ ПЕЧАТИ

*(МЕНЮ -> 8. Конфигурация -> 6. Тест -> 4. Проверка печати)*

Для тестирования дисплея нажмите клавишу **4** в меню «ТЕСТ». Для тестовой печати нажмите клавишу **ТЕСТ**. Выход из режима тестирования – клавиша **ВЫХ**.

ПРОВЕРКА ПЕЧАТИ [ТЕСТ] = тест печати [ВЫХ] = выход	(1/1)
--	-------

## 2.7.6.5 ТЕСТИРОВАНИЕ ДАТЧИКОВ ПРИНТЕРА

**(МЕНЮ -> 8. Конфигурация -> 6. Тест -> 5. Датчики принтера)**

Для тестирования датчиков принтера нажмите клавишу **5** в меню «ТЕСТ». Для тестовой печати нажмите клавишу **ТЕСТ**. Выход из режима тестирования – клавиша **ВЫХ**.

<b>ДАТЧИКИ ПРИНТЕРА</b>	(1/2)
Отрыв бумаги:[ЗАНЯТО ]	
Печ. головка:[НА БУМАГЕ ]	

<b>ДАТЧИКИ ПРИНТЕРА</b>	(2/2)
Бумага: [ 68]	
Отрыв: [ 66]	

Таблица 2.20 –Перечень тестируемых датчиков

№	Датчик	Описание
1	Датчик отрыва	Тестирование датчика отрыва.
2	Датчик печатающей головки	Тестирование датчика открытия/закрытия печатающей головки
3	Датчик бумаги	Тестирование чувствительности датчика подачи бумаги.
4	Peel	Тестирование датчика отрыва.

## 2.7.6.6 ОПРЕДЕЛЕНИЕ СОСТОЯНИЯ ПАМЯТИ

**(МЕНЮ -> 8. Конфигурация -> 6. Тест -> 6. Состояние памяти)**

Для получения состояния памяти нажмите клавишу **6** в меню «ТЕСТ». Выход из режима – клавиша **ВЫХ**.

<b>СОСТОЯНИЕ ПАМЯТИ</b>	(1/1)
012345	
Сост. памяти:[00XXXX]	
Размер ЭСППЗУ (МБ) : 2	

## 2.7.6.7 ОПРЕДЕЛЕНИЕ ВЕРСИИ ПРОШИВКИ

**(МЕНЮ -> 8. Конфигурация -> 6. Тест -> 7. Версия прошивки)**

Для просмотра версии прошивки нажмите клавишу **7** в меню «ТЕСТ». Выход из режима – клавиша **ВЫХ**.

№ КОМПОНЕНТ	ВЕРСИЯ
#1 Scale Main F/W	V1.03
#2 AD Module F/W	V0.97

## 2.7.7 ПАРАМЕТРЫ ВЕСОВ

(МЕНЮ -> 8. Конфигурация -> 7. Параметры весов)

Этот раздел описывает некоторые параметры работы весов, доступные для изменения: параметры работы дисплея, печати и др. (см. таблицу 2.21).

Для краткости перечень конкретных действий описываться не будет, а в таблице 2.21 сведены все параметры, доступные для изменения. При настройке параметров следует руководствоваться порядком работы в режиме программирования, который описан в разделе 2.2.

Таблица 2.21 – Параметры, их допустимые значения и описание

МЕНЮ	Параметр	Допустимые значения	Описание
<b>1. Параметры дисплея (Код меню:1871)</b>	Показ скидок на дисплее	Д/Н	Определяет, будет ли на дисплее высвечиваться информация о скидках.
	Показ псевдонима продавца	Д/Н	Определяет, будет ли на дисплее высвечиваться псевдоним продавца.
	Выравнивание наимен. товаров	0: Выравнивание по левому краю 1: Выравнивание по центру 2: Выравнивание по правому краю	Определяет вид выравнивания названия товара
<b>2. Параметры печати (Код меню:1872)</b>	Печатать без подмотки (клав. X):	Д/Н	Определяет, используется ли режим подмотки при использовании клавиши X.
	Разреш. печ. итогов на этик.	0:Автоматическая печать 1:Для печати итогов требуется подтверждение, которое запрашивается при выключении питания 2: Для печати итогов требуется подтверждение, которое запрашивается при выходе из режима программирования	Определяет условия печати итогов
	Печать все итоги в интервале	Д/Н	Определяет наличие вывода на печать всех итогов.
<b>3. Общие параметры (Код меню:1873)</b>	Сохранение цены	Д/Н	Определяет наличие сохранения введенной цены за единицу товара.
	Сохранение типа тов.	Д/Н	Определяет наличие сохранения типа товара.
	Автосброс выкл.	Д/Н	Определяет наличие автосброса данных при выключении питания.
	Автосброс после печати	Д/Н	Определяет наличие автосброса данных после печати.

	Штучн. тов. без клавиши	Д/Н	Определяет наличие работы клавиш быстрого доступа для штучных товаров
	Весовой тов. без клавиши	Д/Н	Определяет наличие работы клавиш быстрого доступа для весовых товаров
	Налог вкл. в стоимость	Д/Н	Определяет режим вывода на дисплей стоимости товара (с учетом налога или без)
	«Регистр» вместо «Возвр.»	Д/Н	Определяет возможность использования клавиши <b>РЕГИСТР</b> вместо клавиши <b>ВОЗВР.</b>
	Двойное кол-во клав. Тов.	Д/Н	Определяет возможность использования клавиши <b>РЕГИСТР</b> при использовании клавиш быстрого доступа
<b>4. Отмена авторизации (Код меню:1874)</b>	Сброс авториз. после опер.	Д/Н	Определяет действительность авторизации (регистрации) продавца после совершенной операции продажи
	Сброс авториз. через(0.1с)	1~99	Устанавливает время отсутствия работы с весами, по истечении которого авторизация становится недействительна

## 2.7.8 ОПРЕДЕЛЕНИЕ ФУНКЦИЙ ДЛЯ КЛАВИШ БЫСТРОГО ДОСТУПА

*(МЕНЮ -> 8. Конфигурация -> 8. Настройка функций клавиш)*

В этом разделе описывается порядок определения функциональных клавиш из числа клавиш быстрого доступа. Назначать клавише быстрого доступа определенную функцию необходимо в том случае, если не предусмотрена соответствующая функциональная клавиша, а функцию требуется использовать. Для назначения клавише быстрого доступа определенной функции требуется ввести код клавиши, нажав на нее, а также код функции. Перечень кодов и соответствующие им функции с описанием приведены в таблице 2.22.

### 1. Ввод кода клавиши

На данном этапе необходимо ввести код клавиши быстрого доступа, которая устанавливается для выполнения определенной функции. Каждой клавише быстрого доступа соответствует свой код в диапазоне от 1 до количества клавиш (расширенная версия - 72 клавиши; стандартная – 48).

Удобно задать код клавиши, нажав на нее (при этом он высветится на дисплее). Также можно задать код клавиши вводом с числовой клавиатуры. Например, нужно задать код клавиши 4.

<p><b>НАСТРОЙКА ФУНКЦИЙ КЛАВИ (1/1)</b>  Код клавиши: [ 0]  Клавиша функции: [----]</p>
---

<p><b>НАСТРОЙКА ФУНКЦИЙ КЛАВИ (1/1)</b>  Код клавиши: [ 0]  Клавиша функции: [----]</p>
---

4	ПЕЧ.
---	------

## 2. Установка назначения клавиши

Введите номер функции, которую будет исполнять назначаемая клавиша (см. таблицу 2.22). Например, требуется установить значение «12».

**ФУНКЦИИ КЛАВИШ (1/1)**

Код клавиши: [ 4]

Клавиша функции: [12]

1

2

ПЕЧ.

Таблица 2.22 – Соответствие числового значения номеру функции

№	Обозначение	Описание функции при нажатии клавиши
0	Вызов товара из памяти	Вызов товара из памяти весов, соответствующего коду клавиши
1	[СКИД. (-)]	Ввод скидки по абсолютной величине от стоимости
2	[СКИД. (%)]	Ввод скидки в процентах от стоимости
3	[Специальная цена]	Специальная цена за единицу товара (см. п. 2.2)
4	[ОТРИЦАТЕЛЬНО]	Учет в отчете отрицательной продажи
5	[ФИКСИРОВАННАЯ ЦЕНА]	Ввод фиксированной стоимости (принимается цена за одну единицу товара)
6	[ТИП ТОВАРА]	Переключение между типом товара: весовой/штучный
7	[ОТКРЫТЬ ЯЩИК]	Открытие денежного ящика (если весы подключены к кассовому аппарату)
8	[ПОЛНЫЙ ИТОГ]	Получение полного итога (после режима суммирования)
9	[ ТОВАР ]	Ссылка на товар*
10	[ФИКСИРОВАННАЯ ЦЕНА ИЛИ МАССА]	Ввод цены за единицу или массы товара с клавиатуры весов**
11	[ЭТИКЕТКА/ЧЕК]	Переключение между режимом печати этикеток и чеков
12	[СБРОС]	Сброс показаний всех дисплеев весов. При нажатии клавиши платформа должна быть пуста.
13	[ВЕСОВОЙ ТОВАР]	Незапрограммированный весовой товар
14	[ШТУЧНЫЙ ТОВАР]	Незапрограммированный штучный товар
15	[СЧЕТНЫЙ ТОВАР]	Незапрограммированный счетный товар
16	[РЕДАКТИРОВАНИЕ ПРОДАЖ]	Изменение даты и времени срока годности
17	[РЕДАКТИРОВАНИЕ СТРАНЫ]	Изменение страны-производителя*
18	[РЕДАКТИРОВАНИЕ ТОВАРА]	Редактирование записи товара (быстрый доступ ко всем полям текущего товара)
19	[РЕДАКТИРОВАНИЕ ДАТЫ/ВРЕМЕНИ]	Изменение текущих: даты, времени, формата их представления и пр.
20	[РЕДАКТИРОВАНИЕ СКИДКИ]	Установка скидки для вызванного товара
21	[РЕДАКТИРОВАНИЕ КЛАВИШ]	Изменение клавиши быстрого доступа для текущего товара
22	[РЕДАКТИРОВАНИЕ ЦЕНЫ]	Изменение цены за единицу текущего товара
23	[ВЫЗОВ ТОВАРА]	Добавление товара в список суммируемых товаров и ввод номера продавца, который осуществляет суммирование
24	[НЕДЕЙСТВИТЕЛЬНАЯ ПРОДАЖА]	Отмена товара из списка суммирования

25~28	[ВАЛЮТА 1~4]	Вызов таблицы валют*
31~39	[ТАРА 1~9]	Вызов тары из списка масс тар
51~83	ПРОДАВЕЦ(V1~V32)	Регистрация продавца
83~90	[УСТАНОВКА ФОРМАТА ЭТИКЕТКИ]	Изменение формата этикетки

\* В версии весов для стран СНГ данная функция заблокирована.

\*\* На части весов данная функция доступна только после проведения специальных сервисных настроек. В этом случае, для использования данной функции, обратитесь к поставщику весов.

Для использования функции, назначенной клавише быстрого доступа, в основном режиме достаточно нажать эту клавишу (в некоторых случаях после вызова запрограммированного товара из памяти весов).

## 2.8 ОТЧЕТЫ (ИТОГИ)

### 2.8.1 ОБЩИЕ СВЕДЕНИЯ ПО РЕЖИМУ ОТЧЕТОВ

Всего на весах существует два основных вида отчетов, условно-обозначаемых как «X» и «Z». Принципиально эти отчеты отличаются друг от друга тем, что после получения отчета «X» отчетные данные в памяти весов сохраняются, при вызове отчета «Z» - удаляются. Кроме того, отчеты вида «X» позволяют получить отчетные данные отдельно по: запрограммированным товарам, незапрограммированным товарам, группе, отделу, определенному промежутку времени, номерам продавцов. Отчеты вида «Z» позволяют получить отчетные данные только по всем операциям продаж, совершенным на весах. В свою очередь каждый вид отчета подразделяется на два вида, которые обозначаются как «X1», «X2» и «Z1», «Z2». Отчеты «X1» и «Z1» содержат данные об итогах продаж за один день, отчеты «X2» и «Z2» - за неделю. Описание видов отчетов приведено в таблице 2.23.

Для краткости описание порядка получения отчетов вида X1/X2 будет приведено в одном пункте (2.9.3) с разными кодами меню.

Следует отметить, что полный отчет можно получить при установленном режиме печати «чеки» или «нераздельная этикетка» (значение «1» или «2» в меню с кодом 1731). При установленном режиме печати «этикетки» отчет печатается кратко.

Вид основного меню режима отчетов (итогов):

<b>ИТОГИ</b>	<b>(1/2)</b>
1. X1 Отчет	
2. Z1 Отчет	
3. X2 Отчет	
<b>ИТОГИ</b>	<b>(2/2)</b>
4. Z2 Отчет	
5. ПОЛНАЯ ОЧИСТКА	

Таблица 2.23 – Описание видов отчетов

№	Подменю	Описание
1	X1 Отчет	Вывод на дисплей и печать отчетных данных за один день
2	Z1 Отчет	Вывод на дисплей и печать отчетных данных за один день и их последующее удаление
3	X2 Отчет	Вывод на дисплей и печать отчетных данных за неделю
4	Z2 Отчет	Вывод на дисплей и печать отчетных данных за неделю и их последующее удаление
5	Полная очистка	Очистка всех отчетов за все периоды



## 2.8.2 ОТЧЕТЫ ВИДА X1/X2

(МЕНЮ -> 6. Итоги -> 1. X1 Отчет / 3. X2 Отчет)

Далее, для получения отчета необходимо нажать клавишу, соответствующую его варианту (см. таблицу 2.24).

<b>X1 ОТЧЕТ</b>	<b>(1/3)</b>
1. ИТОГ ПО ВЕСАМ	
2. ИТОГ ПО ЗАПР. ТОВАРАМ	
3. ИТОГ ПО НЕЗАПР. ТОВАРАМ	

Таблица 2.24 – Соответствие клавиши варианту отчета

Клавиша	Вариант отчета	Описание
1	Итог по весам	Вывод на дисплей и печать отчетных данных по всем операциям продаж, совершенным на весах
2	Итог по запр. товарам	Вывод на дисплей и печать отчетных данных по операциям продаж, совершенным с запрограммированными товарами
3	Итог по незапр. товарам	Вывод на дисплей и печать отчетных данных по операциям продаж, совершенным с незапрограммированными товарами
4	Итог по группе	Вывод на дисплей и печать отчетных данных по операциям продаж, совершенным с определенной группой товаров
5	Итог по отделу	Вывод на дисплей и печать отчетных данных по операциям продаж, совершенным с товарами определенного отдела
6	Почасовой итог	Вывод на дисплей и печать отчетных данных по операциям продаж, совершенным в определенный диапазон времени
7	Итог по продавцам	Вывод на дисплей и печать отчетных данных по операциям продаж, совершенных определенными продавцами

### 2.8.2.1 ОТЧЕТЫ ВИДА X1/X2 ПО НОМЕРУ ВЕСОВ

(МЕНЮ -> 6. Итоги -> 1.X1 Отчет / 3. X2 Отчет -> 1. Итог по весам )

Далее описан порядок получения отчета вида X1 (X2) для всех операций продаж, совершенных на определенных весах.

На первой странице данного пункта необходимо установить диапазон номеров весов, по которым требуется получить отчет. Например, с 1-ых по 2-ые.



Если требуется вывод отчета на печать, нажмите клавишу **ТЕСТ**.

Если установлен режим печати на этикетках, на дисплее высветится сообщение «Печатать на этикетках?». Для подтверждения печати необходимо нажать клавишу **1**.

<b>X1 ИТОГ ПО ВЕСАМ</b>	<b>(1/1)</b>
С №[ 1]по №[ 2]	
[0]=итог по всем	

<b>X1 ИТОГ ПО ВЕСАМ</b>	<b>(1/1)</b>
Количество:11	
Итог:Руб 1000.00	
[ТЕСТ]=печать	

Печатать на этикетках?
1=Да, 0=Нет

## 2.8.2.2 ОТЧЕТЫ ВИДА X1/X2 ПО ЗАПРОГРАММИРОВАННЫМ ТОВАРАМ

(МЕНЮ -> 6. Итоги -> 1.X1 Отчет / 3. X2 Отчет -> 2. Итог по запр. Товарам)

Данный пункт меню отчетов описывает порядок получения отчетов вида X1 (X2) для всех операций продаж, совершенных с определенными запрограммированными товарами определенного отдела.

На первой странице данного пункта меню необходимо установить номер отдела и диапазон номеров запрограммированных товаров. Например, отдел № 1, товары от 1 до 999.

X1 ИТОГ ПО ЗАПРОГР. ТОВ. (1/1)  
Отдел №[ 1]  
Товар №[ 1]по №[999]

1 ПЕЧ. 1 ПЕЧ. 9 9 9 ПЕЧ.

X1 ИТОГ ПО ЗАПРОГР. ТОВ (1/1)  
Количество:261  
Итог:Руб 0.00  
[ТЕСТ]=печатать

Если требуется вывод отчета на печать нажмите клавишу **ТЕСТ**.

X1 ИТОГ ПО ВЕСАМ (1/1)  
Количество:11  
Итог:Руб 1000.00  
[ТЕСТ]=печатать

Если установлен режим печати на этикетках, на дисплее высветится сообщение «Печатать на этикетках?». Для подтверждения печати необходимо нажать клавишу 1.

Печатать на этикетках?  
1=Да, 0=Нет

### 2.8.2.3 ОТЧЕТЫ ВИДА X1/X2 ПО НЕЗАПРОГРАММИРОВАННЫМ ТОВАРАМ

(МЕНЮ -> 6. Итоги -> 1.X1 Отчет / 3. X2 Отчет -> 3. Итог по незапр. товарам)

На первой странице данного пункта меню необходимо определить тип незапрограммированных товаров, по операциям с которыми требуется получить отчет: 0 - весовой товар, 2 – штучный.

Например, требуется получить отчет по проданным весовым товарам.



На дисплее высветится отчет по незапрограммированным весовым товарам. Для вывода отчета на печать нажмите клавишу **ТЕСТ**.

Если установлен режим печати на этикетках, на дисплее высветится сообщение «Печатать на этикетках?». Для подтверждения печати необходимо нажать клавишу **1**.

<b>X1 ИТОГ ПО НЕЗАПР. ТОВ.</b> (1/1) Незапрогр. (0 ~ 2) : [1]по №[1]
---

<b>X1 ИТОГ ПО НЕЗАПР. ТОВ.</b> (1/1) Количество:41 Итог:Руб 1.23 [ТЕСТ]=печать
---

<b>Печатать на этикетках?</b> 1=Да, 0=Нет
--

## 2.8.2.4 ОТЧЕТЫ ВИДА X1/X2 ПО ГРУППАМ

(МЕНЮ -> 6. Итоги -> 1. X1/X2 Отчет -> 4. Итог по группам)

Введите диапазон номеров групп, по которым требуется получить отчет, например, с 1-ой по 5-ю.

1	ПЕЧ.	5	ПЕЧ.
---	------	---	------

На дисплее высветится отчет по заданной группе товаров. Для вывода отчета на печать нажмите клавишу **ТЕСТ**.

Если установлен режим печати на этикетках, на дисплее высветится сообщение «Печатать на этикетках?». Для подтверждения печати необходимо нажать клавишу **1**.

X1 ИТОГ ПО ГРУППАМ (1/1) С №[ 0]по №[ 5]
---

X1 ИТОГ ПО ГРУППАМ (1/1) Количество:84 Итог:Руб 248696.80 [ТЕСТ]=печать
--

Печатать на этикетках? 1=Да, 0=Нет
---------------------------------------

## 2.8.2.5 ОТЧЕТЫ ВИДА X1/X2 ПО ОТДЕЛАМ

**(МЕНЮ -> 6. Итоги -> 1/4. X1/X2 Отчет -> 5. Итог по отделам)**

Введите диапазон номеров отделов, по которым требуется получить отчет, например, с 1-го по 3-ий.

1	ПЕЧ.	3	ПЕЧ.
---	------	---	------

На дисплее высветится отчет по заданным отделам. Для вывода отчета на печать нажмите клавишу **ТЕСТ**.

<b>X1 ИТОГ ПО ОТДЕЛАМ</b> (1/1) С №[ 0]по №[ 3]
--

<b>X1 ИТОГ ПО ОТДЕЛАМ</b> (1/1) Количество:84 Итог:Руб 248696.80 [ТЕСТ]=печать
---

Если установлен режим печати на этикетках, на дисплее высветится сообщение «Печатать на этикетках?». Для подтверждения печати необходимо нажать клавишу 1.

<b>Печатать на этикетках?</b> 1=Да, 0=Нет
--

## 2.8.2.6 ПОЧАСОВЫЕ ОТЧЕТЫ ВИДА X1/X2

**(МЕНЮ -> 6. Итоги -> 1/4. X1/X2 Отчет -> 6. Итог по отделам)**

На данном этапе нужно ввести диапазон времени в часах, по операциям внутри которого требуется получить отчет. Например, с 11-ти часов утра до часу дня.

1	1	ПЕЧ.	1	3	ПЕЧ.
---	---	------	---	---	------

На дисплее высветится отчет по заданным отделам. Для вывода отчета на печать нажмите клавишу **ТЕСТ**.

<b>X1 ПОЧАСОВОЙ ИТОГ</b> (1/1) С №[11]по №[13]
---

<b>X1 ПОЧАСОВОЙ ИТОГ</b> (1/1) Количество:336 Итог:Руб 1857987.33 [ТЕСТ]=печать
--

Если установлен режим печати на этикетках, на дисплее высветится сообщение «Печатать на этикетках?». Для подтверждения печати необходимо нажать клавишу 1.

<b>Печатать на этикетках?</b> 1=Да, 0=Нет
--

## 2.8.2.7 ОТЧЕТЫ ПО ПРОДАВЦАМ ВИДА X1/X2

(МЕНЮ -> 6. Итоги -> 1/4. X1/X2 Отчет -> 7. Итог по продавцам)

На данном этапе требуется ввести диапазон номеров продавцов, по операциям которых требуется получить отчет. Например, с 1-го по 2-ого.

1	ПЕЧ.	2	ПЕЧ.
---	------	---	------

На дисплее высветится отчет по заданному диапазону продавцов. Для вывода отчета на печать нажмите клавишу **ТЕСТ**.

Если установлен режим печати на этикетках, на дисплее высветится сообщение «Печатать на этикетках?». Для подтверждения печати необходимо нажать клавишу 1.

X1 ИТОГ ПО ПРОДАВЦАМ (1/1) С №[ 1]по №[2]
--

X1 ИТОГ ПО ПРОДАВЦАМ (1/1) Количество:0 Итог:Руб 0.00 [ТЕСТ]=печать
--

Печатать на этикетках? 1=Да, 0=Нет
---------------------------------------

### 2.8.3 ОТЧЕТЫ ПО ВЕСАМ ВИДА Z1/Z2

(МЕНЮ -> 6. Итоги -> 2/4. Z1/Z2 Итог по весам)

Для вывода подробного отчета на печать и удаления отчетных данных нажмите клавишу **ТЕСТ**. На дисплее весов высветится запрос подтверждения. Для подтверждения вывода на печать и удаления данных нажмите клавишу **1**.

<b>Z1 ИТОГ ПО ВЕСАМ</b> (1/1)
Количество:296
Итог:Руб 1911542.81
[ТЕСТ]=печать и стирание

Are you sure?(1=y/0=N)
------------------------

### 2.8.4 ОЧИСТКА ВСЕХ ОТЧЕТНЫХ ДАННЫХ, ХРАНЯЩИХСЯ В ПАМЯТИ

(МЕНЮ -> 6. Итоги -> 5. Полная очистка)

После входа в меню «1650» на дисплее появится запрос о подтверждении очистки данных всех отчетов. Для подтверждения нажмите клавишу **1**, для отказа – клавишу **0**.

<b>ПОЛНАЯ ОЧИСТКА</b> (1/1)
Are you sure?(1=Y/0=N)

## 2.9 ИНТЕРФЕЙСЫ ОБМЕНА ДАННЫМИ

В весах реализована возможность обмена данными по интерфейсу «RS-232», а также и по «TCP/IP» (технология Ethernet), если весы не поставлялись без данной возможности.

При подключении весов к компьютеру реализуются следующие функции:

- Загрузка списка товаров в память весов, что избавляет от необходимости вводить каждый товар вручную с клавиатуры весов;
- Загрузка списка сообщений (в большинстве случаев составов продуктов);
- Загрузка пользовательских форматов этикеток;
- Загрузка пользовательских картинок для клавиш быстрого доступа;
- Загрузка прочей информации в память весов;
- Получение отчетов с весов.

Таким образом, при подключении весов к компьютеру, значительно упрощаются процедуры загрузки информации в память весов, а также проведение некоторых настроек.

В отличие от подключения по интерфейсу «TCP/IP», при подключении по интерфейсу «RS-232» обмен данными может происходить только одних весов с одним компьютером. Кроме этого, недостаток подключения по интерфейсу «RS-232» - значительно меньшая скорость обмена данными.

### 2.9.1 ИНТЕРФЕЙС «RS-232»

Для подключения весов к компьютеру по интерфейсу «RS-232» необходимо наличие провода с соответствующей распайкой: со стороны персонального компьютера 2-3-5, со стороны весов 3-2-5 (соединение 2-3 перекрестное).

Скорость обмена данными, установленная на персональном компьютере, должна быть равна скорости обмена данными, установленной на весах. Ниже приведен порядок установки скорости обмена данными на весах.

Для установки скорости обмена данными выполните следующие действия:

- При нахождении весов в режиме взвешивания, нажмите последовательно клавиши **МЕНЮ**, **9**. В случае запроса пароля введите пароль и нажмите клавишу **ПЕЧ**.

<b>ИНТЕРФЕЙСЫ</b> (1/2)
1. СЕТЕВЫЕ НАСТРОЙКИ
2. ПРИЛОЖЕНИЕ
3. ВКЛ./ВЫКЛ. БЛОКИРОВКУ

- Нажмите последовательно клавиши **1**, **5**. Введите цифру, соответствующую скорости обмена данными (0-9600, 1-19200, 2-38400, 3-57600, 4-115200), и нажмите клавишу **ПЕЧ**.

<b>RS232C</b> (1/1)
Скорость обмена (0-4) : [3]
3. 57600 бод

- Для выхода в режим взвешивания нажмите 3 раза клавишу **ВЫХ**.

### 2.9.2 ИНТЕРФЕЙС «TCP/IP»

При подключении нескольких весов к сети должен использоваться коммутатор, а при подключении одних весов допускается соединить их с сетевой платой компьютера без каких-либо дополнительных устройств.

При подключении весов к сети на весах следует выполнить ряд обязательных настроек:

- Установить IP-адрес весов;
- Установить маску подсети;
- Установить адреса шлюза (если используется).

Порядок проведения обязательных и дополнительных настроек описан ниже.



Для входа в режим настроек параметров связи выполните следующие действия:

- ❑ При нахождении весов в режиме взвешивания, нажмите последовательно клавиши **МЕНЮ**, **9**. В случае запроса пароля введите пароль и нажмите клавишу **ПЕЧ**.

<b>ИНТЕРФЕЙСЫ</b> 1. СЕТЕВЫЕ НАСТРОЙКИ 2. ПРИЛОЖЕНИЕ 3. ВКЛ./ВЫКЛ. БЛОКИРОВКУ	(1/1)
--	-------

- ❑ Далее, в зависимости от того, какой параметр необходимо настроить, нужно нажать соответствующую клавишу:
  - 1 – Номер и статус весов в сети;
  - 2 – Определение наличия использования DHCP-сервера для установки сетевых параметров;
  - 3 – Установка IP-адреса весов, IP-адреса шлюза, маски подсети и номера порта TCP;
  - 4 – Установка IP-адреса удаленного устройства и номера порта TCP;

Установка номера весов и статуса весов в сети (если нажата клавиша 1):

- ❑ Введите номер весов в сети и нажмите клавишу **ПЕЧ**. Введите статус весов в сети (0-Запрет работы, 1-Ведущий, 2-Ведомый, 3-Работа в сети). Для работы весов в сети следует ввести статус «3». Нажмите клавишу **ПЕЧ**.

<b>РЕЖИМ РАБОТЫ В СЕТИ</b> Scale No : [ 1 ] Service Type (0-3) :[3] 3. Работа весов	(1/1)
---	-------

- ❑ Для выхода в режим взвешивания нажмите 3 раза клавишу **ВЫХ**.

Определение наличия использования DHCP-сервера (если нажата клавиша 2):

- ❑ Если DHCP использовать не требуется, должно быть установлено значение «Н», если требуется «Д». Установите нужное значение и нажмите клавишу **ПЕЧ**.

<b>DHCP</b> Разрешить DHCP [H]	(1/1)
-----------------------------------	-------

- ❑ Для выхода в режим взвешивания нажмите 3 раза клавишу **ВЫХ**.

Установка IP-адреса весов, IP-адреса шлюза, маски подсети и номера порта TCP (если нажата клавиша 3):

- ❑ Введите IP-адрес весов в сети и нажмите клавишу **ПЕЧ**. Введите адрес шлюза (если используется) и нажмите клавишу **ПЕЧ**. Введите маску подсети (если используется) и нажмите клавишу **ПЕЧ**.

<b>IP</b> IP-адрес весов:[192.168.005.001] Шлюз :[192.168.005.001] Маска подсети:[255.255.255.000]	(1/2)
---	-------

- ❑ Введите номер порта TCP. Значение порта в большинстве случаев должно быть «20304» и изменять его не рекомендуется. Нажмите клавишу **ПЕЧ**.

<b>IP</b> Порт TCP[20304]	(2/2)
------------------------------	-------

- ❑ Для выхода в режим взвешивания нажмите 3 раза клавишу **ВЫХ**.

Установка IP-адреса весов, IP-адреса шлюза, маски подсети и номера порта TCP (если нажата клавиша 4):

- ❑ Введите IP-адрес весов в сети и нажмите клавишу **ПЕЧ**. Введите номер порта TCP и нажмите клавишу **ПЕЧ**.

<b>УДАЛЕННЫЙ IP</b> Удаленный IP:[000.000.000.000] Порт TCP[20304]	(1/1)
--	-------

- ❑ Для выхода в режим взвешивания нажмите 3 раза клавишу **ВЫХ**.

### 3 РАБОТА В ОСНОВНОМ РЕЖИМЕ

В этом разделе рассматриваются основные операции по работе с весами в режиме продаж. При включении питания весов, если самодиагностика прошла успешно, весы переходят в режим продаж. При этом на всех дисплеях должны высвечиваться нули.

Следует отметить, что в данном разделе описывается работа только с теми функциями основного режима, которые доступны после поставки весов изготовителем и без проведения дополнительных настроек.

При включении весов на всех флуоресцентных дисплеях высвечиваются нули:

ТАРА	КГ МАССА	КГ ЦЕНА	РУБ/КГ	СТОИМОСТЬ	РУБ
0.000	0.000		0.00		0.00
СТАБ. ▶0◀		НЕТТО	АВТО	СОХР. ФАСОВКА	СКИДКА строчн. ДАННЫЕ

#### 3.1 ОБНУЛЕНИЕ

Функция обнуления используется в случае небольших уводов показаний массы (до 2% от наибольшего предела взвешивания) при пустой платформе весов.

ТАРА	КГ МАССА	КГ ЦЕНА	РУБ/КГ	СТОИМОСТЬ	РУБ
0.000	0.002		0.00		0.00
СТАБ. ▶0◀		НЕТТО	АВТО	СОХР. ФАСОВКА	СКИДКА строчн. ДАННЫЕ

□ Для обнуления нажмите клавишу **НУЛЬ**.

ТАРА	КГ МАССА	КГ ЦЕНА	РУБ/КГ	СТОИМОСТЬ	РУБ
0.000	0.000		0.00		0.00
СТАБ. ▶0◀		НЕТТО	АВТО	СОХР. ФАСОВКА	СКИДКА строчн. ДАННЫЕ

## 3.2 РАБОТА С ТАРОЙ

Режим работы с тарой удобен для получения массы груза нетто при взвешивании груза в таре. В режиме взвешивания массу тары допускается ввести двумя способами: с клавиатуры весов или путем измерения массы тары на платформе.

### 3.2.1 ВВОД МАССЫ ТАРЫ С КЛАВИАТУРЫ

Для ввода массы тары с клавиатуры выполните следующие действия:

- Введите массу тары с помощью числовых клавиш и нажмите клавишу **ТАРА**. Например, требуется ввести массу тары, равную 150-ти граммам. Тогда последовательно нажмите клавиши: **1**, **5**, **0**, **ТАРА**.

ТАРА	КГ	МАССА	КГ	ЦЕНА	РУБ/КГ	СТОИМОСТЬ	РУБ
0.150	-	0.150			0.00		0.00
СТАБ. ▶0◀ НЕТТО АВТО СОХР. ФАСОВКА СКИДКА строчн. ДАННЫЕ							

### 3.2.2 ВВОД МАССЫ ТАРЫ ПУТЕМ ИЗМЕРЕНИЯ НА ПЛАТФОРМЕ

- Положите тару на платформу весов и нажмите клавишу **ТАРА**.

ТАРА	КГ	МАССА	КГ	ЦЕНА	РУБ/КГ	СТОИМОСТЬ	РУБ
0.150	-	0.150			0.00		0.00
СТАБ. ▶0◀ НЕТТО АВТО СОХР. ФАСОВКА СКИДКА строчн. ДАННЫЕ							

### 3.2.3 ВВОД ПРЕДВАРИТЕЛЬНО ЗАДАННОЙ МАССЫ ТАРЫ

Кроме описанных способов ввода массы тары существует еще один – ввод массы тары вызовом из памяти весов товара, масса тары которого предварительно запрограммирована. В этом случае масса тары вызывается автоматически при вызове товара.

### 3.2.4 УДАЛЕНИЕ МАССЫ ТАРЫ

- Если масса тары была введена в память с помощью числовой клавиатуры или путем измерения на платформе, снимите с платформы все грузы и тару и нажмите клавишу **ТАРА**. Если тара была введена путем вызова запрограммированного товара, снимите с платформы все грузы и тару и нажмите клавишу **С**.

ТАРА	КГ	МАССА	КГ	ЦЕНА	РУБ/КГ	СТОИМОСТЬ	РУБ
0.000		0.000			0.00		0.00
СТАБ. ▶0◀ НЕТТО АВТО СОХР. ФАСОВКА СКИДКА строчн. ДАННЫЕ							

### 3.3 ВЫЗОВ ИЗ ПАМЯТИ ЗАПРОГРАММИРОВАННОГО ТОВАРА И ПЕЧАТЬ ЭТИКЕТКИ

Данные по предварительно запрограммированному товару можно вызвать из памяти двумя способами: с помощью клавиши быстрого доступа или посредством ввода номера ячейки памяти, которая содержит данные о товаре (с помощью числовых клавиш).

#### 3.3.1 ВЫЗОВ ТОВАРА ПУТЕМ ВВОДА НОМЕРА ЯЧЕЙКИ

Для вызова товара из памяти путем ввода номера ячейки памяти (с помощью цифровой клавиатуры) необходимо ввести номер ячейки и нажать клавишу **ТОВ**.

- Например, требуется вызвать из памяти товар, содержащийся в ячейке № 100. Тогда нажмите последовательно клавиши **1, 0, 0, ТОВ**.

ТАРА	КГ	МАССА	КГ	ЦЕНА	РУБ/КГ	СТОИМОСТЬ	РУБ	
0.000		0.000			20.00		0.00	
СТАБ. ▶◀				НЕТТО	АВТО	СОХР. ФАСОВКА	СКИДКА	строчн. ДАННЫЕ

#### 3.3.2 ВЫЗОВ ТОВАРА КЛАВИШЕЙ БЫСТРОГО ДОСТУПА

Для вызова товара из памяти с помощью клавиши быстрого доступа необходимо однократно или двукратно (в зависимости от того, какой товар необходимо вызвать) нажать клавишу быстрого доступа, соответствующую запрограммированному товару. Заводские настройки - клавиши быстрого доступа соответствуют порядковым номерам товаров. Например, клавиша, расположенная в верхнем левом углу соответствует товару № 1, а клавиша, расположенная в нижнем правом углу, при модификации весов CL5000-B соответствует товару № 48, а при другой модификации – товару № 72. Для удобства также предусмотрен вызов одного из двух товаров одной клавишей быстрого доступа. Для вызова 2-го товара ее следует нажать дважды, не допуская большой паузы между нажатиями. В этом случае (при заводских настройках) клавише, расположенной в верхнем левом углу будет соответствовать товар № 49 при модификации весов CL5000-B или товар № 73 при другой модификации.

- Нажмите одну из клавиш быстрого доступа, которая соответствует запрограммированному товару.

Например, масса тары для вызванного товара 150 грамм, масса взвешиваемого товара 120 грамм, цена за килограмм – 1 рубль 23 копейки.

ТАРА	КГ	МАССА	КГ	ЦЕНА	РУБ/КГ	СТОИМОСТЬ	РУБ	
0.150		0.120			1.23		0.15	
СТАБ. ▶◀				НЕТТО	АВТО	СОХР. ФАСОВКА	СКИДКА	строчн. ДАННЫЕ

#### 3.3.3 ПЕЧАТЬ ЭТИКЕТКИ ДЛЯ ВЕСОВОГО ТОВАРА

- Сделайте вызов товара из памяти в соответствии с п. 3.3.1 или п. 3.3.2.
- Положите товар на платформу.

ТАРА	КГ	МАССА	КГ	ЦЕНА	РУБ/КГ	СТОИМОСТЬ	РУБ	
0.000		1.500			10.00		15.00	
СТАБ. ▶◀				НЕТТО	АВТО	СОХР. ФАСОВКА	СКИДКА	строчн. ДАННЫЕ

- Если требуется напечатать больше одной этикетки, нажмите клавишу **X** и введите соответствующее число.\*
- Нажмите клавишу **ПЕЧ.**

\* В некоторых версиях прошивок весов данная функция заблокирована. В этом случае, для ее использования, обратитесь к поставщику для проведения соответствующих настроек.

### 3.3.4 ПЕЧАТЬ ЭТИКЕТКИ ДЛЯ ШТУЧНОГО ТОВАРА

- Сделайте вызов товара из памяти в соответствии с п. 3.3.1 или п. 3.3.2.
- Используя числовые клавиши, введите количество единиц товара.

ТАРА	КГ МАССА	КГ ЦЕНА	РУБ/КГ	СТОИМОСТЬ	РУБ
0.000	2	5.00		10.00	
СТАБ. ▼		▶0◀	NETTO	АВТО	СОХР. ФАСОВКА
				СКИДКА	строчн. ДАННЫЕ

- Если требуется изменить цену за одну единицу товара, нажмите клавишу **КОЛ-ВО** и введите новую цену за единицу, используя числовую клавиатуру.

0.000	2	10.00		20.00	
СТАБ. ▼		▶0◀	NETTO	АВТО	СОХР. ФАСОВКА
				СКИДКА	строчн. ДАННЫЕ

- Если требуется напечатать больше одной этикетки, нажмите клавишу **X** и введите соответствующее число.\*
- Нажмите клавишу **ПЕЧ.**

### 3.3.5 ПЕЧАТЬ ЭТИКЕТКИ ДЛЯ СЧЕТНОГО ТОВАРА

- Сделайте вызов товара из памяти в соответствии с п. 3.3.1 или п. 3.3.2.
- Используя числовые клавиши, введите количество единиц товара.

0.000	20-40	5.00		2.50	
СТАБ. ▼		▶0◀	NETTO	АВТО	СОХР. ФАСОВКА
				СКИДКА	строчн. ДАННЫЕ

- Если требуется изменить количество единиц в упаковке или цену за упаковку товара, нажмите клавишу **КОЛ-ВО**.
- Если требуется изменить количество единиц в упаковке, введите требуемое количество, используя числовую клавиатуру.
- Нажмите клавишу **КОЛ-ВО**.
- Если требуется изменить цену за одну упаковку, введите новую цену, используя числовую клавиатуру.

0.000	20-60	5.00		1.67	
СТАБ. ▼		▶0◀	NETTO	АВТО	СОХР. ФАСОВКА
				СКИДКА	строчн. ДАННЫЕ

- Если требуется напечатать больше одной этикетки, нажмите клавишу **X** и введите соответствующее число.\*
- Нажмите клавишу **ПЕЧ.**

\* В некоторых версиях весов данная функция заблокирована. В этом случае, для ее использования, обратитесь в техническую службу для проведения соответствующих настроек.

## 3.4 ВЗВЕШИВАНИЕ И ПЕЧАТЬ ЭТИКЕТКИ ДЛЯ НЕЗАПРОГРАММИРОВАННЫХ ТОВАРОВ

### 3.4.1 ВЕСОВОЙ ТОВАР

Далее рассмотрены действия, которые продавец должен выполнить при продаже незапрограммированного весового товара.

- Нажмите клавишу **ВЕСОВОЙ ТОВАР** и с помощью числовой клавиатуры введите цену за килограмм. Например, цена за килограмм товара составляет 25 рублей 1 копейка. Тогда последовательно нажмите клавиши **2, 5, 0, 1**.

ТАРА, КГ	МАССА, КГ	ЦЕНА, РУБ/КГ	СТОИМОСТЬ, РУБ
0.000	0.000	25.01	0.00
СТАБ. ▶0◀ НЕТТО АВТО СОХР. ФАСОВКА СКИДКА строчн. ДАННЫЕ			

- Положите товар на платформу.

ТАРА, КГ	МАССА, КГ	ЦЕНА, РУБ/КГ	СТОИМОСТЬ, РУБ
0.000	2.500	25.01	62.53
СТАБ. ▶0◀ НЕТТО АВТО СОХР. ФАСОВКА СКИДКА строчн. ДАННЫЕ			

- Если требуется напечатать больше одной этикетки, нажмите клавишу **X** и введите соответствующее число.\*
- Нажмите клавишу **ПЕЧ**.

\* В некоторых версиях прошивок весов данная функция заблокирована. В этом случае, для ее использования, обратитесь к поставщику для проведения соответствующих настроек.

### 3.4.2 ШТУЧНЫЙ ТОВАР

Далее рассмотрены действия, которые продавец должен выполнить при продаже незапрограммированного штучного товара.

- Нажмите клавишу **ШТУЧН. ТОВАР**.
- Используя числовые клавиши, введите количество единиц товара.

0.000	▼	▼	2	5.00	10.00
СТАБ.	▶0◀	НЕТТО	АВТО	СОХР. ФАСОВКА	СКИДКА строчн. ДАННЫЕ

- Если требуется изменить цену за одну единицу товара, нажмите клавишу **КОЛ-ВО** и введите новую цену за единицу, используя числовую клавиатуру.

0.000	▼	▼	2	10.00	20.00
СТАБ.	▶0◀	НЕТТО	АВТО	СОХР. ФАСОВКА	СКИДКА строчн. ДАННЫЕ

- Если требуется напечатать больше одной этикетки, нажмите клавишу **X** и введите соответствующее число.\*
- Нажмите клавишу **ПЕЧ**.

\* В некоторых версиях прошивок весов данная функция заблокирована. В этом случае, для ее использования, обратитесь к поставщику для проведения соответствующих настроек.

## 3.5 ИЗМЕНЕНИЕ ЦЕНЫ ЗА ЕДИНИЦУ ЗАПРОГРАММИРОВАННОГО ТОВАРА

После вызова запрограммированного товара из памяти можно изменить цену за единицу. В случае с весовым товаром для изменения цены используется клавиша **КОРР. ЦЕНЫ**. Рассмотрим примеры.

### 3.5.1 ВЕСОВОЙ ТОВАР

Сделайте вызов товара из памяти в соответствии с п. 3.3.1 или 3.3.2.

Положите товар на платформу весов.

Например, масса тары для вызванного товара 150 грамм, масса взвешиваемого товара 120 грамм, цена за килограмм – 1 рубль 23 копейки.

ТАРА, КГ	МАССА, КГ	ЦЕНА, РУБ/КГ	СТОИМОСТЬ, РУБ
0.150	0.120	1.23	0.15
СТАБ. ►0◄ НЕТТО АВТО СОХР. ФАСОВКА СКИДКА строчн. ДАННЫЕ			

Допустим, новая цена за килограмм товара составляет 1 рубль 50 копеек.

Нажмите клавишу **КОРР. ЦЕНЫ**.

Если появится запрос ввода пароля\*, введите пароль и нажмите клавишу **ПЕЧ**.

Введите новую цену за килограмм, нажав последовательно клавиши **1, 5, 0**.

ТАРА, КГ	МАССА, КГ	ЦЕНА, РУБ/КГ	СТОИМОСТЬ, РУБ
0.150	0.120	1.50	0.18
СТАБ. ►0◄ НЕТТО АВТО СОХР. ФАСОВКА СКИДКА строчн. ДАННЫЕ			

Нажмите клавишу **ПЕЧ**. для печати этикетки.

Примечание. Новая цена за килограмм товара сохраняется или не сохраняется после проведения операции взвешивания и чекопечати в зависимости от значения параметра «Сохранение цены» в меню с кодом 1873 (см. п. 2.7.7).

\* Наличие запроса пароля определяется настройками уровней доступа (см. п. 2.7.5.5).

### 3.5.2 ШТУЧНЫЙ ТОВАР

Для штучного товара изменение цены за единицу описано в разделе 3.3.4.

### 3.5.3 СЧЕТНЫЙ ТОВАР

Для счетного товара изменение цены за единицу описано в разделе 3.3.5.



### 3.6 ВВОД МАССЫ ТОВАРА С КЛАВИАТУРЫ ВЕСОВ

После вызова запрограммированного товара из памяти можно ввести его массу с клавиатуры весов. При этом товар на платформу весов класть не нужно.

**Внимание!** Для возможности использования данной функции необходимо назначить ей одну из клавиш быстрого доступа (см. п. 2.7.8), а также (при необходимости) обратиться к своему поставщику для проведения сервисных настроек весов, позволяющих использовать данную функцию.

- Сделайте вызов товара из памяти в соответствии с п. 3.3.1 или 3.3.2.  
Например, цена за килограмм – 1 рубль 23 копейки.

ТАРА, КГ	МАССА, КГ	ЦЕНА, РУБ/КГ	СТОИМОСТЬ, РУБ
0.000	0.000	1.23	0.00
СТАБ. ▶0◀ НЕТТО АВТО СОХР. ФАСОВКА СКИДКА строчн. ДАННЫЕ			

Допустим, требуется ввести массу 1 килограмм ровно.

- Нажмите клавишу (из числа клавиш быстрого доступа), которая соответствует вводу массы товара с клавиатуры.
- Если появится запрос ввода пароля\*, введите пароль и нажмите клавишу **ПЕЧ**.
- Введите массу товара, нажав последовательно клавиши **1, 0, 0, 0**.
- Нажмите клавишу (из числа клавиш быстрого доступа), которая соответствует вводу массы товара с клавиатуры.

ТАРА, КГ	МАССА, КГ	ЦЕНА, РУБ/КГ	СТОИМОСТЬ, РУБ
0.000	1.000	1.23	1.23
СТАБ. ▶0◀ НЕТТО АВТО СОХР. ФАСОВКА СКИДКА строчн. ДАННЫЕ			

- Нажмите клавишу **ПЕЧ**. для печати этикетки.

\* Наличие запроса пароля определяется настройками уровней доступа (см. п. 2.7.5.5).

## 3.7 РЕЖИМ СУММИРОВАНИЯ

Режим суммирования удобно использовать, когда покупка состоит из нескольких товаров или когда происходит упаковка товаров в общую тару, на которую впоследствии нужно наклеить этикетку с суммарной массой (количеством) или стоимостью. При суммировании для каждого товара печатается этикетка (такая же, как при взвешивании одного товара). После окончания суммирования печатается итоговая этикетка (частный итог), которая может содержать итоговую информацию: количество суммирований, суммарная масса (суммарное количество) и суммарная стоимость. Кроме этого, отдельно суммируются все указанные значения, полученные при каждом суммировании (полный итог) с последующей возможностью печати итоговой этикетки (полный итог). Суммироваться могут как весовые, так штучные и счетные товары, как запрограммированные, так и не запрограммированные, причем, в любом сочетании.

Суммирование возможно как в ручном, так и в автоматическом режиме. В ручном режиме суммирование происходит следующим образом: оператор делает вызов товара из памяти (вводит цену с клавиатуры), устанавливает товар на платформу, нажимает клавишу **+**, снимает этикетку, снимает товар с платформы. После этого повторяется вся последовательность действий. В автоматическом режиме нажимать клавишу **+** при каждом взвешивании не требуется: оператор однократно делает вызов товара из памяти (вводит цену с клавиатуры), устанавливает товар на платформу, снимает этикетку, снимает товар с платформы. После этого повторяется вся последовательность действий, за исключением первого. Таким образом, автоматический режим можно использовать только в том случае, если происходит упаковка однотипных товаров.

При суммировании для добавления товара в общую сумму и печати этикетки используется клавиша **+** (вместо клавиши **ПЕЧ.** при обычном взвешивании), а для завершения суммирования – клавиша **Ч. ИТОГ/ИТОГ** и для печати итоговой этикетки – клавиша **ПЕЧ.** Для получения этикетки, содержащей полный итог, используется также клавиша **Ч. ИТОГ/ИТОГ** при нахождении весов в основном режиме.

Ниже рассмотрены оба варианта суммирования.

### 3.7.1 СУММИРОВАНИЕ В РУЧНОМ РЕЖИМЕ

Рассмотрим пример суммирования одного запрограммированного и одного незапрограммированного весового товара.

- Сделайте вызов товара из памяти в соответствии с п. 3.3.1 (3.3.2).
- Положите товар на платформу.

0.000	2.000	10.00	20.00			
СТАБ.	▶◀	НЕТТО	АВТО СОХР. ФАСОВКА	СКИДКА	строчн.	ДАННЫЕ

- Нажмите клавишу **+**. На дисплее «ЦЕНА, РУБ/КГ» высветится порядковый номер суммируемого товара, на дисплее «СТОИМОСТЬ, РУБ» по мере суммирования будет высвечиваться общая стоимость суммируемых товаров.

0.000	SUB	tot	1	20.00		
СТАБ.	▶◀	НЕТТО	АВТО СОХР. ФАСОВКА	СКИДКА	строчн.	ДАННЫЕ

- Снимите этикетку, а также товар с платформы.
- Если следующий товар будет незапрограммированный, нажмите клавишу **ВЕСОВОЙ ТОВАР** и с помощью числовой клавиатуры введите цену за килограмм. Например, цена за килограмм товара составляет 25 рублей 1 копейка. Тогда последовательно нажмите клавиши **2, 5, 0, 1.**
- Положите товар на платформу.

0.000	1.500	25.01	37.52
СТАБ.	▶0◀	НЕТТО	АВТО СОХР. ФАСОВКА
			СКИДКА строчн. ДАННЫЕ

- Нажмите клавишу +.

0.000	SUB	tot	2	57.52
СТАБ.	▶0◀	НЕТТО	АВТО СОХР. ФАСОВКА	
				СКИДКА строчн. ДАННЫЕ

- Снимите товар с платформы.
- Для продолжения суммирования продолжайте выполнять описанные действия для каждого товара. Штучный и счетный товар суммируются аналогично. Для штучного товара количество единиц и цена за единицу (соответственно для счетного количество единиц, количество единиц в наборе и цена за один набор) вводятся в соответствии с пунктами разделов 3.3 и 3.4.
- Для завершения суммирования и получения итоговой этикетки нажмите клавишу **ЧАСТ. ИТОГ/ИТОГ**. После этого нажмите клавишу **ПЕЧ.** для печати итоговой этикетки.
- Для распечатки и очистки полного итога нажмите клавишу **ЧАСТ. ИТОГ/ИТОГ**, а затем клавишу **ПЕЧ.**

При суммировании можно отменить добавление последнего товара. Для этого следует нажать клавишу **ЧАСТ. ИТОГ/ИТОГ**, а затем клавишу **СТОПН.** Затем, для продолжения суммирования следует нажать клавишу **СБР.**

Примечание. При выключении питания весов, например, при сбоях в электроснабжении, информация по суммированию сохраняется в памяти весов.

### 3.7.2 СУММИРОВАНИЕ В АВТОМАТИЧЕСКОМ РЕЖИМЕ

Рассмотрим пример суммирования в автоматическом режиме двух весовых товаров с одинаковой записью в памяти.

- Включите режим фасовки, нажав клавишу **ФСВ**.
- Включите режим автоматического суммирования, нажав клавишу **+**.
- Сделайте вызов товара из памяти в соответствии с п. 3.3.1 (3.3.2).
- Положите товар на платформу.

0.000	2.000	10.00	20.00
СТАБ.	▶0◀	НЕТТО	АВТО СОХР. ФАСОВКА
			СКИДКА строчн. ДАННЫЕ

Этикетка распечатается автоматически.

- Положите следующий товар на платформу.

0.000	4.000	10.00	40.00
СТАБ.	▶0◀	НЕТТО	АВТО СОХР. ФАСОВКА
			СКИДКА строчн. ДАННЫЕ

Этикетка распечатается автоматически.

Также, можно выключать и вновь включать режим суммирования, например, если требу-

ется взвесить товар, который не нужно включать в число суммируемых, а потом продолжить работу в режиме суммирования.

- ❑ Для завершения суммирования и получения итоговой этикетки нажмите клавишу **ЧАСТ. ИТОГ/ИТОГ**. При этом не имеет значения, включен ли режим суммирования. После этого нажмите клавишу **ПЕЧ.** для печати итоговой этикетки.
- ❑ Для распечатки и очистки полного итога нажмите клавишу **ЧАСТ. ИТОГ/ИТОГ**, а затем клавишу **ПЕЧ.**

При суммировании можно отменить добавление последнего товара. Для этого следует нажать клавишу **ЧАСТ. ИТОГ/ИТОГ**, а затем клавишу **СТОПН.** Затем, для продолжения суммирования следует нажать клавишу **СБР.**

После завершения суммирования в автоматическом режиме нужно выключить режим автоматического суммирования, а затем режим фасовки. Для выключения режима автоматического суммирования и режима фасовки нажмите последовательно клавиши **+** и **ФСВ.**

Примечание. При выключении питания весов, например, при сбоях в электроснабжении, информация по суммированию сохраняется в памяти весов.

### 3.8 ОТМЕНА ОПЕРАЦИЙ

Отмена операций используется в том случае, если при взвешивании товара произошла ошибка, например, из памяти весов была вызвана информация о другом товаре.

При отмене операции нужно, чтобы на дисплее стоимость высвечивалась стоимость, равная стоимости отменяемой операции. Например, в случае с весовым запрограммированным товаром, для этого нужно положить товар на платформу и вызвать из памяти. В случае со штучным запрограммированным товаром нужно вызвать товар из памяти и ввести количество, которое равно количеству при отменяемой операции.

- ❑ Сделайте вызов товара из памяти в соответствии с п. 3.3.1 (3.3.2).
- ❑ Положите товар на платформу.

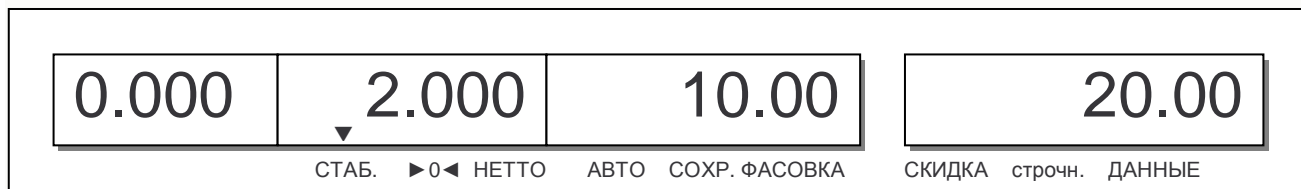

- ❑ Нажмите клавишу **ВОЗВР.**

## 3.9 ФАСОВКА

Режим фасовки удобно использовать при фасовке, т.е. взвешивании товаров с последующим наклеиванием этикетки и размещением в торговом зале. В режиме фасовки (в случае с весовым товаром) этикетки печатаются автоматически, т.е. после взвешивания не нужно нажимать клавишу ПЕЧ. Кроме этого, в режиме фасовки после взвешивания данные о товаре не стираются, что позволяет не вызывать каждый раз товар из памяти (если товар однотипный).

### 3.9.1 ВХОД В РЕЖИМ ФАСОВКИ

- Для входа в режим фасовки нажмите клавишу ФСВ.

0.000	0.000	20.00	0.00			
СТАБ.	▶0◀	НЕТТО	АВТО СОХР. ФАСОВКА	СКИДКА	строчн.	ДАННЫЕ

### 3.9.2 ПОРЯДОК РАБОТЫ В РЕЖИМЕ ФАСОВКИ

- Нажмите одну из клавиш быстрого доступа, которая соответствует запрограммированному товару.

Например, масса тары для вызванного товара 150 грамм, масса взвешиваемого товара 120 грамм, цена за килограмм – 1 рубль 23 копейки.

0.150	0.000	1.23	0.00			
СТАБ.	▶0◀	НЕТТО	АВТО СОХР. ФАСОВКА	СКИДКА	строчн.	ДАННЫЕ

- Положите товар на платформу.

0.150	0.120	1.23	0.15			
СТАБ.	▶0◀	НЕТТО	АВТО СОХР. ФАСОВКА	СКИДКА	строчн.	ДАННЫЕ

- Снимите этикетку.
- Уберите товар с платформы.

0.150	0.000	1.23	0.00			
СТАБ.	▶0◀	НЕТТО	АВТО СОХР. ФАСОВКА	СКИДКА	строчн.	ДАННЫЕ

- Если следующий товар такой же, как предыдущий, повторяйте 3 последних действия.
- Если следующий товар другой, выполняйте действия, начиная с 1-го.

### 3.9.3 ВЫХОД ИЗ РЕЖИМА ФАСОВКИ

- Для выхода из режима фасовки нажмите клавишу ФСВ.

### 3.9.4 ПРИМЕНЕНИЕ СКИДКИ В ПРОЦЕНТАХ

При взвешивании товара можно ввести скидку в процентах от стоимости, которая будет учтена в стоимости при операции и на этикетке. Для ввода скидки в процентах используется клавиша **СКИД (%)**. Пример ввода скидки описан ниже.

- Сделайте вызов товара из памяти в соответствии с п. 3.3.1 (3.3.2).
- Положите товар на платформу.
- Нажмите клавишу **СКИД (%)**. На графическом дисплее появится поле для ввода скидки в процентах.
- Введите величину скидки, используя числовую клавиатуру.
- Нажмите клавишу **ПЕЧ**. Допустим, величина скидки составила 5 %.

ТАРА, КГ	МАССА, КГ	ЦЕНА, РУБ/КГ	СТОИМОСТЬ, РУБ
0.000	2.000	70.00	133.00
СТАБ. ►0◄ НЕТТО АВТО СОХР. ФАСОВКА СКИДКА строчн. ДАННЫЕ			

- Нажмите клавишу **ПЕЧ**. Стоимость на этикетке будет напечатана с учетом скидки.

### 3.9.5 ПРИМЕНЕНИЕ СКИДКИ ПО АБСОЛЮТНОМУ ЗНАЧЕНИЮ

При взвешивании товара можно ввести скидку от стоимости по абсолютному значению. Для ввода скидки используется клавиша **СКИД (-)**. Пример ввода скидки описан ниже.

- Сделайте вызов товара из памяти в соответствии с п. 3.3.1 (3.3.2).
- Положите товар на платформу.
- Нажмите клавишу **СКИД (-)**. На графическом дисплее появится поле для ввода абсолютного значения скидки.
- Введите величину скидки, используя числовую клавиатуру.
- Нажмите клавишу **ПЕЧ**. Допустим, величина скидки составила 5 рублей 00 копеек.

ТАРА, КГ	МАССА, КГ	ЦЕНА, РУБ/КГ	СТОИМОСТЬ, РУБ
0.000	2.000	70.00	135.00
СТАБ. ►0◄ НЕТТО АВТО СОХР. ФАСОВКА СКИДКА строчн. ДАННЫЕ			

- Нажмите клавишу **ПЕЧ**. Стоимость на этикетке будет напечатана с учетом скидки.

### 3.10 РЕЖИМЫ РАБОТЫ ПРОДАВЦА

В весах предусмотрено 3 режима работы продавца (оператора): без авторизации, прикрепленный и переходящий. Перед использованием режимов «прикрепленный» и «переходящий» необходимо провести соответствующие настройки в меню с кодами 1820, 1850 и 1880 (соответственно пункты настоящего руководства 2.7.2, 2.7.5 и 2.7.8).

Далее описывается работа продавца в каждом из режимов.

#### 3.10.1 РЕЖИМ «БЕЗ АВТОРИЗАЦИИ»

В этом режиме операции совершаются без использования регистрации продавца, т.е. любой продавец (оператор) может проводить операции чекопечати. В этом случае нет возможности получить отчет по операциям определенного продавца.

Операция чекопечати осуществляется обычным образом: для подтверждения операции и печати этикетки используется клавиша ПЕЧ. (см. разделы 3.3, 3.4).

#### 3.10.2 РЕЖИМ «ПРИКРЕПЛЕННЫЙ»

В этом режиме операции совершаются продавцом, данные которого предварительно внесены в память весов, на которых будут совершаться операции. В этом случае есть возможность получить отчет по операциям определенных продавцов, а также не допустить к работе с весами посторонних лиц.

Операция взвешивания и чекопечати в режиме «прикрепленный продавец» отлична от операции чекопечати при установленном режиме работы «без авторизации»: для подтверждения операции и печати этикетки вместо клавиши ПЕЧ. используется одна из предварительно установленных (см. п. 2.7.8) клавиш продавца (V1, V2, V3 и т.д.).

Для наглядности рассмотрим пример операции взвешивания и чекопечати запрограммированного весового товара, вызываемого по номеру ячейки:

- Например, требуется вызвать из памяти товар, содержащийся в ячейке № 100. Тогда нажмите последовательно клавиши **1, 0, 0, ТОВ**.

ТАРА	КГ МАССА	КГ ЦЕНА	РУБ/КГ	СТОИМОСТЬ	РУБ
0.000	0.000	20.00		0.00	
СТАБ. ▶◀		НЕТТО	АВТО СОХР. ФАСОВКА	СКИДКА	строчн. ДАННЫЕ

- Положите товар на платформу.

ТАРА	КГ МАССА	КГ ЦЕНА	РУБ/КГ	СТОИМОСТЬ	РУБ
0.000	1.000	20.00		20.00	
СТАБ. ▶◀		НЕТТО	АВТО СОХР. ФАСОВКА	СКИДКА	строчн. ДАННЫЕ

- Нажмите одну из клавиш продавца, соответствующую его номеру, например, V1.

#### 3.10.3 РЕЖИМ «ПЕРЕХОДЯЩИЙ»

Этот режим идентичен режиму «прикрепленный» (см. п. 3.9.2) с той лишь разницей, что в режиме «переходящий» продавец, зарегистрированный на одних весах, может совершать операции на любых весах, находящихся в одной сети с весами, на которых продавец зарегистрирован.

### 3.11 АВТОМАТИЧЕСКАЯ ПЕЧАТЬ ЭТИКЕТОК

В весах предусмотрен режим автоматической печати этикеток для запрограммированных весовых товаров, при нахождении весов в котором после взвешивания товара (если он уже вызван из памяти) и после вызова товара из памяти (если товар уже на платформе) этикетка печатается автоматически (без нажатия клавиши **ПЕЧ.**).

Включение и отключение режима автоматической печати этикеток производится клавишей **АВТО**. При включенном режиме автоматической печати этикеток на дисплее включен указатель «АВТО».

### 3.12 СОХРАНЕНИЕ ЦЕНЫ ЗА ЕДИНИЦУ ТОВАРА ПОСЛЕ ПЕЧАТИ

В весах предусмотрен режим сохранения цены за единицу товара после печати этикетки. Если режим сохранения цены за единицу товара включен, то после печати этикетки цена за единицу товара стираться не будет. Включение и отключение режима сохранения цены за единицу товара производится клавишей **СОХР**. При включенном режиме цены за единицу товара на дисплее включен указатель «СОХР.».



### **3.13 ИСПОЛЬЗОВАНИЕ ДОПОЛНИТЕЛЬНЫХ НАСТРАИВАЕМЫХ ФУНКЦИЙ**

Кроме вышеописанных функций в весах предусмотрены дополнительные функции, которые можно использовать только после проведения специальных настроек. Все дополнительные функции выполняются по нажатию одной клавиши, поэтому основная настройка - определение функции для клавиши из числа клавиш быстрого доступа в соответствии с п. 2.7.8 настоящего руководства. В некоторых случаях требуется провести дополнительные настройки (в зависимости от специфики функции).

#### **3.13.1 ПРИМЕНЕНИЕ СПЕЦИАЛЬНОЙ ЦЕНЫ ЗА ЕДИНИЦУ ТОВАРА**

В весах предусмотрен режим применения специальной цены за единицу товара. Для использования этой функции необходимо предварительно ввести специальную цену за единицу в поле товара «Специальная цена» (см. п. 2.2), а также назначить для выполнения этой функции одну из клавиш быстрого доступа (см. п. 2.7.8).

После проведения соответствующих настроек для применения специальной цены достаточно после вызова запрограммированного товара из памяти весов нажать соответствующую клавишу.

#### **3.13.2 «ОТРИЦАТЕЛЬНАЯ» ПРОДАЖА**

В весах предусмотрена функция использования отрицательной продажи. Операция вызова товара из памяти и чекопечати учитывается в отчете, как отрицательная, т.е. вместо добавления значений отчета (количество операций, стоимость и др.), происходит вычитание. Для использования этой функции необходимо предварительно назначить для выполнения этой функции одну из клавиш быстрого доступа (см. п. 2.7.8).

После проведения соответствующих настроек для применения «отрицательной» продажи достаточно после вызова запрограммированного товара из памяти весов до печати нажать соответствующую клавишу.

#### **3.13.3 ПРИМЕНЕНИЕ ФИКСИРОВАННОЙ СТОИМОСТИ**

В весах предусмотрена функция применения фиксированной стоимости (независимо от массы или количества). Для использования этой функции необходимо предварительно назначить для выполнения этой функции одну из клавиш быстрого доступа (см. п. 2.7.8).

После проведения соответствующих настроек для применения фиксированной стоимости достаточно после вызова запрограммированного товара из памяти весов до печати нажать соответствующую клавишу.

#### **3.13.4 ОТКРЫТИЕ ДЕНЕЖНОГО ЯЩИКА**

В весах предусмотрена функция передачи команды на кассовый аппарат для открытия денежного ящика. Для использования этой функции необходимо предварительно назначить для выполнения этой функции одну из клавиш быстрого доступа (см. п. 2.7.8).

После проведения соответствующих настроек для открытия денежного ящика достаточно нажать соответствующую клавишу.

#### **3.13.5 ПЕРЕКЛЮЧЕНИЕ ЧЕК/ЭТИКЕТКА**

В весах предусмотрена функция переключения режима печати между этикеткой и чеком по нажатию одной клавиши. Для использования этой функции необходимо предварительно назначить для выполнения этой функции одну из клавиш быстрого доступа (см. п. 2.7.8).

После проведения соответствующих настроек для переключения режима достаточно нажать соответствующую клавишу.

### **3.13.6 СБРОС ПОКАЗАНИЙ ВСЕХ ДИСПЛЕЕВ**

В весах предусмотрена функция сброса показаний всех дисплеев. Для использования этой функции необходимо предварительно назначить для выполнения этой функции одну из клавиш быстрого доступа (см. п. 2.7.8).

После проведения соответствующих настроек для сброса показаний всех дисплеев достаточно нажать соответствующую клавишу.

### **3.13.7 ИЗМЕНЕНИЕ СРОКА ГОДНОСТИ**

В весах предусмотрена функция изменения срока годности (даты и времени). Для использования этой функции необходимо предварительно назначить для выполнения этой функции одну из клавиш быстрого доступа (см. п. 2.7.8).

После проведения соответствующих настроек для изменения срока годности достаточно нажать соответствующую клавишу после вызова запрограммированного товара из памяти весов. Дата срока годности вводится, как количество дней, в течение которых товар годен, считая от текущей даты. Время срока годности вводится, как количество часов, в течение которых товар годен, считая от текущего часа.

### **3.13.8 РЕДАКТИРОВАНИЕ ЗАПИСИ ТОВАРА**

В весах предусмотрена функция быстрого доступа ко всем полям товара. Для использования этой функции необходимо предварительно назначить для выполнения этой функции одну из клавиш быстрого доступа (см. п. 2.7.8).

После проведения соответствующих настроек для доступа ко всем полям товара достаточно нажать соответствующую клавишу после вызова запрограммированного товара из памяти весов. Редактирование полей товара производится в соответствии с п. 2.2.

### **3.13.9 ИЗМЕНЕНИЕ ТЕКУЩЕЙ ДАТЫ И ВРЕМЕНИ**

В весах предусмотрена функция изменения текущей даты и времени по нажатию одной клавиши. Для использования этой функции необходимо предварительно назначить для выполнения этой функции одну из клавиш быстрого доступа (см. п. 2.7.8).

После проведения соответствующих настроек для изменения даты, времени и формата их представления достаточно нажать соответствующую клавишу. Изменение даты, времени и формата их представления производится в соответствии с п. 2.7.4.

### **3.13.10 ИЗМЕНЕНИЕ НОМЕРА КЛАВИШИ БЫСТРОГО ДОСТУПА**

В весах предусмотрена функция изменения номера клавиши быстрого доступа для вызванного товара по нажатию одной клавиши. Для использования этой функции необходимо предварительно назначить для выполнения этой функции одну из клавиш быстрого доступа (см. п. 2.7.8).

После проведения соответствующих настроек для изменения номера клавиши быстрого доступа достаточно вызвать запрограммированный товар из памяти и нажать соответствующую клавишу. Изменение номера клавиши быстрого доступа производится в соответствии с п. 2.4.4.

### **3.13.11 ДОБАВЛЕНИЕ ТОВАРА В СПИСОК СУММИРОВАНИЯ С ВВОДОМ НОМЕРА ПРОДАВЦА**

В весах предусмотрена функция добавления товара в список суммируемых товаров с одновременным вводом номера продавца. Для использования этой функции необходимо предварительно назначить для выполнения этой функции одну из клавиш быстрого доступа (см. п. 2.7.8).

После проведения соответствующих настроек для добавления товара в список суммируемых товаров с одновременным вводом номера продавца достаточно вызвать запрограммированный товар из памяти и нажать соответствующую клавишу.

## 4 ПРИЛОЖЕНИЯ

### 4.1 ФОРМАТЫ ЭТИКЕТОК

Каждому формату этикетки присвоен свой уникальный номер. Существуют стандартные (встроенные заводом-изготовителем) форматы этикеток и форматы пользовательских этикеток, которые возможно загрузить с персонального компьютера, используя программное обеспечение «CL-works». Стандартным этикеткам номер присваивается заводом-изготовителем, пользовательским – самим пользователем с помощью программного обеспечения. Отведенный диапазон номеров для стандартных этикеток – с 1-го по 60-ый, для пользовательских – с 51-го по 60-ый. Для итоговых этикеток, которые печатаются по завершении режима суммирования, предназначен формат № 29. Форматам встроенных этикеток с логотипом и кодом Ростеста соответствуют номера в диапазоне от 51 до 60.

Встроенные форматы этикеток различаются между собой размерами, требованием к самоклеющейся бумаге (с препринтом или без), наличием штрих-кода, количеством строк для наименования товара, размером шрифтов, расположением данных и др.

На рисунках 4.1 – 4.4 представлены некоторые встроенные форматы этикеток с описанием назначений полей; в таблице 4.1 сведены номера всех встроенных форматов и соответствующие им размеры; в таблице 4.2 представлены форматы всех встроенных этикеток.

Внимание! Для корректной печати этикеток, формат которых предполагает печать информации о магазине в верхней части (№№ форматов 17, 18, 21, 22, 25, 26 и 37-42), необходимо установить перевернут этикетки (см. п. 2.5.1).



Рисунок 4.1 – Формат этикетки № 1



Рисунок 4.2 – Формат этикетки № 4

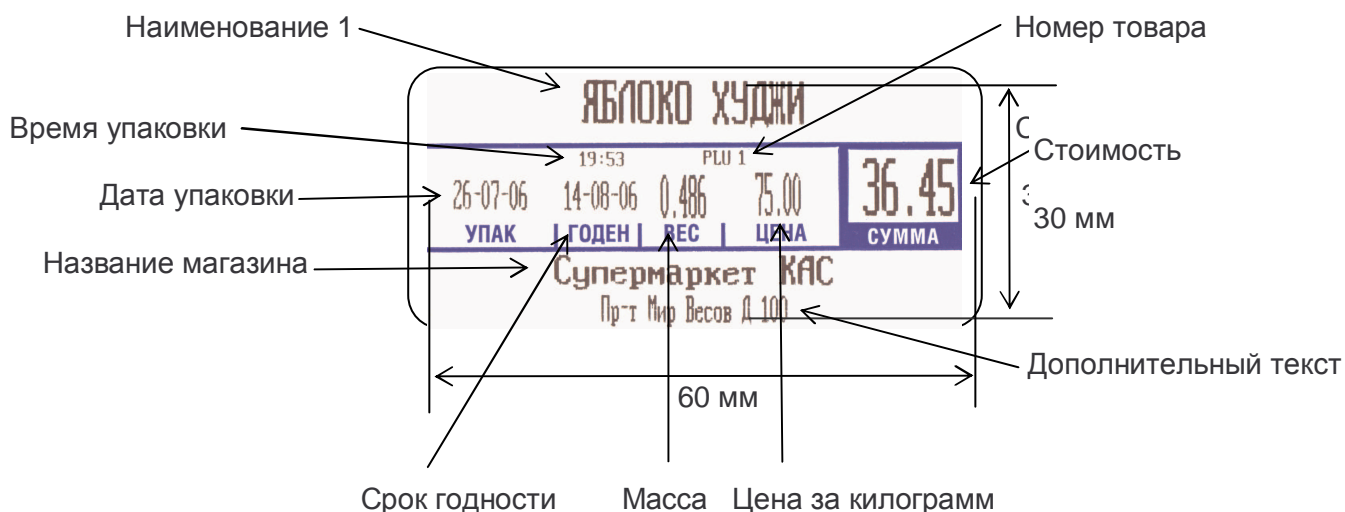

Рисунок 4.3 – Формат этикетки № 12



Рисунок 4.4 – Формат этикетки № 51

Таблица 4.1 – Соответствие номера формата этикетки размеру этикетки

№	Размер, мм	№	Размер, мм	№	Размер, мм
1	58x30	21	58x40	41	58x60
2	58x30	22	58x40	42	58x60
3	58x30	23	-----	43	-----
4	58x30	24	-----	44	-----
5	-----	25	58x51	45	-----
6	-----	26	58x51	46	-----
7	-----	27	-----	47	-----
8	-----	28	-----	48	-----
9	-----	29	58x40*	49	-----
10	-----	30	-----	50	-----
11	58x40	31	58x60	51	**
12	58x40	32	58x60	52	**
13	58x40	33	58x60	53	**
14	58x40	34	58x60	54	**
15	58x40	35	58x60	55	**
16	58x40	36	58x60	56	**
17	58x40	37	58x60	57	**
18	58x40	38	58x60	58	**
19	58x40	39	58x60	59	**
20	58x40	40	58x60	60	**

\* Формат итоговой этикетки для режима суммирования

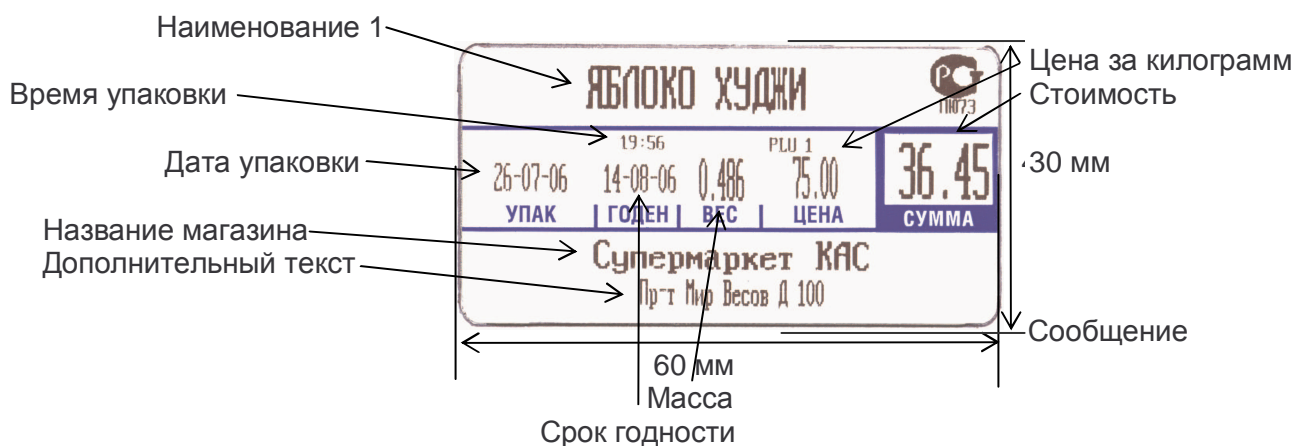
\*\* Пользовательский формат

Таблица 4.2 – Вид форматов этикеток

Номер	Вид этикетки	Номер	Вид этикетки
1		13	
2		14	
3		15	
4		16	
11		17	
12		18	

Номер	Вид этикетки	Номер	Вид этикетки																																		
19	<p><b>Апельсин</b></p> <p>УПАКОВАНО 11.09.07 ВЕС 0.102 ЦЕНА 20.00</p>  <p>0 100001 002048</p> <p>Магазин-1 Текст магазина</p> <p>2.04</p>	31	<p><b>ГРУДКИ</b></p> <p>Состав: Грудка куриная специ.</p> <p>На 100гр. продукта: Белки - 21, жир - 5.7, углеводы - 0.7, Энерг. ценность - 132ккал</p> <table border="1"> <tr> <td>SN 00046</td> <td>18-20</td> <td>УПАК</td> <td>ГОДЕН</td> <td>ВЕС</td> </tr> <tr> <td colspan="2">26-07-06</td> <td>04-08-06</td> <td colspan="2">0.566</td> </tr> <tr> <td colspan="2">РШ 2</td> <td colspan="3">140.00</td> </tr> <tr> <td colspan="2">ЦЕНА</td> <td colspan="3">СУММА</td> </tr> <tr> <td colspan="2">140.00</td> <td colspan="3">79.24</td> </tr> </table> <p>Супермаркет КАС Пр-т Мир Весов Д 100</p>	SN 00046	18-20	УПАК	ГОДЕН	ВЕС	26-07-06		04-08-06	0.566		РШ 2		140.00			ЦЕНА		СУММА			140.00		79.24											
SN 00046	18-20	УПАК	ГОДЕН	ВЕС																																	
26-07-06		04-08-06	0.566																																		
РШ 2		140.00																																			
ЦЕНА		СУММА																																			
140.00		79.24																																			
20	<p><b>Апельсин</b> <b>Апельсин-2</b></p> <p>УПАКОВАНО 11.09.07 ВЕС 2.842 ЦЕНА 20.00</p>  <p>0 100001 056843</p> <p>Магазин-1 Текст магазина</p> <p>56.84</p>	32	<p><b>ГРУДКИ</b> <b>КУРИНЫЕ ГРИЛЬ</b></p> <p>Состав: Грудка куриная специ.</p> <p>На 100гр. продукта: Белки - 21, жир - 5.7, углеводы - 0.7, Энерг. ценность - 132ккал</p> <table border="1"> <tr> <td>SN 00049</td> <td>18-22</td> <td>УПАК</td> <td>ГОДЕН</td> <td>ВЕС</td> </tr> <tr> <td colspan="2">26-07-06</td> <td>04-08-06</td> <td colspan="2">0.566</td> </tr> <tr> <td colspan="2">РШ 2</td> <td colspan="3">140.00</td> </tr> <tr> <td colspan="2">ЦЕНА</td> <td colspan="3">СУММА</td> </tr> <tr> <td colspan="2">140.00</td> <td colspan="3">79.24</td> </tr> </table> <p>Супермаркет КАС Пр-т Мир Весов Д 100</p>	SN 00049	18-22	УПАК	ГОДЕН	ВЕС	26-07-06		04-08-06	0.566		РШ 2		140.00			ЦЕНА		СУММА			140.00		79.24											
SN 00049	18-22	УПАК	ГОДЕН	ВЕС																																	
26-07-06		04-08-06	0.566																																		
РШ 2		140.00																																			
ЦЕНА		СУММА																																			
140.00		79.24																																			
21	<p>Супермаркет КАС г. Москва, Яукова Д1</p> <p><b>Яблоко</b></p> <p>УПАКОВАНО 20-08-06 00:04 ГОДЕН ДО 29-08-06</p> <p>SN 00007 11111 ЦЕНА, РУБ./КГ МАССА, КГ</p> <p>10.00 0.098</p>  <p>0 111111 000985</p> <p>СУММА, РУБ</p> <p>0.98</p>	33	<p><b>ГРУДКИ</b></p> <p>Состав: Грудка куриная специ.</p> <p>На 100гр. продукта: Белки - 21, жир - 5.7, углеводы - 0.7, Энерг. ценность - 132ккал Масса нетто - 1кг Срок реализации - 48часов</p> <table border="1"> <tr> <td>SN 00051</td> <td>18-23</td> <td>УПАК</td> <td>ГОДЕН</td> <td>ВЕС</td> </tr> <tr> <td colspan="2">26-07-06</td> <td>04-08-06</td> <td colspan="2">0.566</td> </tr> <tr> <td colspan="2">РШ 2</td> <td colspan="3">140.00</td> </tr> <tr> <td colspan="2">ЦЕНА</td> <td colspan="3">СУММА</td> </tr> <tr> <td colspan="2">140.00</td> <td colspan="3">79.24</td> </tr> </table> <p>Супермаркет КАС Пр-т Мир Весов Д 100</p>	SN 00051	18-23	УПАК	ГОДЕН	ВЕС	26-07-06		04-08-06	0.566		РШ 2		140.00			ЦЕНА		СУММА			140.00		79.24											
SN 00051	18-23	УПАК	ГОДЕН	ВЕС																																	
26-07-06		04-08-06	0.566																																		
РШ 2		140.00																																			
ЦЕНА		СУММА																																			
140.00		79.24																																			
22	<p>Супермаркет КАС г. Москва, Яукова Д1</p> <p><b>Яблоко</b> <b>Из Вьетнама</b></p> <p>УПАКОВАНО 20-08-06 00:12 ГОДЕН ДО 29-08-06</p> <p>SN 00012 11111 ЦЕНА, РУБ./КГ МАССА, КГ</p> <p>10.00 0.098</p>  <p>0 111111 000985</p> <p>СУММА, РУБ</p> <p>0.98</p>	34	<p><b>ГРУДКИ</b> <b>КУРИНЫЕ ГРИЛЬ</b></p> <p>Состав: Грудка куриная специ.</p> <p>На 100гр. продукта: Белки - 21, жир - 5.7, углеводы - 0.7, Энерг. ценность - 132ккал Масса нетто - 1кг Срок реализации - 48часов</p> <table border="1"> <tr> <td>SN 00052</td> <td>18-23</td> <td>УПАК</td> <td>ГОДЕН</td> <td>ВЕС</td> </tr> <tr> <td colspan="2">26-07-06</td> <td>04-08-06</td> <td colspan="2">0.566</td> </tr> <tr> <td colspan="2">РШ 2</td> <td colspan="3">140.00</td> </tr> <tr> <td colspan="2">ЦЕНА</td> <td colspan="3">СУММА</td> </tr> <tr> <td colspan="2">140.00</td> <td colspan="3">79.24</td> </tr> </table> <p>Супермаркет КАС Пр-т Мир Весов Д 100</p>	SN 00052	18-23	УПАК	ГОДЕН	ВЕС	26-07-06		04-08-06	0.566		РШ 2		140.00			ЦЕНА		СУММА			140.00		79.24											
SN 00052	18-23	УПАК	ГОДЕН	ВЕС																																	
26-07-06		04-08-06	0.566																																		
РШ 2		140.00																																			
ЦЕНА		СУММА																																			
140.00		79.24																																			
25	<p>Магазин-1 Текст магазина</p> <p><b>Апельсин</b></p> <p>Здесь печатается состав продукта, состав продукта, состав продукта, состав продукта, состав продукта, состав продукта, состав продукта, состав продукта,</p> <table border="1"> <tr> <td>УПАКОВАНО 11.09.07</td> <td>ГОДЕН ДО 01.10.07</td> </tr> <tr> <td>ВЕС</td> <td>0.102</td> </tr> <tr> <td>ЦЕНА</td> <td>20.00</td> </tr> <tr> <td colspan="2">СУММА</td> </tr> <tr> <td colspan="2">2.04</td> </tr> </table>  <p>0 100001 002048</p>	УПАКОВАНО 11.09.07	ГОДЕН ДО 01.10.07	ВЕС	0.102	ЦЕНА	20.00	СУММА		2.04		35	<p><b>ГРУДКИ</b></p> <p>Состав: Грудка куриная специ.</p> <p>На 100гр. продукта: Белки - 21, жир - 5.7, углеводы - 0.7, Энерг. ценность - 132ккал</p> <table border="1"> <tr> <td>SN 0005</td> <td>18-39</td> <td>УПАКОВАНО</td> <td>ГОДЕН ДО</td> </tr> <tr> <td colspan="2">26-07-06</td> <td>04-08-06</td> <td></td> </tr> <tr> <td colspan="2">РШ 2</td> <td colspan="2">1.158</td> </tr> <tr> <td colspan="2">ВЕС</td> <td colspan="2">140.00</td> </tr> <tr> <td colspan="2">ЦЕНА</td> <td colspan="2">СУММА</td> </tr> <tr> <td colspan="2">140.00</td> <td colspan="2">162.12</td> </tr> </table> <p>Супермаркет КАС Пр-т Мир Весов Д 100</p>	SN 0005	18-39	УПАКОВАНО	ГОДЕН ДО	26-07-06		04-08-06		РШ 2		1.158		ВЕС		140.00		ЦЕНА		СУММА		140.00		162.12	
УПАКОВАНО 11.09.07	ГОДЕН ДО 01.10.07																																				
ВЕС	0.102																																				
ЦЕНА	20.00																																				
СУММА																																					
2.04																																					
SN 0005	18-39	УПАКОВАНО	ГОДЕН ДО																																		
26-07-06		04-08-06																																			
РШ 2		1.158																																			
ВЕС		140.00																																			
ЦЕНА		СУММА																																			
140.00		162.12																																			
26	<p>Магазин-1 Текст магазина</p> <p><b>Апельсин</b></p> <p>Здесь печатается состав продукта, состав продукта, состав продукта, состав продукта, состав продукта, состав продукта, состав продукта, состав продукта, состав продукта, состав продукта, состав продукта, состав продукта, состав продукта, состав продукта,</p> <table border="1"> <tr> <td>УПАКОВАНО 11.09.07</td> <td>ГОДЕН ДО 01.10.07</td> </tr> <tr> <td>ВЕС</td> <td>0.104</td> </tr> <tr> <td>ЦЕНА</td> <td>20.00</td> </tr> <tr> <td colspan="2">СУММА</td> </tr> <tr> <td colspan="2">2.08</td> </tr> </table>  <p>0 100001 002086</p>	УПАКОВАНО 11.09.07	ГОДЕН ДО 01.10.07	ВЕС	0.104	ЦЕНА	20.00	СУММА		2.08		36	<p><b>ГРУДКИ</b></p> <p>Состав: Грудка куриная специ.</p> <p>На 100гр. продукта: Белки - 21, жир - 5.7, углеводы - 0.7, Энерг. ценность - 132ккал Масса нетто - 1кг Срок реализации - 48часов</p> <table border="1"> <tr> <td>SN 0005</td> <td>18-40</td> <td>УПАКОВАНО</td> <td>ГОДЕН ДО</td> </tr> <tr> <td colspan="2">26-07-06</td> <td>04-08-06</td> <td></td> </tr> <tr> <td colspan="2">РШ 2</td> <td colspan="2">1.158</td> </tr> <tr> <td colspan="2">ВЕС</td> <td colspan="2">140.00</td> </tr> <tr> <td colspan="2">ЦЕНА</td> <td colspan="2">СУММА</td> </tr> <tr> <td colspan="2">140.00</td> <td colspan="2">162.12</td> </tr> </table> <p>Супермаркет КАС Пр-т Мир Весов Д 100</p>	SN 0005	18-40	УПАКОВАНО	ГОДЕН ДО	26-07-06		04-08-06		РШ 2		1.158		ВЕС		140.00		ЦЕНА		СУММА		140.00		162.12	
УПАКОВАНО 11.09.07	ГОДЕН ДО 01.10.07																																				
ВЕС	0.104																																				
ЦЕНА	20.00																																				
СУММА																																					
2.08																																					
SN 0005	18-40	УПАКОВАНО	ГОДЕН ДО																																		
26-07-06		04-08-06																																			
РШ 2		1.158																																			
ВЕС		140.00																																			
ЦЕНА		СУММА																																			
140.00		162.12																																			

Номер	Вид этикетки	Номер	Вид этикетки
37	<p>Магазин-1 Текст магазина 123-4567</p> <p><b>Апельсин</b></p> <p>Здесь печатается состав продукта, состав продукта, состав продукта, состав продукта, состав продукта, состав продукта, состав продукта, состав продукта, состав продукта, состав продукта, состав продукта, состав продукта, состав продукта, состав продукта,</p> <p>УПАКОВАНО 11.09.07 ГОДЕН ДО 01.10.07 000000021 1 ЦЕНА ВЕС 20.00 0.102 СУММА <b>2.04</b></p>	40	<p>Магазин-1 Текст магазина</p> <p><b>Апельсин-2</b></p> <p>Здесь печатается состав продукта, состав продукта, состав продукта, состав продукта, состав продукта, состав продукта, состав продукта, состав продукта, состав продукта, состав продукта, состав продукта, состав продукта, состав продукта, состав продукта,</p> <p>УПАКОВАНО 11.09.07 ГОДЕН ДО 01.10.07 000000028 1 ЦЕНА ВЕС 20.00 0.102 СУММА <b>2.04</b></p>
38	<p>Магазин-1 Текст магазина 123-4567</p> <p><b>Апельсин</b></p> <p>Здесь печатается состав продукта, состав продукта, состав продукта, состав продукта, состав продукта, состав продукта, состав продукта, состав продукта, состав продукта, состав продукта, состав продукта, состав продукта, состав продукта, состав продукта, состав продукта, состав продукта.</p> <p>УПАКОВАНО 11.09.07 ГОДЕН ДО 01.10.07 000000023 1 ЦЕНА ВЕС 20.00 0.102 СУММА <b>2.04</b></p>	41	<p>Магазин-1 Текст магазина</p> <p><b>Апельсин</b></p> <p>Здесь печатается состав продукта, состав продукта, состав продукта, состав продукта, состав продукта, состав продукта, состав продукта, состав продукта, состав продукта, состав продукта, состав продукта, состав продукта, состав продукта, состав продукта, состав продукта, состав продукта.</p> <p>УПАКОВАНО 11.09.07 ГОДЕН ДО 01.10.07 000000031 1 ЦЕНА ВЕС 20.00 0.102 СУММА <b>2.04</b></p>
39	<p>Магазин-1 Текст магазина</p> <p><b>Апельсин</b></p> <p>Здесь печатается состав продукта, состав продукта, состав продукта, состав продукта, состав продукта, состав продукта, состав продукта, состав продукта, состав продукта, состав продукта, состав продукта, состав продукта, состав продукта, состав продукта, состав продукта, состав продукта,</p> <p>УПАКОВАНО 11.09.07 ГОДЕН ДО 01.10.07 000000025 1 ЦЕНА ВЕС 20.00 0.102 СУММА <b>2.04</b></p>	42	<p>Магазин-1 Текст магазина</p> <p><b>Апельсин-2</b></p> <p>Здесь печатается состав продукта, состав продукта, состав продукта, состав продукта, состав продукта, состав продукта, состав продукта, состав продукта, состав продукта, состав продукта, состав продукта, состав продукта, состав продукта, состав продукта, состав продукта, состав продукта.</p> <p>УПАКОВАНО 11.09.07 ГОДЕН ДО 01.10.07 000000033 1 ЦЕНА ВЕС 20.00 0.102 СУММА <b>2.04</b></p>

Примечание. Форматы этикеток в таблице 4.2 представлены без учета фактического масштаба и без соблюдения пропорций размеров.

## 4.2 КОДЫ СИМВОЛОВ

Часто при вводе данных требуется ввести символы, отсутствующие на клавиатуре в явном виде. В этом случае следует ввести код символа, выполнив следующие действия:

- Нажать клавишу **КОД СИМВ.**
- Ввести код нужного символа в соответствии с таблицей 4.2.
- Нажать клавишу **ПЕЧ.**

Таблица 4.2 – Соответствие символов кодам

	00	01	02	03	04	05	06	07	08	09	0A	0B	0C	0D	0E	0F
00	<u>NUL</u> 0000	<u>STX</u> 0001	<u>SOT</u> 0002	<u>ETX</u> 0003	<u>EOT</u> 0004	<u>ENQ</u> 0005	<u>ACK</u> 0006	<u>BEL</u> 0007	<u>BS</u> 0008	<u>HT</u> 0009	<u>LF</u> 000A	<u>VT</u> 000B	<u>FF</u> 000C	<u>CR</u> 000D	<u>SO</u> 000E	<u>SI</u> 000F
10	<u>DLE</u> 0010	<u>DC1</u> 0011	<u>DC2</u> 0012	<u>DC3</u> 0013	<u>DC4</u> 0014	<u>NAK</u> 0015	<u>SYN</u> 0016	<u>ETB</u> 0017	<u>CAN</u> 0018	<u>EM</u> 0019	<u>SUB</u> 001A	<u>ESC</u> 001B	<u>FS</u> 001C	<u>GS</u> 001D	<u>RS</u> 001E	<u>US</u> 001F
20	<u>SP</u> 0020	!	"	#	\$	%	&	'	(	)	*	+	,	-	.	/
30	0	1	2	3	4	5	6	7	8	9	:	;	<	=	>	?
40	@	A	B	C	D	E	F	G	H	I	J	K	L	M	N	O
50	P	Q	R	S	T	U	V	W	X	Y	Z	[	\	]	^	_
60	`	a	b	c	d	e	f	g	h	i	j	k	l	m	n	o
70	p	q	r	s	t	u	v	w	x	y	z	{		}	~	<u>DEL</u> 007F
80	€ 20AC	⋮	ƒ 201A	„ 0192	… 201E	† 2026	‡ 2020	ˆ 02C6	‰ 2030	Š 0160	< 2039	€ 0152	⋮	Ž 017D	⋮	⋮
90	⋮	˘ 2018	˙ 2019	˚ 201C	˛ 201D	• 2022	– 2013	— 2014	˜ 02DC	™ 2122	š 0161	> 203A	œ 0153	⋮	ž 017E	ÿ 0178
A0	<u>NBSP</u> 00A0	¡ 00A1	¢ 00A2	£ 00A3	¤ 00A4	¥ 00A5	¦ 00A6	§ 00A7	¨ 00A8	© 00A9	ª 00AA	« 00AB	¬ 00AC	­ 00AD	® 00AE	¯ 00AF
B0	° 00B0	± 00B1	² 00B2	³ 00B3	´ 00B4	µ 00B5	¶ 00B6	· 00B7	¸ 00B8	¹ 00B9	º 00BA	» 00BB	¼ 00BC	½ 00BD	¾ 00BE	¿ 00BF
C0	À 00C0	Á 00C1	Â 00C2	Ã 00C3	Ä 00C4	Å 00C5	Æ 00C6	Ç 00C7	È 00C8	É 00C9	Ê 00CA	Ë 00CB	Ì 00CC	Í 00CD	Î 00CE	Ï 00CF
D0	Ð 00D0	Ñ 00D1	Ò 00D2	Ó 00D3	Ô 00D4	Õ 00D5	Ö 00D6	× 00D7	Ø 00D8	Ù 00D9	Ú 00DA	Û 00DB	Ü 00DC	Ý 00DD	Þ 00DE	ß 00DF
E0	à 00E0	á 00E1	â 00E2	ã 00E3	ä 00E4	å 00E5	æ 00E6	ç 00E7	è 00E8	é 00E9	ê 00EA	ë 00EB	ì 00EC	í 00ED	î 00EE	ï 00EF
F0	ø 00F0	ñ 00F1	ò 00F2	ó 00F3	ô 00F4	õ 00F5	ö 00F6	÷ 00F7	ø 00F8	ù 00F9	ú 00FA	û 00FB	ü 00FC	ý 00FD	þ 00FE	ÿ 00FF



## 5 ЛИСТ ПОВЕРКИ ВЕСОВ

Поверку весов необходимо проводить в том случае, если весы используются в сфере, на которую распространяется Государственный метрологический контроль. Периодичность поверки – 1 раз в год. Заводской (серийный) № весов: \_\_\_\_\_ .

Таблица 5.1 – Учет поверок

N п/п	Дата	Фамилия поверителя	Подпись и печать	Примечание