

KUPPERSBERG

TECHNISCHER PASS

TECHNICAL PASSPORT

РУКОВОДСТВО ПОЛЬЗОВАТЕЛЯ

TMW 201

MICROWELLE

MICROWAVE OVEN

МИКРОВОЛНОВАЯ ПЕЧЬ

Microwelle



INHALT

WICHTIGE SICHERHEITHINWEISE.....	4
INSTALLATION.....	7
ERDUNG.....	7
RADIOSTÖRUNGEN.....	8
BEVOR SIE SICH AN DAS SERVICECENTER WENDEN.....	8
KOCHTECHNIK.....	9
EMPFEHLUNGEN ZUR VERWENDUNG VON UTENSILIEN.....	9
TECHNISCHE EIGENSCHAFTEN.....	10
KOMPONENTEN NAME.....	10
BEDIENFELD.....	11
NUTZUNG.....	12
REINIGUNG UND PFLEGE.....	15

Microwelle

**VORSICHTSMASSNAHMEN ZUR VERMEIDUNG DER MÖGLICHEN AUSWIRKUNGEN VON ÜBERMÄSSIGER MIKROWELLENENERGIE**

➤ Versuchen Sie nicht, das Gerät bei geöffneter Tür zu benutzen, da der Betrieb bei geöffneter Tür zu einer gefährlichen Einwirkung von Mikrowellenenergie führen kann. Achten Sie darauf, dass die Sicherheitsverriegelungen nicht beschädigt oder zerstört werden.

➤ Stellen Sie keine Gegenstände zwischen die Vorderseite des Ofens und die Tür. Achten Sie darauf, dass sich keine Schmutz- oder Reinigungsmittelreste auf den Dichtungsflächen ansammeln.

➤ Nehmen Sie den Backofen nicht in Betrieb, wenn er beschädigt ist. Es ist besonders wichtig, dass die Backofentür richtig schließt und dass

- 1) Die Tür nicht beschädigt (verbogen) ist;
- 2) die Scharniere und Verriegelungen einwandfrei funktionieren;
- 3) Die Türdichtungen und Dichtungsflächen der Tür müssen in Ordnung sein.

➤ Der Backofen darf nur von qualifiziertem Servicepersonal eingestellt oder repariert werden.

**WICHTIGE SICHERHEITHINWEISE**

Bei der Verwendung eines Elektrogeräts sollten grundlegende Sicherheitsvorkehrungen beachtet werden, darunter die folgenden

⚠ **WARNUNG:** Um das Risiko von Verbrennungen, elektrischen Schlägen, Feuer, Verletzungen oder übermäßiger Mikrowellenenergie zu verringern:

1. Verwenden Sie das Gerät nur für den in dieser Anleitung beschriebenen Zweck. Verwenden Sie keine aggressiven Chemikalien oder Dämpfe. Dieser Gerätetyp ist speziell für das Erwärmen, Kochen oder Trocknen von Lebensmitteln konzipiert. Der Ofen ist nicht für den Einsatz in der Industrie oder im Labor bestimmt.

2. Schalten Sie den Backofen nicht ein, wenn er leer ist.

3. Benutzen Sie das Gerät nicht, wenn das Kabel oder der Stecker be-

schädigt ist, wenn es nicht richtig funktioniert oder wenn es beschädigt wurde. Wenn das Netzkabel beschädigt ist, muss es durch den Hersteller, seinen Kundendienst oder eine ähnlich qualifizierte Person ersetzt werden, um eine Gefährdung zu vermeiden.

4. ⚠ **WARNUNG:** Erlauben Sie Kindern nur dann, den Ofen unbeaufsichtigt zu benutzen, wenn sie zuvor eingewiesen wurden, damit sie ihn sicher benutzen können und die Gefahren einer falschen Benutzung verstehen.

5. Um die Brandgefahr im Backofen zu verringern:

➤ Behalten Sie beim Erhitzen von Speisen in Plastik- oder Papierbehältern den Backofen im Auge, da sich diese entzünden können;

➔ Entfernen Sie die Kabelbinder von Papier- oder Plastiktüten, bevor Sie sie in den Backofen stellen.

➔ Wenn Rauch aufsteigt, schalten Sie das Gerät aus oder ziehen Sie den Netzstecker und halten Sie die Tür geschlossen, um die Flammen zu erstickern.

➔ Verwenden Sie den Innenraum des Backofens nicht als Ablagefläche. Lassen Sie keine Papierprodukte, Küchenutensilien oder Lebensmittel darin liegen.

➔ Der Mikrowellenofen ist für das Erhitzen von Speisen und Getränken bestimmt. Das Trocknen von Kleidung und Heizungswärmern, Hausschuhen, Schwämmen, feuchten Tüchern und anderen ähnlichen Gegenständen kann zu Verletzungen, Entzündungen oder Bränden führen.

6. ⚠ **WARNUNG:** Flüssigkeiten oder andere Lebensmittel dürfen nicht in verschlossenen Behältern erhitzt werden, da sie explodieren können.

7. Das Erhitzen eines Getränks in der Mikrowelle kann zu einem verzögerten Aufkochen führen, daher ist Vorsicht geboten.

8. Frittieren Sie keine Speisen im Backofen. Heißes Öl kann Teile des Ofens und des Kochgeschirrs beschädigen und sogar Hautverbrennungen verursachen.

9. Eier mit Schale und ganze hartgekochte Eier dürfen nicht im Mikrowellenherd erhitzt werden, da sie explodieren können, auch wenn der Mikrowellenherd sie bereits erhitzt hat.

10. Stechen Sie Lebensmittel mit dicker Schale, wie Kartoffeln, Kürbisse, Äpfel und Kastanien, vor dem Kochen an.

11. Der Inhalt von Fläschchen und Babygläsern sollte vor dem Gebrauch umgerührt oder geschüttelt und die Temperatur überprüft werden, um Verbrennungen zu vermeiden.

12. Küchenutensilien können durch die von erhitzten Speisen übertragene Wärme heiß werden. Kochgeschirr muss möglicherweise mit Ofenhandschuhen angefasst werden.

13. Kochgeschirr sollte überprüft werden, um sicherzustellen, dass es für die Verwendung in der Mikrowelle geeignet ist.

14. ⚠ **WARNUNG:** Es ist gefährlich, wenn nicht speziell geschultes Personal Wartungs- oder Reparaturarbeiten durchführt, bei denen Beschichtungen entfernt werden, die einen Schutz gegen die Einwirkung von Mikrowellenenergie bieten.

15. Dieses Produkt ist als ISM-Gerät der Gruppe 2, Klasse B, klassifiziert. Die Definition der Gruppe 2 umfasst alle ISM/ISM-Geräte (industriell, wissenschaftlich und medizinisch), die Hochfrequenzenergie in Form elektromagnetischer Strahlung für die Materialverarbeitung erzeugen und/oder nutzen Elektroentladungsgeräte. Geräte der Klasse B beziehen sich auf Geräte, die für den Einsatz in häuslichen und institutionellen Umgebungen geeignet sind und direkt an das Niederspannungsnetz angeschlossen sind, das Gebäude versorgt, die für Wohnzwecke genutzt werden.

16. Dieses Gerät ist nicht dafür bestimmt, durch Personen (einschließlich Kinder) mit eingeschränkten physischen, sensorischen oder geistigen Fähigkeiten

Mikrowelle

oder mangels Erfahrung und mangels Wissen benutzt zu werden, es sei denn, sie werden durch eine für ihre Sicherheit zuständige Person beaufsichtigt oder erhalten von ihr Anweisungen, wie das Gerät zu benutzen ist.

17. Kinder sollten beaufsichtigt werden, um sicherzustellen, dass sie nicht mit dem Gerät spielen.

18. Verwenden Sie die Mikrowelle nur separat.

19.  **ACHTUNG:** Installieren Sie den Backofen nicht über einem Herd oder einem anderen wärmeabgebenden Gerät. Andernfalls kann das Gerät beschädigt werden und die Garantie erlischt.

20. Das Mikrowellengerät darf nicht in einem Schrank aufgestellt werden.

21. Die Tür oder die Außenfläche kann heiß werden, wenn das Gerät in Betrieb ist.

22.  **WARNUNG:** Die äußeren Teile und Komponenten können während des Gebrauchs heiß werden. Kleine Kinder sollten vom Ofen ferngehalten werden.

23. Während des Betriebs erwärmt sich das Gerät. Achten Sie darauf, dass Sie die Heizelemente im Inneren des Backofens nicht berühren, wenn Sie auf den Grills garen.

24. Die Temperatur der Außenflächen kann hoch sein, wenn der Backofen in Betrieb ist.

25. Das Gerät sollte an einer Wand aufgestellt werden.

26. Das Gerät darf nicht von Kindern oder Personen mit eingeschränkten körperlichen, sensorischen oder geistigen

Fähigkeiten oder mangelnder Erfahrung und Kenntnis benutzt werden, es sei denn, sie werden beaufsichtigt oder eingewiesen.

27.  **WARNUNG:** Wenn die Tür oder die Türdichtungen beschädigt sind, darf der Backofen nicht in Betrieb genommen werden, bis er von einem Fachmann repariert wurde.

28. In der Gebrauchsanweisung muss darauf hingewiesen werden, dass die Geräte nicht für den Betrieb mit einer externen Zeitschaltuhr oder einem separaten Fernbedienungssystem vorgesehen sind.

29. Die Mikrowelle ist nur für den Hausgebrauch und nicht für den gewerblichen Einsatz bestimmt.

30. Entfernen Sie nicht den Anschlag an der Rückseite oder den Seiten. Er stellt den für die Luftzirkulation erforderlichen Mindestabstand zur Wand sicher.

31. Befestigen Sie den Drehteller fest, bevor Sie das Gerät bewegen, um Schäden zu vermeiden.

32.  **VORSICHT!** Reparaturen am Backofen sollten nur von Fachleuten durchgeführt werden, da dazu die Abdeckungen, die vor Mikrowellenstrahlung schützen, entfernt werden müssen. Dies gilt auch für das Auswechseln des Netzkabels oder der Lampe. Wenden Sie sich in solchen Fällen an eine Servicestelle.

33. Die Mikrowelle ist nur zum Auftauen, Erwärmen und Garen bestimmt.

34. Verwenden Sie Ofenhandschuhe oder Topflappen, um erhitzte Speisen zu entnehmen.

35.  **VORSICHT!** Beim Öffnen des Deckels oder der Einwickelfolie kann Dampf austreten.

36. Dieses Gerät kann von Kindern ab 8 Jahren und von Personen mit eingeschränkten körperlichen, sensorischen oder geistigen Fähigkeiten oder mangelnder Erfahrung und Kenntnis benutzt werden, wenn sie beaufsichtigt oder in den sicheren Gebrauch des Geräts eingewiesen werden. Kinder sollten nicht mit dem Gerät spielen. Die Reinigung und Wartung durch den Benutzer darf nicht von Kindern unter 8 Jahren durchgeführt werden.

37. Bei Rauchentwicklung, ohne den Backofen zu öffnen, den Stecker ziehen und die Tür geschlossen halten, bis die Flamme erlischt.

INSTALLATION

1. Vergewissern Sie sich, dass das gesamte Verpackungsmaterial aus dem Backofen entfernt wurde.

2.  **ACHTUNG!** Überprüfen Sie den Backofen auf Schäden, wie z. B. eine gekippte oder verbogene Tür, beschädigte Türdichtungen und Kontaktflächen, gebrochene oder lockere Türscharniere und Verschlüsse, Dellen im Backofen oder in der Tür. Wenn Sie einen Schaden feststellen, schalten Sie den Backofen nicht ein, sondern wenden Sie sich an Ihren Händler oder eine Kundendienststelle.

3. Der Mikrowellenherd muss auf einer ebenen und festen Fläche aufgestellt werden, die das Gewicht des Her-

des mit den darin befindlichen Speisen und dem Geschirr tragen kann.

4. Es ist verboten, das Gerät in der Nähe von Heizgeräten, in feuchten Räumen oder in der Nähe von brennbaren Materialien aufzustellen.

5. Der Backofen muss gut belüftet sein, damit er einwandfrei funktioniert. Lassen Sie über dem Saunaofen einen Freiraum von mindestens 20 cm und an beiden Seiten einen Freiraum von 5 cm. Die Lüftungsöffnungen des Saunaofens dürfen nicht verdeckt werden. Die Füße des Saunaofens dürfen nicht entfernt werden.

6. Der Ofen darf nur in Betrieb genommen werden, wenn sich der Glasdrehteller, die Rollenhalterung und die Welle in der richtigen Position befinden.

7. Vergewissern Sie sich, dass das Netzkabel nicht beschädigt ist und nicht unter dem Ofen oder über eine heiße oder scharfe Oberfläche verläuft.

8. Die Steckdose muss leicht zugänglich sein, damit das Kabel im Notfall leicht abgezogen werden kann.

9. Das Gerät darf nicht im Freien verwendet werden.

ERDUNG

Die Mikrowelle muss geerdet sein. Das Heizgerät ist mit einem Kabel mit Schutzleiter und einem Stecker mit Schutzkontakt ausgestattet. Er muss an eine geerdete Steckdose angeschlossen werden. Im Falle eines Kurzschlusses verringert die Erdung das Risiko eines elektrischen Schlages, indem sie einen sicheren Abflussweg für den elektrischen

Microwelle

Strom bietet. Es ist ratsam, einen separaten Erdungskreis für den Mikrowellengerät vorzusehen. Hohe Spannungen sind gefährlich und können eine Entzündung verursachen oder den Ofen beschädigen.

 **ACHTUNG!** Eine unsachgemäße Erdung der Steckdose kann zu einem Stromschlag führen.

Hinweis:

1. Wenn Sie Fragen zur Erdung oder zum Anschluss an das Stromnetz haben, wenden Sie sich an einen qualifizierten Elektriker oder Servicetechniker.

2. Weder der Hersteller noch der Verkäufer haften für Schäden am Backofen oder Das Netzkabel ist in den folgenden Farben gehalten: für Personenschäden, die durch Nichtbeachtung der Anweisungen für den Anschluss an das Stromnetz entstehen.

Das Netzkabel ist in den folgenden Farben gehalten:

Gelb-Grün = Erde

Blau = Null

Braun = Phase

RADIOSTÖRUNGEN

Während des Betriebs kann die Mikrowelle Störungen bei Radio- und Fernsehgeräten und ähnlichen Geräten verursachen. Falls es zu Störungen kommt, können diese durch die folgenden Maßnahmen verringert oder beseitigt werden:

1. Reinigen Sie die Tür und die Dichtungsfläche des Ofens.

2. Richten Sie die TV-Empfangsantenne neu aus.

3. Stellen Sie das Mikrowellengerät in Bezug auf das Fernsehgerät um.

4. Stellen Sie das Mikrowellengerät weiter vom Fernsehgerät entfernt auf.

5. Schließen Sie das Mikrowellengerät und das Fernsehgerät an unterschiedliche Steckdosen an.

BEVOR SIE SICH AN DAS SERVICECENTER WENDEN

Mikrowellengerät funktioniert nicht:

➔ Vergewissern Sie sich, dass der Backofen fest mit dem Stromnetz verbunden ist. Wenn nicht, ziehen Sie den Stecker aus der Steckdose, warten Sie 10 Sekunden und stecken Sie ihn wieder ein.

➔ Berprüfen Sie, dass die Sicherung nicht durchgebrannt ist und der Schutzschalter nicht ausgelöst hat. Wenn dies der Fall ist, prüfen Sie, ob die Steckdose mit einem anderen Elektrogerät in Ordnung ist.

➔ Prüfen Sie, ob der Backofen richtig programmiert und die Zeitschaltuhr eingestellt ist.

➔ Prüfen Sie, ob die Tür sicher geschlossen und das Türschloss eingerastet ist. Wenn die Tür nicht richtig geschlossen ist, kann die Mikrowellenenergie nicht erzeugt werden.

WENN KEINE DER OBEN GENANNTEN MAßNAHMEN ZUR LÖSUNG DES PROBLEMS BEITRÄGT, WENDEN SIE SICH AN IHREN HÄNDLER ODER IHR KUNDENDIENSTZENTRUM. VERSUCHEN SIE NICHT, DAS GERÄT SELBST ZU REPARIEREN.

**KOCHTECHNIK**

1. Ordnen Sie das Essen an. Legen Sie die dicksten Stücke näher an den Rand des Tellers.

2. Bestimmen Sie die Garzeit. Stellen Sie zunächst eine Mindestgarzeit ein. Sie können diese Zeit bei Bedarf jederzeit verlängern. Übergrochte Speisen können Feuer fangen oder Rauch entwickeln.

3. Decken Sie die Speisen während des Garens ab. Deckel verhindern, dass Feuchtigkeit und Fett herauspritzen.

4. Lebensmittel wie Hähnchen und Burger sollten während des Garens im Mikrowellenherd auf den Kopf gestellt werden, um den Garvorgang zu beschleunigen. Große Speisen, wie z. B. Koteletts, sollten mindestens einmal gewendet werden.

5. Wenden Sie die Speisen, z. B. Fleischbällchen, während des Garens immer wieder von der Mitte des Tellers zum Rand hin.

2. Mikrowellen gehen nicht durch Metall. Es ist daher nicht zulässig, Kochgeschirr aus Metall oder Kochgeschirr mit Metallverzierungen zu verwenden.

3. Papierprodukte aus Altpapier sollten nicht in der Mikrowelle verwendet werden, da sie metallische Partikel enthalten können, die eine Funken- oder Entzündungsquelle darstellen könnten.

4. Wir empfehlen die Verwendung von rundem oder ovalem Geschirr anstelle von quadratischem oder länglichem Geschirr, da die Speisen in den Ecken dieses Geschirrs zu heiß werden können.

5. Dünne Streifen Alufolie können verwendet werden, um einzelne Bereiche vor Überhitzung zu schützen. Achten Sie aber darauf, dass Sie nicht zu viel davon verwenden. Der Abstand zwischen den Streifen sollte mindestens 1 Zoll (2,54 cm) betragen.

Die folgende Liste gibt Hinweise zur richtigen Wahl des Kochgeschirrs:

**EMPFEHLUNGEN ZUR VERWENDUNG VON UTENSILIEN**

1. Mikrowellen gehen nicht durch Metall. Verwenden Sie nur Geschirr, das für die Verwendung in Mikrowellenherden geeignet ist. Lebensmittel- und Getränkebehälter aus Metall dürfen nicht in der Mikrowelle verwendet werden. Wenn der Hersteller eine bestimmte Größe und Form von Metallbehältern angegeben hat, die für das Kochen in der Mikrowelle geeignet sind, gilt die obige Anforderung nicht.

Kochgeschirr	Mikrowelle
Hitzefestes Glas	Ja
Nicht hitzefestes Glas	Nein
Hitzebeständige Keramik	Ja
Mikrowellengeeignetes Plastik Kochgeschirr	Ja
Küchenpapier	Ja
Metallschale	Nein
Metallgitter	Nein
Aluminiumfolie und Aluminiumfolienbehälter	Nein

Microwelle

! TECHNISCHE EIGENSCHAFTEN

Anschlusswert/Anschlusswert (Mikrowelle)	230-240 V/50 Hz, 1100 W (Mikrowelle)
Leistungsabgabe (Mikrowellenerwärmung)	700 W
Betriebsfrequenz	2450 MHz
Abmessungen des Gehäuses	243 mm (H)×446 mm (B)×356 mm (T)
Innenabmessungen des Ofens	202 mm (H)×301 mm (B)×311 mm (T)
Ofenkapazität	20 Liter
Nettogewicht	Ca. 9.4 Kg

! KOMPONENTEN NAME

1. Sicherheitsverriegelungssystem der Tür
2. Türglas
3. Welle
4. Walzenring
5. Bedienfeld
6. Hohlleiter (die Glimmerplatte, die den Hohlleiter abdeckt, darf nicht entfernt werden)
7. Drehteller aus Glas

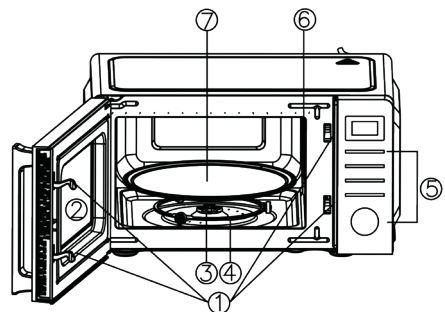



BEDIENFELD

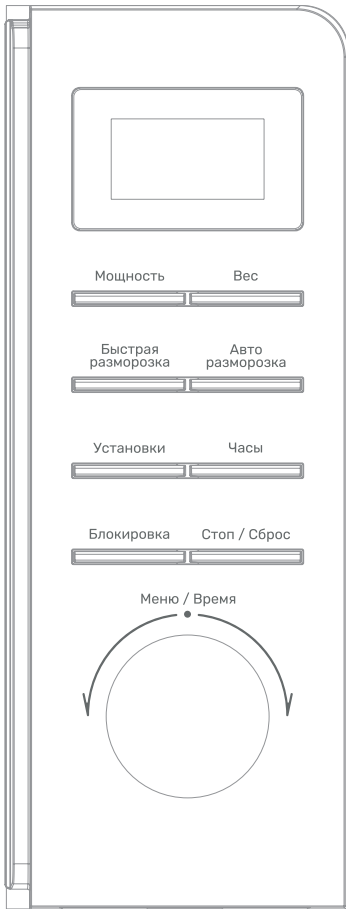

➤ Display

Hier werden die Garzeit, die Leistung, die Anzeigen und die Uhrzeit angezeigt.

➤ Die Saugleistung (МОЩНОСТЬ)

Drücken Sie diese Taste, um die Leistungsstufe des Mikrowellengeräts einzustellen.

➤ Gewichteinstellung (ВЕС)

Klicken Sie hier, um das Gewicht eines Gerichts oder einer Portion festzulegen.

➤ Schnell auftauen

(БЫСТРАЯ РАЗМОРОЗКА)

Klicken Sie, um Lebensmittel nach Zeit aufzutauen.

➤ Automatisches Auftauen

(АВТОРАЗМОРОЗКА)

Klicken Sie, um Lebensmittel nach Gewicht aufzutauen.

➤ Preset (УСТАНОВКИ)

Stellen Sie die Mikrowelle mit dieser Taste auf die von Ihnen gewählte Zeit ein.

➤ Uhr (ЧАСЫ)

Drücken Sie den Knopf, um die Einstellung der Uhr zu beginnen.

➤ HOLD (БЛОКИРОВКА)

Zum Einstellen der Kindersicherung verwenden.

➤ Stopp/Zurücksetzen (СТОП/СБРОС)

Drücken Sie einmal, um den Garvorgang vorübergehend zu unterbrechen, oder zweimal, um den Garvorgang vollständig abzubrechen.

Die Taste dient auch zum Einstellen der Kindersicherung.

➤ MENÜ/ZEIT (МЕНЮ/ВРЕМЯ)

Drehen Sie den Knopf, um das automatische Garmenü auszuwählen.

Drehen Sie den Knopf, um die Uhrzeit einzustellen.

Drücken Sie den Knopf, um das Koch- oder Auftauprogramm zu starten.

Durch einfaches mehrmaliges Drücken stellen Sie die Garzeit ein und kochen sofort mit voller Leistung.

Microwelle

**NUTZUNG**

➔ Wenn Sie das Gerät zum ersten Mal einschalten, ertönt ein Piepton und auf dem Display erscheint die Meldung «☒» und «1:01».

➔ Wenn das Setup während der Einrichtung etwa 30 Sekunden lang angehalten wird, kehrt das Gerät in den Standby-Modus zurück.

➔ Wenn Sie die STOP/CLEAR-Taste einmal während des Kochens drücken, wird das Programm angehalten. Anschließend können Sie den MENU/Zeit-Knopf drücken, um fortzufahren. Wenn Sie jedoch die STOP/CLEAR-Taste zweimal drücken, wird das Programm vollständig abgebrochen.

➔ Wenn der Garvorgang abgeschlossen ist, wird die Meldung «END» auf dem Bildschirm angezeigt und alle zwei Minuten ertönt ein Piepton, bis der Benutzer eine beliebige Taste drückt oder die Gerätetür öffnet.

➔ Drücken Sie während des Betriebs die aktive Taste, der Summer ertönt einmal, wenn Sie jedoch die deaktivierte Taste drücken, ertönt der Summer zweimal.

ZEITEINSTELLUNG

Die Uhr arbeitet im 12- oder 24-Stunden-Format. Drücken Sie zur Auswahl einfach die «Uhr»-Taste.

1. Drücken Sie im Standby-Modus ein- oder zweimal die «Uhr»-Taste, um die Uhr in den 12- oder 24-Stunden-Modus zu ändern.

2. Drehen Sie den Knopf MENU/Zeit, um die Stunde einzustellen.

3. Drücken Sie die Taste «Uhr».

4. Drehen Sie den MENU/Zeit-Knopf, um die Minute einzustellen.

5. Drücken Sie die Taste «Uhr» und bestätigen Sie die Einstellung.

 **Hinweis:** Während des Kochens können Sie die aktuelle Uhrzeit auf der Uhr überprüfen, indem Sie die Taste «Uhr» drücken.

KOCHEN MIT DER MIKROWELLE

1. Drücken Sie mehrmals die Garleistung-Taste, um eine Leistungsstufe auszuwählen.

2. Drehen Sie den Menü-/Zeitknopf, um die Garzeit einzustellen. Die Zeit variiert zwischen 10 Sekunden und 95 Minuten.

3. Drücken Sie zur Bestätigung den Menü-/Zeitknopf.

Wählen Sie die Leistungsstufe aus, indem Sie auf LEISTUNG klicken:

Drücken Sie die Garleistungstaste	Garleistung	Drücken Sie die Garleistungstaste	Garleistung
1 Mal	100% (100)	7 Mal	40% (40)
2 Mal	90% (90)	8 Mal	30% (30)
3 Mal	80% (80)	9 Mal	20% (20)
4 Mal	70% (70)	10 Mal	10% (10)
5 Mal	60% (60)	11 Mal	0% (00)
6 Mal	50% (50)		

 **Hinweis:** Während des Kochens können Sie die aktuelle Leistungsstufe überprüfen, indem Sie die Garleistung-Taste drücken.

SCHNELLKOCHEN

Mit dieser Funktion können Sie die Mikrowelle so programmieren, dass Speisen mit 100 % Leistung gegart werden. Drücken Sie im Standby-Modus einfach mehrmals den Menü-/Zeitknopf, um die Garzeit einzustellen (jedes Drücken erhöht die Zeit um 30 Sekunden auf bis zu 10 Minuten). Der Mikrowellenherd startet automatisch den Betrieb mit voller Leistung.

SCHNELLAUFTAUEN

1. Drücken Sie im Standby-Modus einmal die Taste Schnell auftauern.

2. Drehen Sie den Menü-/Zeitknopf, um die Auftauzeit einzustellen. Die Zeit variiert zwischen 10 Sekunden und 95 Minuten.

3. Drücken Sie zur Bestätigung den Menü-/Zeitknopf.

 **Hinweis:** Während des Auftauens pausiert das Gerät und piept, um Sie daran zu erinnern, die Lebensmittel um-

zudrehen. Drücken Sie dann den MENÜ/ZEIT-Knopf erneut, um den Betrieb fortzusetzen.

AUTOMATISCHES AUFTAUEN

Auftauzeit und Leistungsstufe werden automatisch eingestellt, nachdem das Gerät das Gewicht des Produkts ermittelt hat. Das Gewicht von Tiefkühlkost sollte zwischen 100 Gramm und 1800 Gramm liegen.

1. Drücken Sie einmal die Taste «Automatisches Auftauen».

2. Drücken Sie mehrmals die Taste «Gewichteinstellung», um das Produktgewicht auszuwählen.

3. Drücken Sie zur Bestätigung den Menü-/Zeitknopf.

 **Hinweis:** Während des Auftauens pausiert das Gerät und piept, um Sie daran zu erinnern, die Lebensmittel umzudrehen. Drücken Sie dann den MENÜ/ZEIT-Knopf erneut, um den Betrieb fortzusetzen.

Mikrowelle

MEHRSTUFIGES GAREN

Ihr Backofen kann mit bis zu 2 automatischen Garsequenzen programmiert werden.

Angenommen, Sie möchten das folgende Garprogramm einstellen:

Kochen mit Mikrowellen



Kochen in der Mikrowelle
(aber geringere Leistung)

1. Geben Sie das erste Mikrowellen-Garprogramm ein. Drücken Sie nicht den Menü-/Zeitknopf.

2. Rufen Sie das zweite Mikrowellen-Garprogramm auf.

3. Drücken Sie zum Starten den Menü-/Zeitknopf.

Hinweis: Die Programme Schnellgaren, automatisches Auftauen, schnelles Auftauen und automatisches Garen gelten nicht für diese Funktion.

PRESET

Mit dieser Funktion kann die Mikrowelle später eingeschaltet werden.

1. Stellen Sie im Standby-Modus das Garprogramm ein (wählen Sie Schnellkochen, Automatisches Auftauen und Schnellauftauen).

2. Drücken Sie einmal die Preset-Taste.

3. Drehen Sie den Menü-/Zeitknopf, um die Stunde einzustellen.

4. Klicken Sie auf die Schaltfläche « Preset ».

5. Drehen Sie den Menü-/Zeitknopf, um die Minute einzustellen.

6. Klicken Sie auf die Schaltfläche «Preset».

Hinweis: Wenn die Mikrowelle voreingestellt ist, können Sie die voreingestellte Zeit überprüfen, indem Sie einmal die Preset-taste drücken. Sie können diese Funktion abbrechen, indem Sie die Stopp/Zurücksetzen-Taste drücken, wenn die von Ihnen eingestellte Zeit angezeigt wird.

KINDERSICHERUNG

Die Sperre verhindert, dass Kinder den Mikrowellenherd benutzen.

So wählen Sie diese Funktion aus: Halten Sie im Standby-Modus die HOLD-Taste länger als 3 Sekunden gedrückt. Anschließend ertönt ein Piepton, das Gerät wechselt automatisch in den Kindersicherungsmodus und die Sperranzeige leuchtet auf. Im gesperrten Zustand sind alle Tasten deaktiviert.

Um diese Funktion abzubrechen: Halten Sie die Stopp/Zurücksetzen-Taste länger als 3 Sekunden gedrückt. Anschließend ertönt ein Piepton und die Anzeige erlischt.

AUTOMATISCHE KOCHPROGRAMMEE

Automatische Kochprogramme erfordern keine Zeit- oder Leistungsprogrammierung. Geben Sie einfach die Art des Produkts an, das Sie zubereiten möchten, sowie das Gewicht oder die Anzahl der Portionen.

1. Drehen Sie MENU/ZEIT gegen den Uhrzeigersinn, bis das in der Ta-

belle unten gezeigte gewünschte Programm auf dem Display erscheint.

2. Drücken Sie mehrmals die Taste «Gewichteinstellung», um das Ge-

wicht des Produkts oder der Portion einzustellen.

3. Drücken Sie zur Bestätigung MENÜ/ZEIT.

Code des Produkts	Menu	Hinweis
A-1	Kaffee/Milch (200 ml/Becher oder 1-3 Tassen)	<p>➤ Bei Milch/Kaffee und Kartoffeln wird auf dem Bildschirm die Anzahl der Portionen und nicht das Gewicht des Produkts angezeigt.</p> <p>➤ Die Ergebnisse des automatischen Garens hängen von Faktoren wie der Form und Größe der Lebensmittel, Ihren persönlichen Vorlieben für die Garqualität bestimmter Lebensmittel und sogar davon ab, wie richtig Sie die Lebensmittel in die Mikrowelle legen. Wenn Sie der Meinung sind, dass das Ergebnis nicht ganz zufriedenstellend ist, passen Sie die Garzeit an.</p>
A-02	Reis (150-600 g)	
A-03	Spaghetti (100 g, 200 g, 300 g)	
A-04	Kartoffeln (je 230 g)	
A-05	Popcorn (99 g)	
A-06	Automatisches Erhitzen (200–800 g)	
A-07	Fisch (200-600 g)	
A-08	Pizza (150 g, 300 g, 450 g)	



REINIGUNG UND PFLEGE

1. Schalten Sie den Backofen aus und trennen Sie ihn vom Stromnetz, bevor Sie ihn reinigen.

2. Halten Sie den Garraum sauber. Essensspritzer von den Ofenwänden mit einem feuchten Tuch abwischen. Bei stärkeren Verschmutzungen kann ein mildes Reinigungsmittel verwendet werden. Verwenden Sie keine Spritzpistolen oder andere starke Reinigungsmittel. Sie können Flecken und Schlieren hinterlassen oder die Oberfläche der Tür matt machen.

3. Die Außenseite des Ofens sollte mit einem feuchten Tuch gereinigt werden. Um Schäden an den Funktionsteilen im Backofen zu vermeiden, darf

kein Wasser in die Lüftungsöffnungen eindringen.

4. Wischen Sie beide Seiten der Tür, des Glases, der Türdichtungen und angrenzender Teile ab, um verschüttete Flüssigkeiten oder Spritzer zu entfernen. Verwenden Sie keine Scheuermittel.

5. Dampfreiniger sind nicht erlaubt.

6. Lassen Sie kein Wasser in das Bedienfeld eindringen. Wischen Sie es mit einem weichen, leicht feuchten Tuch ab. Lassen Sie beim Reinigen des Bedienfelds die Backofentür geöffnet, um ein versehentliches Einschalten zu vermeiden.

Microwelle

7. Wenn sich Kondenswasser auf der Tür befindet, wischen Sie es mit einem weichen Tuch ab. Dies kann passieren, wenn der Mikrowellenherd in einer Umgebung mit hoher Luftfeuchtigkeit betrieben wird. Dies ist normal.

8. Der Glasdrehsteller sollte regelmäßig gereinigt werden. Es kann in warmem Seifenwasser oder in der Spülmaschine gewaschen werden.

9. Der Rollenring und der Kammerboden sollten regelmäßig gereinigt werden, um übermäßige Geräusche zu vermeiden. Wischen Sie einfach den Boden des Garraums mit einem leicht mit einer milden Reinigungslösung angefeuchteten Tuch ab. Der Rollenring kann mit Wasser und Spülmittel oder in der Spülmaschine gewaschen werden. Achten Sie beim Wiedereinbau des Walzenrings darauf, ihn in der richtigen Position einzubauen.

10. Um Gerüche aus dem Ofen zu entfernen, verwenden Sie die folgende Methode: Reiben Sie 1 Zitrone und mischen Sie sie mit einer Tasse Wasser. Diese Mischung 5 Minuten im Ofen erhitzen. Trocknen Sie den Backofen anschließend gründlich mit einem sauberen, weichen Tuch ab.

11. Wenn die Glühbirne durchgebrannt ist, wenden Sie sich an den Kundendienst.

12. Essensreste müssen entfernt und der Backofen regelmäßig gereinigt werden. Unsachgemäße Reinigung des Backofens kann zu Oberflächenschäden, reduzierter Lebensdauer und möglicherweise gefährlichen Situationen führen.

13. Entsorgen Sie den Backofen nicht mit dem Hausmüll. Es muss an der entsprechenden Sammelstelle abgegeben werden.

Beachten Sie!

Produktstörungen sind auch nicht:

Mikrowellen	Leichte technische Gerüche in einem neuen Produkt während der ersten Betriebszeit
	Ändern der Farbe von Körperelementen während des Betriebs

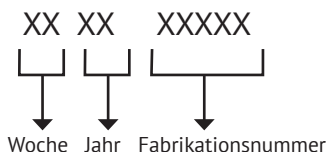
SERIENNUMMER:**HERSTELLER:**

M&G HAUSGERATE GMBH
Potsdamer Str. 92 10785 Berlin
Tel: (030) 544 37 834 Fax: (030) 544 37 856

FABRIKEN-NIEDERLASSUNGEN DES HERSTELLERS:

«Guangdong Galanz Microwave Electrical Appliances Manufacturing Co., Ltd.»
№3 Xingpu Allee Ost, Industriegebiet Maxin, Stadt Huangpu, Stadt Zhongshan,
Guangdong, China

IMPORTEUR:

GmbH «MG Rusland», 141400 Khimki, Butakovo, 4

Der Hersteller behält sich das Recht vor, Änderungen an Design,
Ausstattung von Geräten vorzunehmen.





CONTENTS

IMPORTANT SAFETY INSTRUCTIONS.....	19
INSTALLATION GUIDE.....	22
GROUNDING INSTRUCTIONS.....	22
RADIO INTERFERENCE.....	23
BEFORE CALLING FOR SERVICE.....	23
COOKING TECHNIQUES.....	23
COOKING UTENSILS GUIDE.....	23
SPECIFICATIONS.....	25
PRODUCT DIAGRAM.....	25
CONTROL PANEL.....	26
OPERATION INSTRUCTIONS.....	27
CLEANING AND CARE.....	29

**PRECAUTIONS TO AVOID POSSIBLE EXPOSURE TO EXCESSIVE MICROWAVE ENERGY**

➤ Do not attempt to operate this oven with the door open since open-door operation can result in harmful exposure to microwave energy. It is important not to defeat or tamper with the safety interlocks.

➤ Do not place any object between the oven front face and the door or allow soil or cleaner residue to accumulate on sealing surfaces.

➤ Do not operate the oven if it is damaged. It is very important that the oven door close properly and that there is no damage to the

- 1) Door (including any bent);
- 2) Hinges and latches (broken or loosened);
- 3) Door seals and sealing surfaces.

➤ The oven should not be adjusted or repaired by anyone except qualified service personnel.

**IMPORTANT SAFETY INSTRUCTIONS**

When using electrical appliance basic safety precautions should be followed, including the following:

⚠ **WARNING!** To reduce the risk of burns, electric shock, fire, injury to persons or exposure to excessive microwave energy:

1. Use this appliance only for its intended use as described in the manual. Do not use corrosive chemicals or vapors in this appliance. This type of oven is specifically designed to heat, cook or dry food. It is not designed for industrial or laboratory use.

2. Do not operate the oven when empty.

3. Do not operate this appliance if it has a damaged cord or plug, if it is not working properly, or if it has been damaged or dropped. If the supply cord is damaged, it must be replaced by the manufacturer or its service agent or

a similarly qualified person in order to avoid a hazard.

4. ⚠ **WARNING!** Only allow children to use the oven without supervision when adequate instructions have been given so that the child is able to use the oven in a safe way and understands the hazards of improper use.

5. To reduce the risk of fire in the oven cavity:

➤ When heating food in plastic or paper container, keep an eye on the oven due to the possibility of ignition.

➤ Remove wire twist-ties from paper or plastic bags before placing bag in oven.

➤ If smoke is observed, switch off or unplug the appliance and keep the door closed in order to stifle any flames.

➤ Do not use the cavity for storage purposes. Do not leave paper products,

Microwave oven

cooking utensils, or food in the cavity when not in use.

➔ The microwave oven is intended for heating food and beverages. Drying of food or clothing and heating of warming pads, slippers, sponges, damp cloth and similar may lead to risk of injury, ignition or fire.

6.  **WARNING!** Liquid or other food must not be heated in sealed containers since they are liable to explode.

7. Microwave heating of beverages can result in delayed eruptive boiling, therefore care has to be taken when handle the container.

8. Do not fry food in the oven. Hot oil can damage oven parts and utensils and even result in skin burns.

9. Eggs in their shell and whole hard-boiled eggs should not be heated in microwave ovens since they may explode even after microwave heating has ended.

10. Pierce foods with heavy skins such as potatoes, whole squashes, apples and chestnuts before cooking.

11. The contents of feeding bottles and baby food jars should be stirred or shaken and the temperature should be checked before serving in order to avoid burns.

12. Cooking utensils may become hot because of heat transferred from the heated food. Potholders may be needed to handle the utensil.

13. Utensils should be checked to ensure that they are suitable for use in microwave oven.

14.  **WARNING!** It is hazardous for anyone other than a trained person to carry out any service or repair operation which involves the removal of any cover which gives protection against exposure to microwave energy.

15. This product is a Group 2 Class B ISM equipment. The definition of Group 2 which contains all ISM (Industrial, Scientific and Medical) equipment in which radio-frequency energy is intentionally generated and/or used in the form of electromagnetic radiation for the treatment of material, and spark erosion equipment. For Class B equipment is equipment suitable for use in domestic establishments and in establishments directly connected to a low voltage power supply network which supplies buildings used for domestic purpose.

16. This appliance is not intended for use by persons (including children) with reduced physical, sensory or mental capabilities, or lack of experience and knowledge, unless they have been given supervision or instruction concerning use of the appliance by a person responsible for their safety.

17. Children should be supervised to ensure that they do not play with the appliance.

18. The microwave oven is only used in freestanding.

19.  **WARNING!** Do not install oven over a range cook top or other heat-producing appliance. If installed could be damaged and the warranty would be void.

20. The microwave oven shall not be placed in a cabinet.

21.  **WARNING!** The appliance and its accessible parts become hot during use.

22.  **WARNING!** Accessible parts may become hot during use. Young children should be kept away.

23. During use the appliances becomes hot. Care should be taken to avoid touching heating elements inside the oven, for cooking ranged and ovens.

24. The temperature of accessible surfaces may be high when the appliance is operating.

25. The appliance shall be placed against a wall.

26. Appliance is not to be used by children or persons with reduced physical, sensory or mental capabilities, or lack of experience and knowledge, unless they have been given supervision or instruction.

27.  **WARNING!** If the door or door seals are damaged, the oven must not be operated until it has been repaired by a competent person.

28. The appliances are not intended to be operated by means of an external timer or separate remote-control system.

29. The microwave oven is for household use only and not for commercial use.

30. Never remove the distance holder in the back or on the sides, as it ensures a minimum distance from the wall for air circulation.

31. Please secure the turntable before you move the appliance to avoid damages.

32.  **CAUTION!** It is dangerous to repair or maintain the appliance by no other than a specialist because under these circumstances the cover have to be removed which assures protection against microwave radiation. This applies to changing the power cord or the lighting as well. Send the appliance in these cases to our service centre.

33. The microwave oven is intended for defrosting, cooking and steaming of food only.

34. Use gloves if you remove any heated food.

35.  **CAUTION!** Steam will escape, when opening lids or wrapping foil.

36. This appliance can be used by children aged from 8 years and above and persons with reduced physical, sensory or mental capabilities or lack of experience and knowledge if they have been given supervision or instruction concerning use of the appliance in a safe way and understand the hazards involved. Children shall not play with the appliance. Cleaning and user maintenance shall not be made by children unless they are aged from 8 years and above and supervised.

37. If smoke is emitted, switch off or unplug the appliance and keep the door closed in order to stifle any flames.

Microwave oven

 **INSTALLATION GUIDE**

1. Make sure that all the packing materials are removed from the inside of the door.

2.  **WARNING!** Check the oven for any damage, such as misaligned or bent door, damaged door seals and sealing surface, broken or loose door hinges and latches and dents inside the cavity or on the door. If there is any damage, do not operate the oven and contact qualified service personnel.

3. This microwave oven must be placed on a flat, stable surface to hold its weight and the heaviest food likely to be cooked in the oven.

4. Do not place the oven where heat, moisture, or high humidity are generated, or near combustible materials.

5. For correct operation, the oven must have sufficient airflow. Allow 20cm of space above the oven, 10cm at back and 5cm at both sides. Do not cover or block any openings on the appliance. Do not remove feet.

6. Do not operate the oven without glass tray, roller support, and shaft in their proper positions.

7. Make sure that the power supply cord is undamaged and does not run under the oven or over any hot or sharp surface.

8. The socket must be readily accessible so that it can be easily unplugged in an emergency.

9. Do not use the oven outdoors.

 **GROUNDING INSTRUCTIONS**

This appliance must be grounded. This oven is equipped with a cord having a grounding wire with a grounding plug. It must be plugged into a wall receptacle that is properly installed and grounded. In the event of an electrical short circuit, grounding reduces risk of electric shock by providing an escape wire for the electric current. It is recommended that a separate circuit serving only the oven be provided. Using a high voltage is dangerous and may result in a fire or other accident causing oven damage.

 **WARNING!** Improper use of the grounding plug can result in a risk of electric shock.

 **Note:**

1. If you have any questions about the grounding or electrical instructions, consult a qualified electrician or service person.

2. Neither the manufacturer nor the dealer can accept any liability for damage to the oven or personal injury resulting from failure to observe the electrical connection procedures.

The wires in this cable main are colored in accordance with the following code:

Green and Yellow = EARTH

Blue = NEUTRAL

Brown = LIVE

RADIO INTERFERENCE

Operation of the microwave oven can cause interference to your radio, TV, or similar equipment. When there is interference, it may be reduced or eliminated by taking the following measures:

1. Clean door and sealing surface of the oven.
2. Reorient the receiving antenna of radio or television.
3. Relocate the microwave oven with respect to the receiver.
4. Move the microwave oven away from the receiver.
5. Plug the microwave oven into a different outlet so that microwave oven and receiver are on different branch circuits.

BEFORE CALLING FOR SERVICE

Before asking for service, please check each item below:

- ➔ Check to ensure the oven is plugged in securely. If not, remove the plug from the outlet, wait 10 seconds, and plug it in again securely.
- ➔ Check for a blown circuit fuse or a tripped main circuit breaker. If these seem to be operating properly, test the outlet with another appliance.
- ➔ Check to ensure the control panel is programmed correctly and the timer is set.
- ➔ Check to ensure the door is securely closed, engaging the door lock system. If the door is not properly

closed, the microwave energy will not flow inside.

IF NONE OF THE ABOVE RECTIFIES THE SITUATION, THEN CONTACT A QUALIFIED TECHNICIAN. DO NOT TRY TO ADJUST OR REPAIR THE OVEN YOURSELF.

COOKING TECHNIQUES

1. Arrange food carefully. Place thickest areas towards outside of dish.
2. Watch cooking time. Cook for the shortest amount of time indicated and add more as needed. Food severely overcooked can smoke or ignite.
3. Cover foods while cooking. Covers prevent spattering and help foods to cook evenly.
4. Turn foods over once during microwave cooking to speed cooking of such foods as chicken and hamburgers. Large items like roasts must be turned over at least once.
5. Rearrange foods such as meatballs halfway through cooking both from top to bottom and from the center of the dish to the outside.

COOKING UTENSILS GUIDE

1. Microwave cannot penetrate metal. Only use utensils that are suitable for use in microwave ovens. Metallic containers for food and beverages are not allowed during microwave cooking. This requirement is not applicable if the manufacturer specifies size and

Microwave oven

shape of metallic containers suitable for microwave cooking.

2. Microwave cannot penetrate metal, so metal utensils or dishes with metallic trim should not be used.

3. Do not use recycled paper products when microwave cooking, as they may contain small metal fragments which may cause sparks and/or fires.

4. Round /oval dishes rather than square/oblong ones are recommend, as food in corners tends to overcook.

5. Narrow strips of aluminum foil may be used to prevent overcooking of exposed areas. But be careful don't use too much and keep a distance of 1 inch (2.54cm) between foil and cavity.

The list below is a general guide to help you select the correct utensils.

Cookware	Microwave Cooking
Heat-Resistant Glass	Yes
Non Heat-Resistant Glass	No
Heat-Resistant Ceramics	Yes
Microwave-Safe Plastic Dish	Yes
Kitchen Paper	Yes
Metal Tray	No
Metal Rack	No
Aluminum Foil & Foil Containers	No

SPECIFICATIONS

Power Consumption	230-240V/50Hz, 1100W(microwave)
Output	700W
Operation Frequency	2450MHz
Outside Dimensions	243mm(H)×446mm(W)×356mm(D)
Oven Cavity Dimensions	202mm(H)×301mm(W)×311mm(D)
Oven Capacity	Compact 20 Liters
Net Weight	Approx.9.4kg

PRODUCT DIAGRAM

1. Door Safety Lock System
2. Oven Window
3. Shaft
4. Roller Ring
5. Control Panel
6. Wave Guide (Please do not remove the mica plate covering the wave guide)
7. Glass Tray

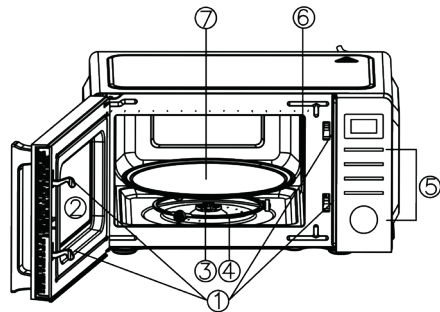

Microwave oven

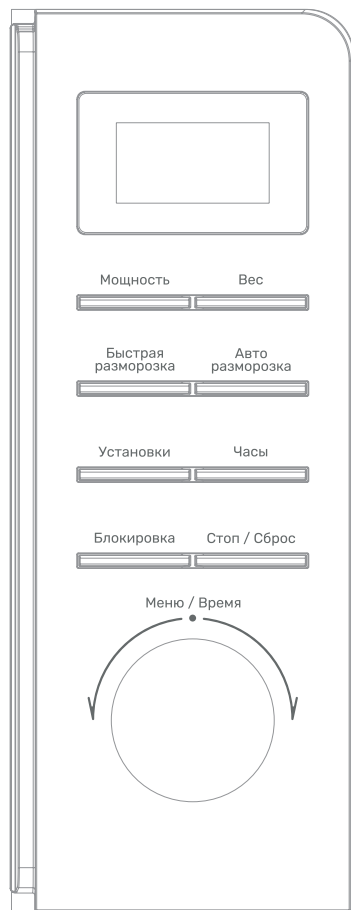
 **CONTROL PANEL**

⇨ DISPLAY

Cooking time, power, indicators and present time are displayed.

⇨ POWER LEVEL (МОЩНОСТЬ)

Press to select microwave power level.

⇨ WEIGHT ADJUST (ВЕС)

Press to set food weight or servings.

⇨ SPEED DEFROST (БЫСТРАЯ РАЗМОРОЗКА)

Press to defrost food based on time.

⇨ AUTO DEFROST (АВТОРАЗМОРОЗКА)

Press to defrost food based on weight.

⇨ PRESET (УСТАНОВКИ)

Use to set the oven to start-up at a later time.

⇨ CLOCK (ЧАСЫ)

Press to set clock time.

⇨ HOLD (БЛОКИРОВКА)

Use to set child lock.

⇨ PAUSE/CANCEL (СТОП/СБРОС)

Press once to temporarily stop cooking, or twice to cancel cooking altogether.

It is also used to set child lock.

⇨ MENU/TIME (МЕНЮ/ВРЕМЯ)

Turn the dial to select auto cooking menus.

Turn the dial to set time.

Press the dial to start cooking or defrosting programs.

Simply press it a number of times to set cooking time and cook immediately at full power level.

OPERATION INSTRUCTIONS

➔ When the oven first plugged in, a beep will sound and the display will show «» and «1:01».

➔ In the process of setting, broke about 30 seconds the oven will return to standby mode.

➔ During cooking, if press PAUSE/CANCEL button once, the program will be paused, then press MENU/TIME dial to resume, but if press PAUSE/CANCEL button twice, the program will be cancelled.

➔ After cooking end, the screen will display End and beep will sound every two minutes until user press any button or open the door.

➔ In the process of operation, press a valid button, the buzzer rings once, but if press a invalid button, the buzzer rings twice.

MICROWAVE COOKING

1. Press POWER LEVEL button repeatedly to select power level.
2. Turn MENU/TIME dial to set cooking time. The time ranges from 10 seconds to 95 minutes.
3. Press MENU/TIME dial to confirm.
Press POWER LEVEL button repeatedly to select power level:

Press POWER LEVEL button	Power (Display)	Press POWER LEVEL button	Power (Display)
Once	100% (100)	7 times	40% (40)
Twice	90% (90)	8 times	30% (30)
3 times	80% (80)	9 times	20% (20)
4 times	70% (70)	10 times	10% (10)
5 times	60% (60)	11 times	0% (00)
6 times	50% (50)		

 **NOTE:** During cooking, you can check the power level by pressing POWER LEVEL button.

SETTING CLOCK TIME

This is a 12- or 24- hour clock. You can choose to set the clock time in 12- or 24- hour by pressing the CLOCK button in standby mode.

1. In standby mode, press CLOCK once or twice to select 12- or 24- hour clock.
2. Turn MENU/TIME dial to set hour digit.
3. Press CLOCK button.
4. Turn MENU/TIME dial to set minute digit.
5. Press CLOCK to confirm the setting.

 **NOTE:** During cooking, you can check the current clock time by pressing CLOCK button.

Microwave oven

EXPRESS COOKING

Use this feature to program the oven to microwave food at 100% power conveniently. In standby mode, just press MENU/TIME dial repeatedly to set cooking time (each press to increase 30 seconds, and up to 10 minutes), the oven starts working automatically at full power.

SPEED DEFROST

1. In standby mode, press SPEED DEFROST button once.

2. Turn MENU/TIME dial to set defrosting time. The time ranges from 10 seconds to 95 minutes.

3. Press MENU/TIME dial to confirm.

NOTE: During defrosting, the system will pause and sound beeps to remind user to turn food over, and then press MENU/TIME dial to resume.

AUTO DEFROST

The defrosting time and power level are automatically set once the food weight is programmed. The frozen food weight ranges from 100 g to 1800 g.

1. Press AUTO DEFROST button once.

2. Press WEIGHT ADJUST button repeatedly to select food weight.

3. Press MENU/TIME dial to confirm.

NOTE: During defrosting, the system will pause and sound beeps to remind user to turn food over, and then press MENU/TIME dial to resume.

MULTISTAGE COOKING

Your oven can be programmed for up to 2 automatic cooking sequences.

Suppose you want to set the following cooking program.

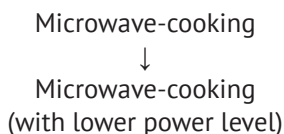

1. Input the first microwave cooking program. Do not press MENU/TIME dial.

2. Input the second microwave cooking program.

3. Press MENU/TIME dial to start.

NOTE: Express cooking, auto defrost, speed defrost and auto cook menus can't be set in multi-stage cooking.

PRESET

This function allows the oven to start in a later time.

1. In standby mode, set a cooking program (expect express cooking, auto defrost and speed defrost).

2. Press PRESET button once.

3. Turn MENU/TIME dial to set hour digit.

4. Press PRESET button.

5. Turn MENU/TIME dial to set minute digit.

6. Press PRESET button.

NOTE: When the oven stays in preset state, you can check the preset time by pressing PRESET button once, you can cancel the preset program by

pressing PAUSE/CANCEL button when the preset time is showing.

CHILD LOCK

The lock prevents unsupervised operation by children.

To set: In standby mode, press and hold HOLD button for more than 3 seconds, then a beep will sound, the oven will auto enter child lock mode and the lock indicator light will turn on. In the lock state, all buttons are disabled.

To cancel: Press and hold PAUSE/CANCEL button for more than 3 seconds, then a beep will sound and the indicator light will turn off.

AUTO COOK

For food or the following cooking mode, it is not necessary to program the cooking time and power. It is sufficient to indicate the type of food that you want to cook as well as the weight or servings of this food.

1. In standby mode, turn MENU/TIME dial anticlockwise once, and then turn MENU/TIME dial clockwise to select food code.

2. Press WEIGHT ADJUST button repeatedly to set food weight or servings.

3. Press MENU/TIME dial to confirm.

Code	Food	Note
A-01	Milk/Coffee (200 ml/cup, 1-3 cups)	<p>☞ For Milk/Coffee and Potato, the screen will show the number of servings instead of food weight.</p> <p>☞ The result of auto cooking depends on factors such as the shape and size of food, your personal preference as to the doneness of certain foods and even how well you happen to place food in the oven. If you find the result at any rate not quite satisfactory, please adjust the cooking time a little bit accordingly.</p>
A-02	Rice (150-600 g)	
A-03	Spaghetti (100 g, 200 g, 300 g)	
A-04	Potato (230 g/serving, 1-2 servings)	
A-05	Popcorn (99 g)	
A-06	Auto Reheat (200-800 g)	
A-07	Fish (200-600 g)	
A-08	Pizza (150 g, 300 g, 450 g)	



CLEANING AND CARE

1. Turn off the oven and unplug the power cord from the wall when cleaning.

2. Keep the inside of the oven clean. When food splatters or spilled liquids adhere to oven walls, wipe with a damp cloth. Mild detergents may be used if the oven gets very dirty. Avoid using

spray or other harsh cleaners. They may stain, streak or dull the door surface.

3. The outside of the oven should be cleaned with a damp cloth. To prevent damage to the operating parts inside the oven, water should not be allowed to seep into the ventilation openings.

Microwave oven

4. Wipe the door and window on both sides, the door seals and adjacent parts frequently with a damp cloth to remove any spills or splatters. Do not use abrasive cleaner.

5. A steam cleaner is not be used.

6. Do not allow the control panel to become wet. Clean with a soft, damp cloth. When cleaning the control panel, leave oven door open to prevent oven from accidentally turning on.

7. If steam accumulates inside or around the outside of the oven door, wipe with a soft cloth. This may occur when the microwave oven is operated under high humidity condition. And it is normal.

8. It is occasionally necessary to remove the glass tray for cleaning. Wash the tray in warm sudsy water or in a dishwasher.

9. The roller ring and oven floor should be cleaned regularly to avoid excessive noise. Simply wipe the bottom surface of the oven with mild detergent. The roller ring may be washed in mild,

soapy water or in a dishwasher. When removing the roller ring, be sure to replace it in the proper position.

10. Remove odors from your oven by combining a cup of water with the juice and skin of one lemon in a microwaveable bowl. Microwave for 5 minutes. Wipe thoroughly and dry with a soft cloth.

11. If the light bulb burns out, please contact customer service to have it replaced.

12. The oven should be cleaned regularly and any food deposits should be removed. Failure to maintain the oven in a clean condition could lead to deterioration of surface that could adversely affect the life of the unit and could possibly result in a hazardous situation.

13. Please do not dispose of this appliance into the domestic rubbish bin; it should be disposed to the particular disposal center provided by the municipalities.

Please note!

The following shall not be considered as defects of the Product

Microwave ovens	Minor technical smells coming from a new product during the initial operation period
	Discoloration of housing elements when using the product

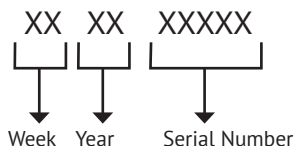
SERIAL NUMBER:**MANUFACTURERS:**

M&G HAUSGERATE GMBH

Potsdamer Str. 92 10785 Berlin

Tel: (030) 544 37 834 Fax: (030) 544 37 856

FACTORIES-BRANCHES OF THE MANUFACTURER:

Guangdong Galanz Microwave Electrical Appliances Manufacturing Co., Ltd.

No.3 Xingpu Avenue East, Maxin industrial Zone, Huangpu Town, Zhongshan City, Guangdong, China

IMPORTER:

LLC «MG Rusland», 141400, Moscow region, Khimki, Butakovo, 4

The manufacturer reserves the right to make any changes to design, outside appearance and scope of supply of appliance.

EAC



СОДЕРЖАНИЕ

ВАЖНЫЕ УКАЗАНИЯ ПО БЕЗОПАСНОСТИ.....	33
ИНСТРУКЦИИ ПО УСТАНОВКЕ.....	36
ИНСТРУКЦИИ ПО ЗАЗЕМЛЕНИЮ.....	36
РАДИОПОМЕХИ.....	37
ПРЕЖДЕ ЧЕМ ОБРАЩАТЬСЯ В СЕРВИСНЫЙ ЦЕНТР.....	37
ТЕХНИКА ПРИГОТОВЛЕНИЯ.....	38
РУКОВОДСТВО ПО ПОДБОРУ ПОСУДЫ.....	38
ТЕХНИЧЕСКИЕ ХАРАКТЕРИСТИКИ.....	39
СХЕМА.....	39
ПАНЕЛЬ УПРАВЛЕНИЯ.....	40
ЭКСПЛУАТАЦИЯ.....	41
ЧИСТКА И УХОД.....	44

**МЕРЫ ПРЕДОСТОРОЖНОСТИ ВО ИЗБЕЖАНИЕ ВОЗМОЖНОГО ВЛИЯНИЯ ЧРЕЗМЕРНОГО КОЛИЧЕСТВА ЭНЕРГИИ МИКРОВОЛН**

☞ Не пытайтесь использовать печь с открытой дверцей, так как работа с открытой дверцей может привести к опасному воздействию энергии микроволн. Важно не повредить и не сломать защитные блокировки.

☞ Не помещайте никакие предметы между передней панелью печи и дверцей. Не допускайте скопления грязи или остатков чистящего средства на уплотнительных поверхностях.

☞ Не включайте печь, если она повреждена. Особо важно, чтобы дверца печи закрывалась правильно, и чтобы:

1) Дверца не была повреждена (изогнута);

2) Петли и защелки были исправны;

3) Дверные уплотнения и уплотнительные поверхности были на месте.

☞ Печь не должна регулироваться или ремонтироваться кем-либо, кроме квалифицированного обслуживающего персонала.

**ВАЖНЫЕ УКАЗАНИЯ ПО БЕЗОПАСНОСТИ**

При использовании электроприбора следует соблюдать основные меры предосторожности, в том числе следующие:

⚠ ПРЕДУПРЕЖДЕНИЕ: Для снижения риска ожогов, поражения электрическим током, пожара, травм или воздействия чрезмерного количества микроволновой энергии:

1. Используйте данное устройство только по назначению, как описано в данном руководстве. Не используйте агрессивные химикаты или пары. Этот тип печи специально разработан для разогрева, приготовления или подсушивания продуктов. Он не предназначен для промышленного или лабораторного использования.

2. Не включайте печь, когда она пуста.

3. Не пользуйтесь данным прибором, если у него поврежден шнур или вилка, если он работает неправильно или если он был поврежден. Если шнур питания поврежден, он должен быть заменен производителем, его сервисным агентом или специалистом аналогичной квалификации, чтобы избежать опасности.

4. **⚠ ПРЕДУПРЕЖДЕНИЕ:** разрешайте детям пользоваться печью без присмотра только после получения соответствующих инструкций, чтобы ребенок мог безопасно пользоваться печью и понимал опасность неправильного использования.

5. Для снижения риска возникновения пожара в печи:

☞ Разогревая пищу в пластиковом или бумажном контейнере, следите за

Микроволновая печь

печкой из-за возможности воспламенения.

➤ Перед помещением пакета в печь снимите проволочные завязки с бумажных или пластиковых пакетов.

➤ При появлении дыма выключите прибор или отсоедините его от сети и держите дверцу закрытой, чтобы подавить пламя.

➤ Не используйте внутреннее пространство печи для хранения. Не оставляйте бумажные изделия, кухонную утварь или продукты питания внутри.

➤ Микроволновая печь предназначена для разогрева продуктов и напитков. Сушка одежды и нагрев грелок, тапочек, губок, влажной ткани и т.п. могут привести к травмам, возгоранию или пожару.

6.  **ПРЕДУПРЕЖДЕНИЕ:** Жидкость или другие продукты нельзя разогревать в герметичных контейнерах, так как они могут взорваться.

7. Нагрев напитка в микроволновой печи может привести к замедленному вскипанию, поэтому необходимо соблюдать осторожность.

8. Не жарьте продукты в печи. Горячее масло может повредить детали печи и посуду и даже привести к ожогам кожи.

9. Яйца в скорлупе и цельные яйца, сваренные вкрутую, не следует разогревать в микроволновых печах, так как они могут взорваться даже после окончания микроволнового нагрева.

10. Перед приготовлением прокальивайте продукты с толстой кожей,

такие как картофель, тыква, яблоки и каштаны.

11. Содержимое бутылочек для кормления и детских баночек следует перемешать или встряхнуть, а перед употреблением проверить температуру, чтобы избежать ожогов.

12. Кухонные принадлежности могут нагреться из-за тепла, передаваемого от разогретой пищи. Для обращения с посудой могут понадобиться прихватки.

13. Посуду следует проверить, чтобы убедиться, что она пригодна для использования в микроволновой печи.

14.  **ПРЕДУПРЕЖДЕНИЕ:** Выполнение любых операций по обслуживанию или ремонту, связанных со снятием любого покрытия, обеспечивающего защиту от воздействия микроволновой энергии, опасно для кого-либо, кроме специально обученного персонала.

15. Этот продукт относится к ISM-оборудованию группы 2 класса В. Определение группы 2, включающее все оборудование ISM/ПНМ (промышленное, научное и медицинское), в котором генерируется и/или используется радиочастотная энергия в виде электромагнитного излучения для обработки материала, а также электроэрозионное оборудование. К оборудованию класса относится оборудование, пригодное для использования в бытовых условиях и в учреждениях, напрямую подключенных к сети электроснабжения низкого напряжения, питающей здания, используемые для бытовых целей.

16. Данное устройство не предназначено для использования лицами (включая детей) с ограниченными физическими, сенсорными или умственными способностями, или с недостатком опыта и знаний, за исключением случаев, когда они находятся под наблюдением или проинструктированы относительно использования устройства лицом, ответственным за их безопасность.

17. Следите за детьми, чтобы они не играли с прибором.

18. Микроволновая печь используется только отдельно.

19.  **ВНИМАНИЕ:** Не устанавливайте печь над плитой или другим тепловыделяющим прибором. В случае установки устройство может быть повреждено, и гарантия будет аннулирована.

20. Микроволновая печь не должна размещаться в шкафу.

21. Дверца или внешняя поверхность могут нагреваться во время работы прибора.

22.  **ПРЕДУПРЕЖДЕНИЕ:** Наружные части и детали могут нагреться во время использования. Маленьких детей следует держать подальше от печи.

23. Во время использования прибор нагревается. Следует соблюдать осторожность и не прикасаться к нагревательным элементам внутри печи.

24. Температура наружных поверхностей может быть высокой во время работы печи.

25. Прибор следует размещать у стены.

26. Прибор не должен использоваться детьми или лицами с ограниченными физическими, сенсорными или умственными способностями, а также с недостатком опыта и знаний, если они не находятся под присмотром или не были проинструктированы.

27.  **ПРЕДУПРЕЖДЕНИЕ:** Если дверца или уплотнитель дверцы повреждены, печь нельзя эксплуатировать до тех пор, пока она не будет отремонтирована специалистом.

28. Также электроприборы не предназначены для работы с помощью внешнего коммутационного устройства или отдельной системы дистанционного управления.

29. Микроволновая печь предназначена только для домашнего использования, а не для коммерческого.

30. Не удаляйте упор сзади или сбоку. Он обеспечивает минимально необходимое расстояние от стены для циркуляции воздуха.

31. Надежно закрепите поворотный стол перед перемещением прибора, чтобы избежать повреждений.

32.  **ОСТОРОЖНО!** Ремонт печи должен проводиться только специалистами, т.к. при этом требуется снятие крышек, обеспечивающих защиту от микроволнового излучения. Это касается и замены сетевого шнура или лампы. В таких случаях необходимо обращаться в сервисный центр.

33. Микроволновая печь предназначена только для размораживания, нагрева и приготовления пищи.

Микроволновая печь

34. Для извлечения нагретой пищи используйте прихватки или перчатки.

35.  **ОСТОРОЖНО!** При открытии крышки или оберточной фольги возможен выброс пара.

36. Прибор может использоваться детьми в возрасте от 8 лет и старше, а также лицами с ограниченными физическими, сенсорными или умственными способностями, или с недостатком опыта и знаний, если они находятся под присмотром или проинструктированы о безопасном использовании прибора. Дети не должны играть с прибором. Очистка и техническое обслуживание пользователем не должны производиться детьми, если они не достигли возраста 8 лет.

37. При появлении дыма, не открывая печь, отключите ее от сети и держите дверцу закрытой до затухания пламени.

 **ИНСТРУКЦИИ ПО УСТАНОВКЕ**

1. Убедитесь в том, что из печи удалены все упаковочные материалы.

2.  **ВНИМАНИЕ!** Проверьте печь на наличие повреждений, таких как перекося или изгиб дверцы, повреждение уплотнений дверцы и контактных поверхностей, поломанные или ослабленные дверные петли и замок, вмятины на печи или дверце. При обнаружении повреждений не включайте печь, а обратитесь к продавцу или в сервисный центр.

3. Микроволновая печь должна устанавливаться на ровную прочную

поверхность, способную выдерживать вес печи с пищей и посудой внутри.

4. Запрещается устанавливать печь вблизи нагревательных приборов, в местах с высокой влажностью, рядом с горючими материалами.

5. Для надлежащей работы печь должна хорошо вентилироваться. Оставьте минимум 10 см свободного пространства над печью и 5 см с обеих сторон. Не допускается закрытие вентиляционных отверстий печи. Не допускается удаление ножек печи.

6. Не допускается использование печи без стеклянного поворотного стола, роликовой опоры и вала в правильных позициях.

7. Убедитесь в том, что сетевой шнур не поврежден, не проходит под печью или по горячей, или острой поверхности.

8. Розетка должна быть легкодоступна, чтобы шнур можно было легко отсоединить в случае чрезвычайной ситуации.

9. Не допускается использование печи на открытом воздухе.

 **ИНСТРУКЦИИ ПО ЗАЗЕМЛЕНИЮ**

Микроволновая печь должна быть заземлена. Печь оснащена шнуром с проводником заземления и вилкой с контактом заземления. Она должна подключаться к розетке с заземлением. В случае короткого замыкания заземление снижает риск поражения электрическим током, обеспечивая безопасный путь для отвода электри-

ческого тока. Для микроволновой печи рекомендуется предусмотреть отдельную цепь заземления. Высокое напряжение опасно и может привести к воспламенению или повреждению печи.

 **ВНИМАНИЕ!** Ненадлежащее заземление розетки может привести к поражению электрическим током.

 **Примечание:**

1. При возникновении вопросов о заземлении или подключении к электрической сети обращайтесь к квалифицированному электрику или специалисту по обслуживанию.

2. Ни изготовитель, ни продавец не несут ответственности за повреждение печи или травмы, обусловленные нарушением указаний по подключению к электрической сети.

Провода сетевого шнура имеют следующие цвета:

Желто-зеленый = Земля

Голубой = Ноль

Коричневый = Фаза

 **РАДИОПОМЕХИ**

При работе микроволновая печь может создавать помехи для телерадиоаппаратуры и аналогичного оборудования. При наличии помех их можно уменьшить или устранить, приняв следующие меры:

1. Очистите дверцу и уплотнительную поверхность печи.

2. Переориентируйте приемную антенну телевизора.

3. Передвиньте микроволновую печь относительно телевизора.

4. Отодвиньте микроволновую печь от телевизора.

5. Подключите микроволновую печь и телевизор к разным розеткам.



**ПРЕЖДЕ ЧЕМ
ОБРАЩАТЬСЯ
В СЕРВИСНЫЙ ЦЕНТР**

Если печь не работает:

⇒ Убедитесь, что печь надежно подключена к электросети. Если это не так, извлеките вилку шнура из розетки, подождите 10 секунд и снова вставьте вилку в розетку.

⇒ Проверьте, не перегорел ли предохранитель и не отключился ли автоматический выключатель. Если они исправны, проверьте исправность розетки другим электроприбором.

⇒ Убедитесь в том, что печь запрограммирована правильно и установлен таймер.

⇒ Убедитесь в том, что дверца надежно закрыта, замок дверцы защелкнут. Если дверца не закрыта должным образом, генерация микроволновой энергии не начнется.

ЕСЛИ НИЧЕГО ИЗ ВЫШЕПЕРЕЧИСЛЕННОГО НЕ ПОМОГЛО РЕШИТЬ ПРОБЛЕМУ, ОБРАТИТЕСЬ К ПРОДАВЦУ ИЛИ В СЕРВИСНЫЙ ЦЕНТР. НЕ ПЫТАЙТЕСЬ РЕМОНТИРОВАТЬ ПЕЧЬ САМОСТОЯТЕЛЬНО.

Микроволновая печь

 **ТЕХНИКА ПРИГОТОВЛЕНИЯ**

1. Разложите продукты. Самые толстые куски кладите ближе к краю тарелки.

2. Определите время приготовления. Сначала выставьте минимальное время приготовления. Его можно будет увеличить в любой момент при необходимости. Перегретая пища может задымиться или загореться.

3. Накрывайте пищу при приготовлении. Крышки предотвращают разбрызгивание влаги и жира.

4. Для ускорения приготовления в микроволновой печи таких продуктов как курица и гамбургеры, следует перевернуть их во время приготовления. Крупные продукты следует переворачивать хотя бы один раз.

5. В процессе приготовления переворачивайте продукты, например, фрикадельки, а также перекладывайте их от центра блюда к краю.

 **РУКОВОДСТВО ПО ПОДБОРУ ПОСУДЫ**

1. Микроволны не проходят сквозь металл. Используйте только посуду, подходящую для использования в микроволновых печах. Не допускается использование в микроволновой печи металлических контейнеров для продуктов питания и напитков. Если изготовитель указал конкретный размер и форму металлического контейнера, подходящего для приготовления в микроволновой печи, то в этом слу-

чае вышеуказанное требование неприменимо.

2. Микроволны не проходят сквозь металл. Поэтому не допускается использование металлической посуды или посуды с металлической декорацией.

3. Не допускается использование в микроволновой печи бумажных изделий из бумажных отходов, т.к. в них могут быть металлические частицы, которые могут стать источником искр или воспламенения.

4. Рекомендуется использовать круглые или овальные блюда, а не квадратные или продолговатые, так как пища в углах такой посуды может подвергаться слишком сильному перегреву.

Список ниже содержит указания по правильному выбору посуды:

Посуда	Микроволны
Термостойкое стекло	Да
Нетермостойкое стекло	Нет
Термостойкая керамика	Да
Пластиковая посуда, безопасная для микроволновой печи	Да
Кухонная бумага	Да
Металлический лоток	Нет
Металлическая решетка	Нет
Алюминиевая фольга и контейнеры из фольги	Нет

ТЕХНИЧЕСКИЕ ХАРАКТЕРИСТИКИ

Напряжение и частота /Потребляемая мощность (микроволны)	230-240 В/50 Гц, 1100 Вт (микроволны)
Выходная мощность	700 Вт
Рабочая частота	2450 МГц
Размеры корпуса	243 мм (В)×446 мм (Ш)×356 мм (Г)
Размеры внутренней камеры печи	202 мм (В)×301 мм (Ш)×311 мм (Г)
Объем печи	20 литров
Вес нетто	Около 9.4 кг

СХЕМА

1. Система защитной блокировки дверцы
2. Стекло дверцы
3. Вал
4. Роликовое кольцо
5. Панель управления
6. Волновод (Не удаляйте слюдяную пластину, закрывающую волновод)
7. Стекланный поворотный стол

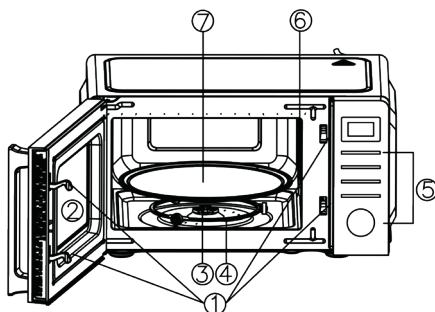

Микроволновая печь

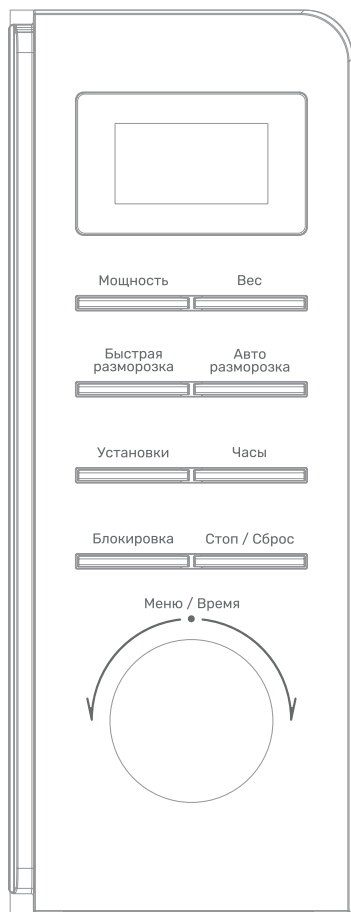
⚠ ПАНЕЛЬ УПРАВЛЕНИЯ**⇒ Экран дисплея**

Здесь отображается время приготовления, мощность и время.

⇒ Мощность

Нажмите, чтобы установить уровень мощности приготовления пищи в микроволновой печи.

⇒ Установка веса

Нажмите, чтобы установить вес блюда или порции.

⇒ Быстрая разморозка

Нажмите, чтобы быстро разморозить блюдо.

⇒ Авторазморозка

Нажмите, чтобы разморозить продукты в зависимости от их веса.

⇒ Установки

Используйте, чтобы настроить работу микроволновой печи на выбранное вами время.

⇒ Часы

Нажмите, чтобы установить время на часах.

⇒ Блокировка

Используйте для установки блокировки от детей.

⇒ Стоп/Сброс

Нажмите один раз, чтобы временно прекратить приготовление, или дважды, чтобы полностью отменить приготовление.

Кнопка также используется для установки блокировки от детей.

⇒ МЕНЮ/ВРЕМЯ

Поверните ручку влево, чтобы выбрать меню автоматического приготовления.

Поверните ручку вправо, чтобы установить время.

Нажмите на ручку, чтобы запустить программу приготовления или размораживания.

Нажмите несколько раз, чтобы установить время приготовления и сразу же готовить на полной мощности.

ЭКСПЛУАТАЦИЯ

➔ При первом включении прибора прозвучит звуковой сигнал и на дисплее появится «C» и «1:01».

➔ В процессе настройки, если установка остановится примерно на 30 секунд, прибор вернется в режим ожидания.

➔ Если во время приготовления нажать кнопку СТОП/СБРОС один раз, программа будет приостановлена, затем можете нажать ручку МЕНЮ/ВРЕМЯ для возобновления, но, если нажать кнопку СТОП/СБРОС дважды, программа будет отменена полностью.

➔ После завершения приготовления на экране отобразится сообщение «Конец (END)», и каждые две минуты будет звучать звуковой сигнал, пока пользователь не нажмет любую кнопку или не откроет дверцу прибора.

УСТАНОВКА ВРЕМЕНИ

Часы работают в 12- или 24-часовом формате, просто нажмите кнопку «ЧАСЫ» для выбора.

1. В режиме ожидания нажмите кнопку «ЧАСЫ» один или два раза, чтобы перевести часы в 12- или 24-часовой режим.

2. Поверните ручку МЕНЮ/ВРЕМЯ, чтобы установить час.

3. Нажмите кнопку «ЧАСЫ».

4. Поверните ручку МЕНЮ/ВРЕМЯ, чтобы установить минуту.

5. Нажмите кнопку «ЧАСЫ» и подтвердите настройку.

 **Примечание:** Во время приготовления вы можете проверить текущее время на часах, нажав кнопку «ЧАСЫ».

ПРИГОТОВЛЕНИЕ С ПОМОЩЬЮ МИКРОВОЛН

1. Нажмите кнопку «МОЩНОСТЬ» несколько раз, чтобы выбрать уровень мощности.

2. Поверните ручку Меню/Время, чтобы установить время приготовления. Время варьируется от 10 секунд до 95 минут.

3. Нажмите на ручку Меню/Время для подтверждения.

Выберите уровень мощности, нажав кнопку МОЩНОСТЬ:

Нажмите кнопку МОЩНОСТЬ	Мощность приготовления	Нажмите кнопку МОЩНОСТЬ	Мощность приготовления
Однократно	100% (100)	7 раз	40% (40)
Дважды	90% (90)	8 раз	30% (30)
3 раза	80% (80)	9 раз	20% (20)
4 раза	70% (70)	10 раз	10% (10)
5 раз	60% (60)	11 раз	0% (00)
6 раз	50% (50)		

Микроволновая печь

Примечание: Во время приготовления вы можете проверить текущий уровень мощности, нажав кнопку **МОЩНОСТЬ**.

БЫСТРОЕ ПРИГОТОВЛЕНИЕ

Используйте эту функцию, чтобы запрограммировать микроволновую печь на приготовление блюд на 100% мощности. В режиме ожидания просто нажмите несколько раз на ручку Меню/Время, чтобы установить время приготовления (каждое нажатие увеличивает время на 30 секунд вплоть до 10 минут). Микроволновая печь автоматически начнет работать на полной мощности.

БЫСТРАЯ РАЗМОРОЗКА

1. В режиме ожидания нажмите кнопку **БЫСТРАЯ РАЗМОРОЗКА** один раз.

2. Поверните ручку Меню/Время, чтобы установить время размораживания. Время варьируется от 10 секунд до 95 минут.

3. Нажмите на ручку Меню/Время для подтверждения.

Примечание: Во время размораживания прибор сделает паузу и подаст звуковой сигнал, напоминая Вам о необходимости перевернуть продукты, а затем нажмите на ручку **МЕНЮ/ВРЕМЯ** снова, чтобы возобновить работу прибора.

АВТОРАЗМОРОЗКА

Время размораживания и уровень мощности устанавливаются автоматически после определения прибором веса продукта. Вес замороженных продуктов должен быть в диапазоне от 100 г до 1800 граммов.

1. Нажмите кнопку **АВТОРАЗМОРОЗКА** один раз.

2. Нажмите кнопку **Установка веса (ВЕС)** несколько раз, чтобы выбрать вес продукта.

3. Нажмите на ручку Меню/Время для подтверждения.

Примечание: Во время размораживания прибор сделает паузу и подаст звуковой сигнал, напоминая Вам о необходимости перевернуть продукты, а затем нажмите на ручку **МЕНЮ/ВРЕМЯ** снова, чтобы возобновить работу прибора.

МНОГОСТУПЕНЧАТОЕ ПРИГОТОВЛЕНИЕ

В вашей печи можно запрограммировать до 2 автоматических последовательностей приготовления.

Предположим, вы хотите установить следующую программу приготовления.

Приготовление с помощью микроволн



Приготовление с помощью микроволн (но меньшая мощность)

1. Введите первую программу приготовления в микроволновой печи. Не нажимайте на ручку Меню/Время.

2. Введите вторую программу приготовления в микроволновой печи.

3. Нажмите на ручку Меню/Время, чтобы начать.

Примечание: Быстрое приготовление, Авторазморозка, Быстрая разморозка и Автоматические программы приготовления не применяются в этой функции.

УСТАНОВКИ

Эта функция позволяет микроволновой печи включиться позже.

1. В режиме ожидания установите программу приготовления (выберите быстрое приготовление, авторазморозку, быструю разморозку).

2. Нажмите кнопку ПРЕДУСТАНОВКА один раз.

3. Поверните ручку Меню/Время, чтобы установить час.

4. Нажмите кнопку УСТАНОВКИ.

5. Поверните ручку Меню/Время, чтобы установить минуту.

6. Нажмите кнопку УСТАНОВКИ.

Примечание: Когда таймер включения установлен, вы можете проверить заданное время, нажав кнопку УСТАНОВКИ один раз. Вы можете отменить эту функцию, нажав кнопку СТОП/СБРОС, когда отображается установленное вами время.

БЛОКИРОВКА ОТ ДЕТЕЙ

Блокировка предотвращает использование микроволновой печи детьми.

Чтобы выбрать эту функцию: В режиме ожидания нажмите и удерживайте кнопку БЛОКИРОВКА более 3 секунд, затем раздастся звуковой сигнал, прибор автоматически перейдет в режим блокировки от детей, и загорится индикатор блокировки. В состоянии блокировки все кнопки отключены.

Для отмены этой функции: нажмите и удерживайте кнопку СТОП/СБРОС более 3 секунд, затем раздастся звуковой сигнал и индикатор погаснет.

АВТОМАТИЧЕСКИЕ ПРОГРАММЫ ПРИГОТОВЛЕНИЕ

Для автоматических программ приготовления не требуется программировать время и мощность. Достаточно указать тип продукта, который вы хотите приготовить, а также вес или количество порций.

1. Поверните МЕНЮ/ВРЕМЯ против часовой стрелки до тех пор, пока на дисплее не появится нужная программа, указанная в таблице ниже.

2. Нажимайте кнопку «ВЕС» несколько раз, чтобы установить вес продукта или порцию.

3. Нажмите МЕНЮ/ВРЕМЯ, чтобы подтвердить.

Микроволновая печь

Код продукта	Меню	Примечания
A-1	Кофе/Молоко (200мл/кружка или 1-3 кружки)	<p>☞ Для молока/кофе и картофеля на экране будет отображаться количество порций, а не вес продукта.</p> <p>☞ Результат автоматического приготовления зависит от таких факторов, как форма и размер продуктов, ваши личные предпочтения относительно степени готовности определенных продуктов и даже от того, насколько правильно вы помещаете еду в микроволновой печи. Если вы считаете, что результат не совсем удовлетворительный, отрегулируйте время приготовления.</p>
A-02	Рис (150-600 гр)	
A-03	Спагетти (100 гр, 200 гр, 300 гр)	
A-04	Картофель (каждый 230 гр)	
A-05	Попкорн (99 гр)	
A-06	Авторагрев (200-800 гр)	
A-07	Рыба (200-600 гр)	
A-08	Пицца (150 гр, 300 гр, 450 гр)	

ЧИСТКА И УХОД

1. Перед очисткой выключите печь и отсоедините ее от электрической сети.

2. Поддерживайте камеру печи в чистоте. Брызги пищи со стенок печи вытирайте влажной тряпкой. При более сильном загрязнении можно использовать мягкое моющее средство. Не следует использовать пульверизаторы или другие сильные моющие средства. Они могут оставить пятна и подтеки или сделать поверхность дверцы матовой.

3. Наружную часть печи следует протирать влажной тряпкой. Во избежание повреждения рабочих частей внутри печи вода не должна попадать в вентиляционные отверстия.

4. Для удаления пролитой жидкости или брызг протрите с двух сторон дверцу, стекло, уплотнители дверцы

и прилегающие детали. Не используйте абразивные чистящие средства.

5. Не допускается использование пароочистителей.

6. Не допускайте попадания воды на панель управления. Протрите ее мягкой, чуть влажной тканью. При чистке панели управления оставляйте дверцу печи открытой для предотвращения ее случайного включения.

7. При наличии на двери конденсата протрите его мягким полотенцем. Это может произойти, если микроволновая печь работает в условиях высокой влажности. Это нормально.

8. Необходимо регулярно очищать стеклянный поворотный стол. Его можно вымыть в теплой мыльной воде или в посудомоечной машине.

9. Роликовое кольцо и дно камеры следует регулярно очищать для предотвращения появления чрезмер-

ного шума. Просто протрите пол камеры печи тряпкой, слегка смоченной раствором мягкого моющего средства. Роликовое кольцо можно мыть водой с моющим средством или в посудомоечной машине. При обратной установке роликового кольца следите за тем, чтобы установить его в правильное положение.



10. Для удаления запахов из печи используйте следующий метод: протрите на терке 1 лимон и смешайте его с чашкой воды. Прогрейте данную смесь в печи в течение 5 минут. Затем

тщательно протрите печь чистым мягким полотенцем.

11. Если лампочка перегорела, обратитесь в службу сервисного обслуживания клиентов.

12. Остатки пищи необходимо удалять, а печь регулярно чистить. Неадекватная очистка печи может привести к повреждению поверхности, уменьшению срока службы и, вероятно, к возникновению опасных ситуаций.

13. Не выбрасывайте печь вместе с бытовым мусором. Ее следует сдать в соответствующий приемный пункт.

 Предупреждение	Прибор не предназначен для использования лицами (включая детей) с пониженными физическими, сенсорными или умственными способностями или при отсутствии у них жизненного опыта или знаний, если они не находятся под присмотром или не проинструктированы об использовании прибора лицом, ответственным за их безопасность. Дети должны находиться под присмотром для недопущения игр с прибором
	При повреждении шнура питания его замену во избежание опасности должны производить изготовитель, сервисная служба или подобный квалифицированный персонал
	Недопустимо возникновение факельного пламени под воздухоочистителем (для вытяжек)
 Внимание!	Доступные части могут нагреваться при использовании приборов для приготовления пищи
Условия хранения продукции по ГОСТу 15150-69, в помещениях с естественной вентиляцией при температуре воздуха от минус 50 °С до плюс 40 °С, относительной влажности не более 75%.	

Обратите Ваше внимание!

Также, неисправностями Изделия не являются:

Микроволновые печи	Незначительные технические запахи в новом изделии в начальный период эксплуатации
	Изменение цвета корпусных элементов в процессе эксплуатации

Микроволновая печь

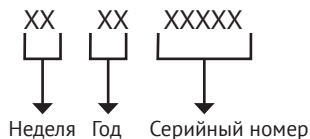
СЕРИЙНЫЙ НОМЕР:**ИЗГОТОВИТЕЛЬ:**

Эм энд Джи Хаусгерате ГмбХ
Потсдамер стр, 92 10785 Берлин

ЗАВОДЫ-ФИЛИАЛЫ ИЗГОТОВИТЕЛЯ:

«Guangdong Galanz Microwave Electrical Appliances Manufacturing Co., Ltd.» №3,
Хингпу Авеню Ист, промышленная зона Максин, город Хуанпу, город Чжуншань,
провинция Гуандун, Китай

ИМПОРТЕР:

ООО «Эм-Джи Русланд», 141400, г. Химки, ул. Бутаково, д. 4

Фирма-производитель оставляет за собой право на внесение изменений в конструкцию, комплектацию и дизайн приборов.





УСЛОВИЯ ГАРАНТИЙНОГО ОБСЛУЖИВАНИЯ

Внимательно ознакомьтесь с условиями гарантийного обслуживания.

Изготовитель оставляет за собой право вносить изменения в конструкцию, комплектацию или технологию изготовления, таковые изменения не влекут обязательств по изменению или улучшению ранее выпущенных изделий. Указанные изменения могут быть произведены без предварительного уведомления.

Изготовителем техники марки «Kuppersberg» установлен срок службы 7 (семь) лет на крупную бытовую технику: газовые и комбинированные плиты, духовые шкафы, электрические и газовые варочные поверхности, холодильное оборудование, стиральные машины, сушильные барабаны, посудомоечные машины, пароварки, кухонные вытяжки), при соблюдении правил эксплуатации и применении ее в бытовых целях.

Данные сроки исчисляются с даты изготовления изделия.

Правила безопасного и эффективного использования изложены в Инструкции по эксплуатации. По истечении установленного срока службы изготовитель не несет ответственности за безопасность изделия.

На всю бытовую технику марки «Kuppersberg» гарантийный срок составляет 24 (двадцать четыре) месяца. Гарантийный срок исчисляется со дня заключения договора купли-продажи при наличии кассового и/или товарно-кассового чека, при отсутствии документов о покупке согласно п. 2 ст. 19 ЗоЗПП гарантийный срок исчисляется с даты изготовления изделия.

Данная Гарантия действительна только на территории Российской Федерации, Республики Беларусь, Республики Казахстан. Гарантия распространяется только на официально поставленные изделия, сертифицированные для указанных стран, а также на оригинальные комплектующие и составные части данных изделий.

На территории других государств гарантийный срок устанавливается в соответствии с внутренним законодательством.

1. Данная гарантия распространяется только на изделия, используемые в личных, семейных или домашних целях, не связанных с предпринимательской деятельностью.

2. Гарантийный срок на комплектующие изделия (такие изделия, которые могут быть сняты с основного изделия без применения каких-либо инструментов, а именно, ящики, полки, решётки, корзины, насадки, трубки, шланги или другие подобные комплектующие) составляет 6 (шесть) месяцев с момента продажи основного изделия магазином.

3. Гарантийный срок на новые комплектующие и составные части, установленные в изделие, взамен вышедших из строя, при гарантийном ремонте, равен сроку гарантии на изделие и заканчивается одновременно с окончанием гарантийного срока изделия.

4. Гарантийный срок на элементы освещения, лампы составляет 15 дней с даты покупки прибора.

5. Гарантийный ремонт выполняется бесплатно авторизованным сервисным центром на дому у потребителя или в мастерской по усмотрению сервисного центра.

6. Прежде чем вызвать специалиста сервисного центра, внимательно прочитайте инструкцию по эксплуатации изделия. Если изделие исправно, то за сервисным центром остаётся право требовать от Потребителя возмещения стоимости сервисных мероприятий за ложный вызов.

7. Для осуществления технического обслуживания и ремонта изделия, потребителю необходимо обеспечить доступ сотруднику авторизованного сервисного центра к изделию (в том числе встраиваемому).

8. Претензии по качеству основного изделия, его комплектующих и составных частей принимаются при условии, что недостатки обнаружены в течение гарантийных сроков, установленных соответственно на основное изделие, его комплектующие и составные части. Претензии рассматриваются после только после предварительной проверки качества изделия представителем авторизованного сервисного центра.

9. Во избежание возможных недоразумений, сохраняйте в течении гарантийного срока изделия документы, прилагаемые при продаже (кассовый и/или товарный чек, инструкцию по эксплуатации).

10. Изготовитель не несет какой-либо ответственности за любой возможный ущерб, нанесенный потребителю, в случаях несоблюдения требований Изготовителя, указанных в данном гарантийном документе и инструкции по эксплуатации.

Изготовитель не несет гарантийные обязательства в следующих случаях:

При возникновении недостатков, вызванных несоблюдением прилагаемой к изделию инструкции по эксплуатации, неправильной установкой, хранением или транспортировкой изделия, небрежным обращением или плохим уходом, неправильным использованием, включая перегрузку.

Использования изделия для предпринимательской или профессиональной деятельности.

Не соблюдения потребителем правил подключения и монтажа изделия, установки дополнительных элементов на изделии, препятствующих доступу специалиста к прибору для проведения сервисных мероприятий.

На изделия, которые подвергались ремонту, разборке или конструктивным изменениям, которые повлекли отказ в работе изделия, неуполномоченными на то лицами или организациями не являющимися авторизованными сервисными центрами. Так же если удалены, не разборчивы или изменены заводские наклейки с указанием модели, продуктового и серийного номера изделия.

Повреждений техники или нарушений ее нормальной работы, которые вызваны не зависящими от производителя причинами, такими как нестабильность параметров электросети (установленных государственными стандартами ГОСТ 13109-97), явления природы и стихийные бедствия, пожар, домашние животные и насекомые, попадание внутрь изделия посторонних предметов, жидкостей, и другими подобными причинами.

Повреждения техники или нарушений ее нормальной работы, вызванных сверхнормативными отклонениями параметров электро-, газо-, или водоснабжения от номинальных значений.

Внешние и внутренние загрязнения, царапины, трещины, вмятины, потёртости и прочие механические повреждения, повреждения стеклянных деталей, включая разрушения, повреждения стеклокерамики, изменения цвета стеклокерамики в зонах конфорок, царапины, возникшие в процессе эксплуатации.

Использование посуды не соответствующего типа и размера, рекомендованного изготовителем согласно инструкции по эксплуатации.

На шумы и звуки работы электрооборудования индукционных и электрических плит, даже в выключенном состоянии, так же на шум пламени, издаваемый газовыми конфорками.

Повреждения деталей, которые произошли в результате естественного износа, включая расходные материалы, такие как: лампы, элементы питания, фильтры, монтажные и уплотнительные элементы, соединительные электрокабели, разъёмы, шланги, фильтры, антивозвратные клапаны, металлические и стеклянные противни, решетки, держатели противней и решеток, телескопические направляющие, тарелки, блюда, ручки и кнопки управления, решетки плит, составные части конфорок и дополнительных аксессуаров.

Образования на нагревательных элементах избыточного слоя накипи, при повышенной жесткости воды необходима обработка соответствующими составами.

Попадания во внутренние рабочие объёмы изделия посторонних предметов, мелких деталей одежды или остатков пищи.

Механических повреждений изделия потребителем (вмятины, царапины, трещины, сколы и т. д.)

Потери товарного вида изделия в следствие воздействия химических веществ.

Длительных термических воздействиях и других подобных повреждениях, возникших в процессе эксплуатации. Время приготовления пищи не должно превышать более 3 часов непрерывного включения конфорок.

На работы по установке, регулировке, чистке изделия, замене расходных материалов и прочий уход за изделием, оговорённый в инструкции по эксплуатации (периодическое обслуживание).

Движения хладагента внутри холодильника, морозильника, который может издавать кратковременные шумы (свист, звук перетекающей жидкости и т. д.), даже при отключенном компрессоре, что не является дефектом, так же не является дефектом потрескивание составных частей прибора в результате температурных деформаций. Характерные звуки включения компрессора и автоматики являются нормальными звуками при работе электрооборудования прибора. Для холодильников, оборудованных устройством для приготовления льда (ледогенератором), при не использовании устройства для приготовления льда (ледогенератора) в течении 7 дней и более, обязательно требуется отключать функцию приготовления льда, освободить емкость от ранее приготовленного льда. Во избежание солнечного ультрафиолетового и температурного воздействия на корпус холодильника, место для установки холодильника должно быть защищено от прямого попадания солнечного света на прибор.

Установка и подключение крупной бытовой техники, включая встраиваемую бытовую технику

Для установки и подключения изделий производитель рекомендует Вам обратиться в авторизованные сервисные центры. Вы можете воспользоваться услугами любых других квалифицированных специалистов имеющих сертификат на оказание подобных услуг.

Перед установкой, использованием обязательно внимательно прочтите Инструкцию по эксплуатации.

Оплата работ по установке и подключению изделия происходит по прейскуранту сервисного центра.

Изготовитель не несёт какой-либо ответственности за любой ущерб, нанесенный имуществу граждан вследствие установки и подключения, не соответствующих требованиям, указанным в инструкции по эксплуатации и произведенных не уполномоченными на то лицами.

В случае нарушений требований Изготовителя по установке и подключению, ответственность за причиненный ущерб несет лицо или организация, проводившее работы по установке и подключению.

Газовая бытовая техника подключается только специалистом, имеющим лицензию и допуск на работы с газовым оборудованием. Гарантийное и сервисное обслуживание осуществляется только при наличии отметки в паспорте изделия о подключении или документа уполномоченной организации о подключении газового оборудования.

Изделия, имеющие трехконтактную сетевую вилку, обязательно должно быть заземлено.

По всем вопросам технического обслуживания и приобретения оригинальных расходных материалов и аксессуаров Вы можете обращаться в авторизованные сервисные центры, информация по сервисному обслуживанию изделий «Kuppersberg» указана на сайте изготовителя: www.kuppersberg.ru

KUPPERSBERG

СЕРВИСНАЯ КНИЖКА

МОДЕЛЬ

ТИП ИЗДЕЛИЯ

СЕРИЙНЫЙ НОМЕР

ДАТА ПРОДАЖИ

М.П.
продавца

Уважаемый Покупатель!

Благодарим Вас за выбор продукции компании KUPPERSBERG. Настоящим, компания KUPPERSBERG подтверждает, что приобретенная Вами техника изготовлена из высококачественных материалов при повышенном контроле качества продукции и отвечает всем техническим и экологическим критериям, предъявляемым к домашней бытовой технике.

Данный товар сертифицирован на территории Российской Федерации. Производитель обязуется обеспечить бесплатный гарантийный ремонт в течение всего гарантийного срока.

Требования потребителя, соответствующие Законодательству РФ, могут быть предъявлены в течение 24 месяцев с Даты продажи изделия при условии, что недостатки в продукции не возникли вследствие нарушения покупателем правил пользования, транспортировки, хранения и иных действий пользователя или третьих лиц или обстоятельств непреодолимой силы (пожар, природная катастрофа и т.д.).

Гарантийное обслуживание осуществляется в уполномоченных KUPPERSBERG авторизованных сервисных центрах. Ответственность за качество, сроки ремонта несут уполномоченные сервисные центры. Неисправные детали и узлы техники в гарантийный период заменяются потребителю на новые безвозмездно.

ООО «КУППЕРСБЕРГ-СЕРВИС»

Установка, гарантийное и послегарантийное обслуживание, продажа запасных частей по Москве и Московской области +7 (495) 236-90-67

Телефон горячей линии KUPPERSBERG:

8 (800) 250-17-18 (звонки для всех регионов РФ бесплатные)

Часы работы горячей линии:

понедельник-пятница с 9-00 до 18-00 без перерыва

Полный список авторизованных сервисных центров KUPPERBERG Вы можете найти на официальном сайте www.kuppersberg.ru

СВЕДЕНИЯ О РЕМОНТАХ

Ремонт №1

Дата обращения	Дата ремонта	Неисправность	Выполненная работа	Запасная часть

Ремонт №2

Дата обращения	Дата ремонта	Неисправность	Выполненная работа	Запасная часть

Ремонт №3

Дата обращения	Дата ремонта	Неисправность	Выполненная работа	Запасная часть

KUPPERSBERG

ГАРАНТИЙНЫЙ СЕРТИФИКАТ

Обратите особое внимание!

Все условия гарантии регулируются действующим Законодательством РФ.

Гарантийные обязательства не распространяются на технику с неисправностями, возникшими вследствие нарушения технологических требований, описанных в Инструкции по эксплуатации, в том числе:

- нестабильности параметров электросети, установленных ГОСТ 13109-87, а также нестабильности уровня давления газа, согласно ГОСТ Р50696-2006;
- нестабильности водопроводной сети, установленных СНиП 2.04.02-84;
- на технику, используемую от целей, отличных от бытового пользования, а также технику, установленную в организациях любого типа собственности;
- при наличии следов механических повреждений (трещины, сколы, царапины и пр.), связанных с причиной обращения;
- при наличии следов несанкционированного вскрытия или неквалифицированного ремонта третьими лицами (за исключением особых случаев, предусмотренных действующим Законодательством РФ);
- при несоответствии данных о технике в Сервисной книжке и на оригинальной наклейке (шильде) на изделии;
- при неправильном подключении изделия, попадании внутрь изделия посторонних предметов, мелких деталей и фрагментов одежды или остатков пищи;
- при попадании на внутренние узлы и детали изделия посторонних жидкостей, насекомых или при наличии следов их жизнедеятельности;
- вследствие образования на элементах изделия избыточного слоя накипи или иных отложений, вызванных повышенной жёсткостью воды;
- при обнаружении воздействия на внутренние и внешние элементы изделия агрессивных химических веществ, а также термического воздействия;
- в случае, если изделие на момент визита уполномоченной сервисной службы KUPPERSBERG было в технически исправном состоянии.

KUPPERSBERG

#1

Модель изделия _____

Серийный № _____

Дата продажи _____

М.П.
продавца

KUPPERSBERG

#2

Модель изделия _____

Серийный № _____

Дата продажи _____

М.П.
продавца

KUPPERSBERG

#3

Модель изделия _____

Серийный № _____

Дата продажи _____

М.П.
продавца

Товар получен без повреждений, претензий к внешнему виду и комплектности не имею

(Фамилия, имя и подпись Потребителя)

С условиями гарантийных обязательств KUPPERSBERG ознакомлен и согласен. Полная, необходимая, достоверная информация о Товаре, Изготовителе, Продавце мною получена

(Фамилия, имя и подпись Потребителя)

СВЕДЕНИЯ ОБ УСТАНОВКЕ

Заполняется лицом, осуществившем подключение (Установку)

Дата подключения (установки)	Фамилия, Имя специалиста, проводившего подключение	Наименование организации, выполнившей подключение	Подпись специалиста, проводившего подключение

Внимание: KUPPERSBERG настоятельно рекомендует доверять подключение (установку) приобретённого Товара специалистам Авторизованного сервисного центра KUPPERSBERG. При подключении изделия через АСЦ KUPPERSBERG, гарантийный срок исчисляется с Даты подключения (установки) изделия, но не более 3 месяцев с даты продажи. ООО «КУППЕРСБЕРГ-СЕРВИС» для Москвы и Московской области: +7 (495) 236-90-67, Пн-Пт: с 9-00 до 18-00. Оплата работ по подключению и настройке изделия осуществляется на основании прейскуранта платных услуг организации, осуществляющей подключение. Изготовитель не несёт ответственности за ущерб имуществу и здоровью граждан, возникший в связи с некачественным подключением изделия третьими лицами. В случае возникновения поломки изделия вследствие описанных выше причин, ответственность за причинённый ущерб потребителю, а также за восстановление работоспособности изделия, несёт лицо, осуществлявшее подключение. Газовые варочные панели и духовки могут быть установлены только сертифицированным специалистом, имеющим соответствующий допуск на установку и проведение работ по газовому оборудованию. Гарантийное обслуживание осуществляется только при наличии отметки Организации, уполномоченной на проведение такого рода работ.

KUPPERSBERG

#1

Сервис-центр _____

Инженер, Ф.И.О.,
подпись _____

Дата ремонта _____

М.П.
сервис-центра

KUPPERSBERG

#2

Сервис-центр _____

Инженер, Ф.И.О.,
подпись _____

Дата ремонта _____

М.П.
сервис-центра

KUPPERSBERG

#3

Сервис-центр _____

Инженер, Ф.И.О.,
подпись _____

Дата ремонта _____

М.П.
сервис-центра



ВНИМАНИЕ!

ГАРАНТИЙНЫЙ ТАЛОН НАХОДИТСЯ
ВНУТРИ НАСТОЯЩЕГО РУКОВОДСТВА.
ПРОИЗВОДИТЕЛЬ НАСТОЯТЕЛЬНО
РЕКОМЕНДУЕТ СОХРАНЯТЬ
НАСТОЯЩЕЕ РУКОВОДСТВО
В ТЕЧЕНИЕ ВСЕГО СРОКА
ПОЛЬЗОВАНИЯ ИЗДЕЛИЕМ.

⇒ Kuppersberg

⇒ www.kuppersberg.ru