

Bedienungsanleitung

User manual

Руководство пользователя

Trockenmaschine

Tumble dryer

Сушильная машина

MDM 660 Blanc

Monsher

INHALT

SICHERHEITSINFORMATIONEN	4
GERÄT UND ZUBEHÖR	10
INSTALLATION	11
HINWEISE ZUM TROCKNEN	14
BETRIEB	16
REINIGUNG UND WARTUNG	20
ANLEITUNG ZUR FEHLERSUCHE	23
ENTSORGUNG	25
TECHNISCHE DATEN	25
PARAMETER DER TROCKNUNGSMASCHINE	27



Vielen Dank für den Kauf unserer Produkte.

- Bitte installieren und bedienen Sie das Gerät gemäß der Anleitung.
- Die Abbildungen in der Anleitung sind schematisch, das Aussehen und die Abbildung hängen vom tatsächlichen Gerät ab.
- Am Gerät können ohne vorherige Ankündigung technische Änderungen vorgenommen werden, um die Leistung allgemein zu verbessern.
- Dieser Trockner ist nur für den Hausgebrauch bestimmt. Bitte verwenden Sie ihn nicht zum Trocknen von Kleidung, die nicht für die Maschinenwäsche geeignet ist.

SICHERHEITSINFORMATIONEN

- ☑ Lesen Sie die Bedienungsanleitung sorgfältig durch, bevor Sie den Trockner benutzen.
- ☑ Nehmen Sie das Gerät nicht in Betrieb, ohne die Anleitung gelesen zu haben.
- ☑ Die Bedienungsanleitungen der Trockner werden mit verschiedenen Trocknertypen und -modellen geliefert. Daher können sie Beschreibungen von Einstellungen oder Ausstattungen enthalten, die Ihr Trockner nicht hat.
- ☑ Die Nichtbeachtung der Anweisungen in der Bedienungsanleitung oder die unsachgemäße Verwendung des Trockners kann zu Schäden am Gerät und zur Beeinträchtigung der Wäsche oder sogar zu Personenschäden führen. Bewahren Sie die Betriebsanleitung in der Nähe des Trockners auf.
- ☑ Ihr Trockner ist ausschließlich für den Hausgebrauch bestimmt. Wird der Trockner für professionelle, gewerbliche oder über den normalen Haushaltsgebrauch hinausgehende Zwecke verwendet, oder wird der Trockner von einer anderen Person als dem Verbraucher benutzt, muss die Garantiezeit der kürzesten nach den örtlichen Vorschriften vorgeschriebenen Garantiezeit entsprechen.
- ☑ Das Gerät wurde in Übereinstimmung mit allen einschlägigen Sicherheitsnormen hergestellt.

ACHTUNG

Um das Risiko einer Explosion, eines Brandes, eines tödlichen Unfalls, eines elektrischen Schlags oder einer Verletzung bei der Verwendung dieses Geräts zu verringern, sollten Sie grundlegende Sicherheitsvorkehrungen beachten.

Installation

- ☑ Befolgen Sie die Anweisungen zum Aufstellen und Anschließen des Trockners an die Stromversorgung.
- ☑ Achten Sie bei Geräten mit Lüftungsöffnungen im Sockel darauf, dass die Öffnung nicht durch Bodenbeläge blockiert wird.
- ☑ Das Gerät darf nicht hinter einer abschließbaren Schiebe- oder Flügeltür auf der gegenüberliegenden Seite des Geräts installiert werden, so dass die Gerätetür vollständig geöffnet werden kann.
- ☑ Alle Reparaturen oder Wartungsarbeiten am Gerät dürfen nur von qualifiziertem Personal durchgeführt werden.
- ☑ Reparaturen, die von einer nicht qualifizierten Person durchgeführt werden, können zu Unfällen/Verletzungen oder schweren Funktionsstörungen führen.
- ☑ Um Gefahren zu vermeiden, darf ein beschädigtes Netzkabel nur in einem autorisierten Servicezentrum von einem Servicetechniker ausgetauscht werden.

- ☑ Nach der Installation muss der Trockner zwei Stunden lang stillstehen, bevor er an das Stromnetz angeschlossen wird.
- ☑ Für die Installation des Trockners auf der Waschmaschine sind mindestens zwei Personen erforderlich.
- ☑ Installieren Sie das Gerät in einem Raum mit ausreichender Belüftung und einer Temperatur zwischen 10°C und 25°C.
- ☑ Verwenden Sie immer die mit dem Trockner gelieferten Luftkanäle oder Schläuche.
- ☑ Stellen Sie den Trockner auf eine ebene, stabile und feste Unterlage.
- ☑ Blockieren Sie niemals die Lüftungsöffnungen.
- ☑ Stellen Sie das Gerät nicht auf einen getufteten Teppich, da dies die Luftzirkulation behindern kann.
- ☑ Das Gerät darf nicht in einem staubigen Raum aufgestellt werden.
- ☑ Das Gerät darf nicht mit einer Wand oder angrenzenden Möbeln in Berührung kommen.
- ☑ Dieses Gerät darf nicht im Freien gelagert oder verwendet werden.
- ☑ Es muss für eine ausreichende Belüftung gesorgt werden, um ein Zurückströmen von Gasen aus Geräten, die mit Gasen und offenen Flammen arbeiten, in den Raum zu vermeiden.

ELEKTRISCHE SICHERHEIT

- ☑ Wenn das Netzkabel beschädigt ist, muss es durch den Hersteller, seinen Kundendienst oder ähnlich qualifizierte Personen ersetzt werden, um eine Gefährdung zu vermeiden.
- ☑ Der Trockner darf nicht über ein Verlängerungskabel an das Stromnetz angeschlossen werden.
- ☑ Der Trockner ist mit einem automatischen Abschaltssystem für den Fall einer Überhitzung ausgestattet. Dieses System schaltet das Gerät aus, wenn die Temperatur zu hoch ist.
- ☑ Wenn der Filter verstopft ist, kann das automatische Abschaltssystem ausgelöst werden. Reinigen Sie den Filter, warten Sie, bis der Trockner abgekühlt ist, und versuchen Sie erneut, ihn zu starten. Lässt sich das Gerät immer noch nicht einschalten, wenden Sie sich an ein autorisiertes Kundendienstzentrum.
- ☑ Verwenden Sie für den Anschluss des Geräts keine Mehrfachsteckdosen, Verlängerungskabel oder Doppeladapter.
- ☑ Das Gerät muss über das Netzkabel geerdet werden. Im Falle einer Fehlfunktion oder eines Ausfalls verringert die Erdung das Risiko eines elektrischen Schlags, da sie den Weg des geringsten Widerstands für den elektrischen Strom darstellt.
- ☑ Bei unsachgemäßem Anschluss des Geräteerdungsleiters besteht die Gefahr eines elektrischen Schlags. Wenn Sie Zweifel haben, ob das Gerät richtig geerdet ist, wenden Sie sich an einen qualifizierten Elektriker.

- ☑ Dieses Gerät ist mit einem Netzkabel mit Erdungskontakt und einem Erdungsstecker ausgestattet. Der Netzstecker muss in eine geeignete Steckdose eingesteckt werden, die gemäß allen örtlichen Vorschriften und Verordnungen installiert und geerdet ist.
- ☑ Ziehen Sie den Netzstecker niemals durch Ziehen am Netzkabel aus der Steckdose. Um den Stecker zu entfernen, fassen Sie ihn direkt an und ziehen Sie ihn vorsichtig aus der Steckdose.
- ☑ Spritzen Sie zur Reinigung des Geräts kein Wasser in das Innere oder auf die Außenseite des Geräts.

ACHTUNG

- ☑ Das Gerät darf nicht über ein externes Schaltgerät mit Strom versorgt oder an einen Stromkreis angeschlossen werden, der vom Versorgungsunternehmen regelmäßig ein- und ausgeschaltet wird.
- ☑ Es besteht die Gefahr eines elektrischen Schlages, da der Trockner elektrisch betrieben wird.
- ☑ Überprüfen Sie das Gerät vor der Benutzung auf sichtbare Schäden.
- ☑ Sie dürfen den Trockner nicht benutzen, wenn er beschädigt ist.
- ☑ Vergewissern Sie sich vor dem Anschluss an eine Stromquelle, dass die auf dem Typenschild angegebene elektrische Spannung mit der Spannung Ihrer Steckdose übereinstimmt.
- ☑ Verwenden Sie nur Unterbrecher mit dem entsprechenden Symbol.
- ☑ Achten Sie darauf, dass das Netzkabel nicht geknickt oder eingeklemmt wird und dass es nicht mit Wärmequellen oder scharfen Kanten in Berührung kommt.

KINDERSICHERHEIT

- ☑ Dieses Gerät ist nicht dafür bestimmt, durch Personen (einschließlich Kinder) mit eingeschränkten physischen, sensorischen oder geistigen Fähigkeiten oder mangels Erfahrung und mangels Wissens benutzt zu werden, es sei denn, sie werden durch eine für ihre Sicherheit zuständige Person beaufsichtigt oder erhielten von ihr Anweisungen, wie das Gerät zu benutzen ist.
- ☑ Kinder sollten beaufsichtigt werden, um sicherzustellen, dass sie nicht mit dem Gerät spielen.
- ☑ Dieses Gerät kann von Kindern ab 8 Jahren und darüber sowie von Personen mit verringerten physischen, sensorischen oder mentalen Fähigkeiten oder einem Mangel an Erfahrung und Wissen benutzt werden, wenn sie beaufsichtigt oder bezüglich des sicheren Gebrauchs des Geräts unterwiesen wurden und die damit verbundenen Gefahren verstehen. Kinder sollten nicht mit dem Gerät spielen. Reinigung und Wartung sollten nicht von Kindern ohne Aufsicht durchgeführt werden.

- ☑ Halten Sie Kinder unter 3 Jahren fern, wenn sie nicht ständig beaufsichtigt werden.
- ☑ Halten Sie Kinder und Haustiere von der Trommel des Geräts fern.
- ☑ Bevor Sie die Tür schließen und ein Programm starten, vergewissern Sie sich, dass sich nur Wäsche in der Trommel befindet (z. B. wenn ein Kind in die Trommel gelangt und die Tür von innen schließt).
- ☑ Lassen Sie die Gerätetür nicht offenstehen. Kinder können sich an der Tür festhalten oder in das Innere des Geräts krabbeln und Schäden oder Verletzungen verursachen.

Betrieb

- ☑ Der Trockner darf nicht verwendet werden, wenn industrielle Chemikalien zur Reinigung der Wäsche verwendet wurden.
- ☑ Das Flusensieb muss regelmäßig gereinigt werden.
- ☑ Trocknen Sie schmutzige Wäsche nicht im Wäschetrockner.
- ☑ Gegenstände, die mit Substanzen wie Pflanzenöl, Aceton, Alkohol, Benzin, Paraffin, Fleckenentferner, Terpentin, Wachs und Wachsentsferner verschmutzt sind, sollten vor dem Trocknen im Trockner in heißem Wasser mit zusätzlichem Waschmittel vorgewaschen werden.
- ☑ Artikel wie Schaumstoff (Latexschaum), Duschhauben, wasserfeste Textilien, gummierte Artikel und Kleidung oder Kissen mit Schaumstoffpolstern sollten nicht im Trockner getrocknet werden.
- ☑ Weichspüler oder ähnliche Produkte sollten entsprechend den Empfehlungen des Herstellers verwendet werden.
- ☑ Entfernen Sie alle Gegenstände wie Feuerzeuge und Streichhölzer aus Ihren Taschen.
- ☑ Mit Öl behaftete Gegenstände können sich selbst entzünden, insbesondere wenn sie Wärmequellen ausgesetzt sind, z. B. in einem Wäschetrockner.
- ☑ Die Gegenstände erhitzen sich und verursachen eine Oxidationsreaktion im Öl. Oxidation erzeugt Wärme. Wenn die Wärme nicht entweichen kann, können die Gegenstände so heiß werden, dass sie Feuer fangen. Das Ablegen oder Lagern von Gegenständen, die Öl ausgesetzt sind, kann die Wärmeableitung behindern und somit eine Brandgefahr darstellen.
- ☑ Wenn Textilien, die Pflanzen- oder Speiseöl enthalten oder mit Haarpflegeprodukten verunreinigt sind, in den Trockner gelegt werden sollen, müssen sie zunächst in heißem Wasser mit zusätzlichem Waschmittel gewaschen werden - dadurch wird die Gefahr verringert, aber nicht beseitigt.
- ☑ Verwenden Sie im Falle einer Reparatur nur Originalersatzteile.
- ☑ Wenn das Kondensatabflussrohr verstopft ist, funktioniert der Trockner nicht mehr.
- ☑ Bevor Sie das Gerät transportieren oder im Winter in einem unbeheizten Raum aufbewahren, muss der Kondensatbehälter geleert werden.

- ☑ Reinigen Sie die Filter nach jedem Trocknungszyklus. Wenn Sie die Filter entfernt haben, setzen Sie sie vor dem nächsten Trocknungszyklus wieder ein.
- ☑ Verwenden Sie keine Lösungs- oder Reinigungsmittel, die das Gerät beschädigen können (beachten Sie die Empfehlungen und Warnhinweise der Reinigungsmittelhersteller).
- ☑ Füllen Sie niemals Chemikalien oder Fremdstoffe in den Kondensatbehälter.
- ☑ Wenn der Trocknungsvorgang abgeschlossen ist, ziehen Sie den Netzstecker aus der Steckdose.
- ☑ Das Gerät verwendet ein Wärmepumpensystem zur Erwärmung der Luft.
- ☑ Das System besteht aus einem Kompressor und einem Wärmetauscher. Wenn die Entfeuchtung gestartet wird, kann der Kompressorbetrieb (Geräusch der fließenden Flüssigkeit) oder der Kältemittelfluss lauter sein, während der Kompressor läuft. Dies ist kein Anzeichen für eine Fehlfunktion und hat keinen Einfluss auf die Lebensdauer des Geräts. Mit der Zeit und dem Gebrauch des Trockners wird dieses Geräusch leiser werden.
- ☑ Das Wasser aus dem Kondensatbehälter ist nicht für den Gebrauch geeignet.
- ☑ Nehmen Sie die Wäsche sofort nach Beendigung des Trockenvorgangs oder nach dem Ausschalten des Geräts aus dem Gerät. Wenn Sie die Wäsche unbeaufsichtigt im Gerät trocknen lassen, kann ein Brand entstehen. Kleidung, die nach dem Trocknen nicht entfernt wird, kann einen Brand verursachen. Nehmen Sie die Wäsche sofort nach dem Trocknen heraus und hängen Sie sie auf oder breiten Sie sie aus, damit sie abkühlen kann.
- ☑ Versuchen Sie niemals, das Gerät in Betrieb zu nehmen, wenn es beschädigt, defekt oder teilweise zerlegt ist oder wenn Teile fehlen oder gebrochen sind, einschließlich eines beschädigten Kabels oder Netzsteckers.
- ☑ Versuchen Sie nicht, Teile abzutrennen oder das Gerät zu zerlegen. Legen Sie keine spitzen Gegenstände auf das Bedienfeld, um das Gerät zu bedienen.
- ☑ Berühren Sie niemals das Gerät, während es in Betrieb ist. Warten Sie, bis die Trommel vollständig zum Stillstand gekommen ist.
- ☑ Ziehen Sie im Falle einer Überschwemmung den Netzstecker und wenden Sie sich an eine autorisierte Kundendienststelle.
- ☑ Berühren Sie den Netzstecker oder die Bedienelemente nicht mit nassen Händen.
- ☑ Biegen Sie das Netzkabel nicht und stellen Sie keine schweren Gegenstände darauf ab.
- ☑ Um den Trockner herum dürfen sich keine Flusen ansammeln.
- ☑ Vergewissern Sie sich, dass sich unter und um das Gerät keine brennbaren Materialien wie Papier, Lappen, Chemikalien usw. befinden.
- ☑ Da der Trockner schwer ist, können Sie sich verletzen, wenn Sie versuchen, ihn anzuheben. Heben Sie ihn nicht selbst an.

- ☑ Sie könnten sich an den scharfen Kanten des Gehäuses die Hände verletzen. Halten Sie das Gerät nicht an seinen scharfen Kanten.
- ☑ Vorstehende Teile des Gehäuses können abbrechen, wenn Sie versuchen, das Gerät an ihnen anzuheben.
- ☑ Bewegen Sie das Gerät nicht, indem Sie es an den hervorstehenden Teilen festhalten.
- ☑ Überprüfen Sie das Gerät auf mögliche Transportschäden. Verwenden Sie das Gerät nicht, wenn es beschädigt ist.
- ☑ Restwasser im Gerät kann einfrieren und das Gerät beschädigen.
- ☑ Stellen Sie das Gerät nicht in gefriergefährdeten Räumen auf.

Das Gerät enthält R290-Kältemittel, das zwar für die Umwelt unbedenklich, aber brennbar ist R290. Wenn es nicht ordnungsgemäß entsorgt wird, kann es zu Bränden oder Vergiftungen kommen. Entsorgen Sie das Gerät ordnungsgemäß und beschädigen Sie nicht die Leitungen des Kältemittelkreislaufs.

ACHTUNG

Schalten Sie den Trockner niemals vor dem Ende des Trocknungszyklus aus, es sei denn, Sie haben alle Gegenstände schnell entfernt und ausgebreitet, damit die Wärme abgeleitet werden kann.

ACHTUNG

Stellen Sie sicher, dass die Lüftungsöffnungen nicht verstopft sind.

ACHTUNG

Stellen Sie sicher, dass der Kältemittelkreislauf nicht beschädigt ist.

Maximale Beladung

Maximale Beladung des Geräts mit trockenem Textilmaterial 9 kg.

Seien Sie vorsichtig - die Oberfläche des Geräts kann heiß sein

- ☑ Bei höheren Trocknungstemperaturen wird das Türglas heiß.
Seien Sie vorsichtig, um Verbrennungen zu vermeiden. Achten Sie darauf, dass Kinder nicht in der Nähe des Türglases spielen. Die Rückwand des Geräts kann während des Betriebs sehr heiß werden.
- ☑ Warten Sie, bis der Trockner vollständig abgekühlt ist, bevor Sie die Rückseite des Geräts berühren.
- ☑ Wenn Sie die Gerätetür während des Trockenvorgangs öffnen, kann die Wäsche sehr heiß sein und es besteht Verbrennungsgefahr.

Wartung

- ☑ Bei unsachgemäßem Anschluss, Missbrauch oder Wartung durch eine nicht qualifizierte Person trägt der Benutzer die Kosten für etwaige Schäden, da solche Schäden nicht von der Garantie abgedeckt sind.
- ☑ Die Garantie erstreckt sich nicht auf Verbrauchsmaterial, Verfärbungen, erhöhte Geräuschentwicklung, die durch eine lange Nutzungsdauer des Geräts verursacht werden und die Funktionalität des Geräts nicht beeinträchtigen, sowie auf ästhetische Mängel an Komponenten, die die Funktionalität und Sicherheit der Geräte nicht beeinträchtigen.

GERÄT UND ZUBEHÖR

Bezeichnung der Geräteteile

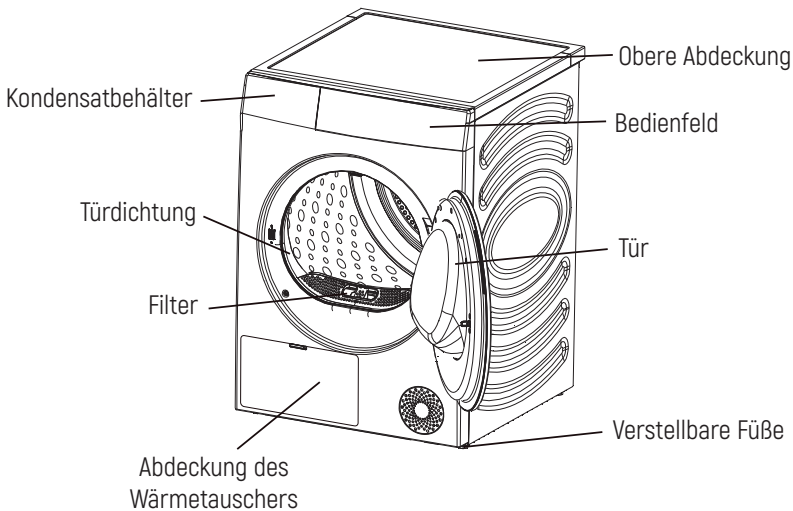

Beigefügtes Zubehör

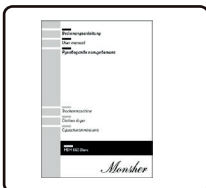

Benutzerhandbuch x1

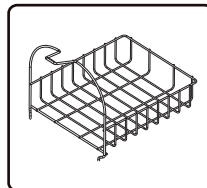

Trocknungskorb x1

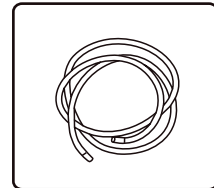

Abflussschlauch x1

INSTALLATION

Der Trockner muss von qualifiziertem Personal installiert werden, um einen sicheren Betrieb zu gewährleisten. Der Benutzer ist für Störungen verantwortlich, die durch eine schlechte und falsche Installation verursacht werden.

Vorsichtsmaßnahmen vor der Installation:

Auswahl des Aufstellungsortes

- ☑ Kann in einer Nische installiert werden, lassen Sie einen Mindestraum für die Installation des Trockners:
25 mm von oben, 20 mm von rechts und links und 50 mm von hinten.

Empfehlungen zur Installation

- ☑ Bitte stellen Sie das Gerät an einem trockenen und gut belüfteten Ort mit einem ebenen und harten Boden auf. Stellen Sie den Trockner nicht auf langflorigen Böden oder in Bereichen auf, die direktem Sonnenlicht ausgesetzt sind.
- ☑ Der Betriebstemperaturbereich des Geräts liegt zwischen 5°C und 35°C. Stellen Sie den Trockner nicht bei Temperaturen unter 0°C oder bei hohen Temperaturen auf. Die optimale Raumtemperatur beträgt 23°C.
- ☑ Während des Transports darf das Gerät nicht um mehr als 45° gekippt werden; nach dem Transport muss es länger als 2 Stunden stehen.
- ☑ Der Trockner darf nicht in der Nähe eines Backofens, eines Kochfeldes oder anderer Hochtemperaturgeräte oder in der Nähe von Kühlgeräten aufgestellt werden. Die Rückseite des Geräts muss gut belüftet sein.
- ☑ Es wird empfohlen, Trockner und Waschmaschine nahe beieinander aufzustellen, damit die Wäsche nach dem Waschen leichter getrocknet werden kann.
- ☑ Stellen Sie das Gerät auf einen ebenen, harten Boden. Die zulässige Neigung unter dem Gerät beträgt 1°.

Verstellbare Füße

- ☑ Drücken Sie auf die diagonal gegenüberliegenden Ecken der oberen Abdeckung des Geräts, um zu prüfen, ob das Gerät stabil steht.
- ☑ Wenn das Gerät wackelt, drehen Sie die vier verstellbaren Füße an der Unterseite auf die entsprechende Höhe, um das Gerät auszugleichen.

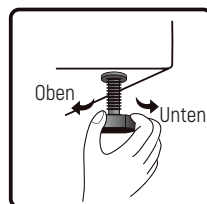
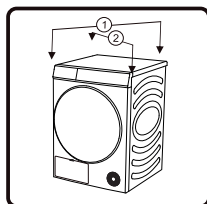

- ☑ Stellen Sie keine Gegenstände unter die Füße des Trockners, um das Gerät zu stabilisieren.

Installation des Ablassschlauchs

Normalerweise wird das Kondensat nach dem Trocknen in einem speziellen Behälter gesammelt und muss nach jedem Trocknungsvorgang abgelassen werden. Wenn der Aufstellungsort des Geräts in der Nähe eines Abwasserkanals liegt oder es auf einer Waschmaschine installiert ist, kann ein Abflussschlauch installiert werden, der direkt in den Abwasserkanal führt.

- ☑ Entfernen Sie den Anschluss an der Rückseite des Wassertanks und installieren Sie den mitgelieferten Abflussschlauch wie in der Abbildung gezeigt. Vergewissern Sie sich, dass der Anschluss fest verschlossen ist.
- ☑ Stecken Sie das andere Ende des Abflussschlauchs in den Abfluss, ohne ihn zu verdrehen oder zu quetschen. Wenn der Schlauch zu lang ist, schneiden Sie bitte den überstehenden Teil ab.
- ☑ Der Abflussschlauch darf nicht über dem Trockner angebracht werden, da sonst das Wasser nicht abfließen kann.
- ☑ Legen Sie den Abflussschlauch nicht in angesammeltes Wasser, da dies zu einem Rückstau führen kann.
- ☑ Nach der Installation des Ablassschlauchs ist es nicht notwendig, den Kondensatbehälter ständig zu entleeren.

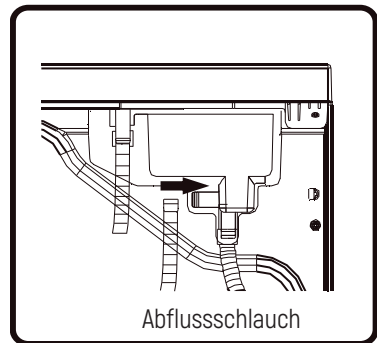
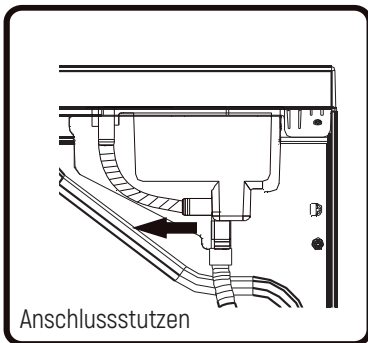

Trocknungskorb

- ☑ Der Korb kann zum Trocknen von Schuhen, Stofftieren usw. verwendet werden.
- ☑ Beim normalen Trocknen von Kleidung nehmen Sie den Korb bitte aus der Trommel.
- ☑ Installation: Bitte neigen Sie den Korb in einem bestimmten Winkel, indem Sie das untere Ende in die beiden Löcher des Filters klemmen und das obere Ende in die spezielle Nut einhängen.

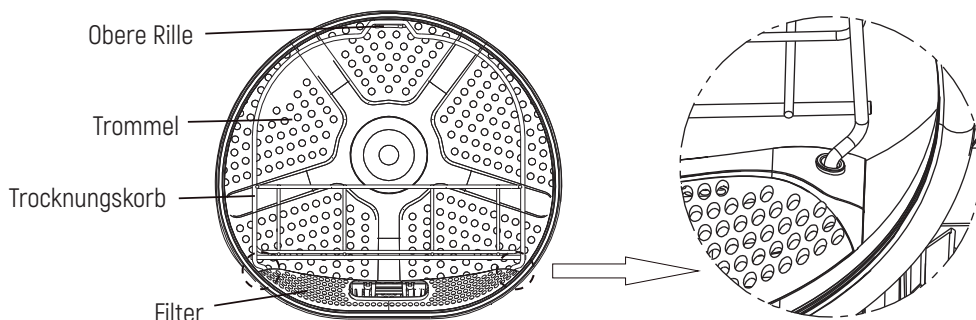

Stromanschluss

- ☑ Vergewissern Sie sich, dass der Stromanschluss den elektrischen Anforderungen für den Trockner entspricht.
- ☑ Der Trockner muss sicher geerdet sein.
- ☑ Verwenden Sie für den Anschluss kein Verlängerungskabel oder einen Adapter.

🔊 HINWEIS

Trennen Sie das Gerät nach jedem Gebrauch vom Stromnetz.

Installation an der Waschmaschine

- ☑ Bei der Installation an einer Waschmaschine muss der Trockner mit einer speziellen Befestigung gesichert werden.
- ☑ Um sicherheitsrelevante Unfälle zu vermeiden, dürfen der Trockner und die Waschmaschine nicht ohne zusätzliches Befestigungszubehör übereinander aufgestellt werden.
- ☑ Aus Sicherheitsgründen müssen zwei oder mehr Personen bei der Installation des Geräts zusammenarbeiten. Das Gewicht des Geräts und die Aufstellhöhe machen den Vorgang für eine Person zu riskant.
- ☑ Die Fläche, auf der das Gerät aufgestellt wird, muss sauber und eben sein.
- ☑ Bei der Installation auf einer Waschmaschine müssen die Geräte mit einem Abstand von 50-200 mm an der Wand angebracht werden.

🔊 HINWEIS

Bei einigen Modellen wird nicht das gesamte Zubehör mitgeliefert. Möglicherweise müssen Sie zuerst das Verbindungsstück für die Säulenverbindung kaufen, wenn es nicht im Lieferumfang Ihres Modells enthalten ist. Wenden Sie sich für den Kauf an den Kundendienst.

Verbindungselement (optional)

- ☑ Der Trockner und die Waschmaschine können auch mit dem Verbindungselement angeschlossen werden. Die Montageart entnehmen Sie bitte der dem Bausatz beiliegenden Montageanleitung.
- ☑ Für Kaufanfragen wenden Sie sich bitte an den Kundendienst.

HINWEISE ZUM TROCKNEN

Tipps zum Trocknen von Kleidung

- ☑ Die Wäsche sollte ausgewrungen werden, bevor sie in den Trockner gegeben wird. Um Energie zu sparen, erhöhen Sie bitte die Schleuderdrehzahl der Waschmaschine auf 1000 oder mehr Umdrehungen pro Minute.
- ☑ Schütteln Sie die ausgewrungene Wäsche aus, bevor Sie sie in die Trommel geben.
- ☑ Um den besten Trocknungseffekt zu erzielen, sortieren Sie bitte die Wäsche und wählen Sie ein geeignetes Trockenprogramm. Jedes Programm hat seine eigenen maximalen Beladungsanforderungen.
- ☑ Reinigen Sie nach dem Trocknen der Wäsche das Filternetz rechtzeitig von Flusen und Verstopfungen.
- ☑ Beim Trocknen kleinerer Wäschemengen empfiehlt es sich, ein Zeitprogramm zu verwenden.
- ☑ Trocknen Sie keine stärkehaltigen Kleidungsstücke, da die Verhärtung der Stärkeschicht den Trocknungseffekt verringert.
- ☑ Wäsche, die leicht ausläuft, sollte separat getrocknet werden.
- ☑ Bei gemischter Beladung kann es zu längeren Trockenzeiten kommen.

Vorbereitung vor dem Trocknen von Kleidung







- ☑ Vergewissern Sie sich vor dem Trocknen, dass die Wäsche zum Trocknen im Trockner geeignet ist.
- ☑ Drehen Sie die Taschen aus und entfernen Sie Münzen, Stecknadeln, Schlüssel und andere Gegenstände, um Schäden an der Kleidung und am Gerät zu vermeiden.
- ☑ Schließen Sie Reißverschlüsse, Knöpfe und Riemen. Um zu vermeiden, dass Reißverschlüsse und Knöpfe während des Trocknens beschädigt werden, drehen Sie die Wäsche aus, bevor Sie sie in die Trommel geben.
- ☑ Überprüfen Sie, ob der Kondensatbehälter installiert ist und ob das Flusensieb gereinigt und wieder eingebaut wurde.







HINWEIS

- ☑ Die Laufzeit des Geräts wird automatisch eingestellt und hängt von folgenden Faktoren ab: Art der Wäsche, Beladung, Feuchtigkeitsgehalt nach dem Schleudern und Umgebungstemperatur.
- ☑ Bitte überprüfen Sie unbedingt das Etikett an der Kleidung, um sicherzustellen, dass die Kleidung mit dem Trockner getrocknet werden kann, um Schäden an der Kleidung zu vermeiden.
- ☑ Das gleichzeitige Trocknen von Kleidungsstücken mit unterschiedlicher Beschaffenheit und Dicke führt zu einem unterschiedlichen Trocknungseffekt.

Kleidung sortieren

Auf den Etiketten der Kleidungsstücke befinden sich Pflegehinweise, die Sie beim Trocknen beachten sollten. Sortieren Sie die Wäsche nach Größe und Stoffart und bereiten Sie sie dann entsprechend den Symbolen auf den Etiketten vor.

Symbol	Beschreibung
	Trocknen
	Trocknen im Wäschetrockner
	Knitterfreier/nicht knitternder Stoff
	Schonend waschen/trocknen
	Nicht im Trockner trocknen
	Nicht trocknen
	Trocknen bei hoher Temperatur

Symbol	Beschreibung
	Trocknen bei mittlerer Temperatur
	Trocknen bei niedriger Temperatur
	Nicht mit Heißluft trocknen
	Lufttrocknen/Hängetrocknen
	Nicht schleudern
	Horizontal trocknen
	Trocknen im Schatten

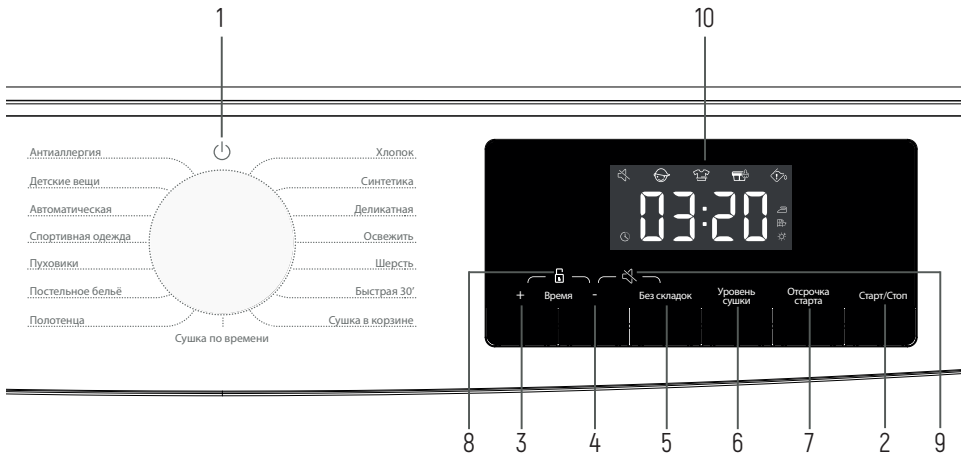
BETRIEB**Bedienfeld****[1] Schaltknopf**

- Wird zum Ein-/Ausschalten des Geräts verwendet. Um sich während des Betriebs auszuschalten, drehen Sie den Knopf in die Position «Aus».
- Die Trocknungsmaschine schaltet sich nach Abschluss des Programms automatisch aus. Wenn innerhalb von 2 Minuten im Standby-Modus keine Operationen durchgeführt werden, schaltet sich der Trockner automatisch aus.
- Wird zum Ändern von Programmen verwendet.

[2] Start/Stop

- Drücken Sie die Start/Stop-Taste, um das Programm anzuhalten oder zu starten.
- Wenn das Programm angehalten wird, können die eingestellten Funktionen nicht geändert werden. Wenn Sie während des Betriebs ein Programm oder eine Funktion ändern müssen oder das Gerät während des Betriebs ausgeschaltet ist und wieder eingeschaltet werden muss, drehen Sie den Drehknopf in die Position «Aus» und drehen Sie den Drehknopf erneut, um das gewünschte neue Programm und die gewünschten Funktionen auszuwählen und zu starten.

[3] Zeit +

- Vor dem Start des Programms kann diese Funktion die Trocknungszeit hinzufügen. Drücken Sie kontinuierlich, um zwischen den eingestellten Positionen zu wechseln. Verschiedene Programme haben unterschiedliche Zeiteinstellungen.





(4) Zeit -

- ☑ Vor dem Start des Programms kann diese Funktion die Trocknungszeit reduzieren. Drücken Sie kontinuierlich, um zwischen den eingestellten Positionen zu wechseln. Verschiedene Programme haben unterschiedliche Zeiteinstellungen.

(5) Keine Falten 

- ☑ Wenn die Kleidung aus irgendeinem Grund nicht sofort nach dem Trocknen herausgezogen werden kann, wählen Sie dieses Programm. Danach dreht sich die Trommel regelmäßig, um zu verhindern, dass sich Falten an der Kleidung bilden.
- ☑ Drücken Sie eine beliebige Taste oder öffnen Sie die Tür, um den Modus zu verlassen. Standardmäßig wird die Ausführung nach 12 Stunden automatisch beendet.

(6) Trocknungsniveau

- ☑ Taste [], um die Trocknungsstufe auszuwählen, Standardmodus, drücken Sie die Taste, um den gewünschten Modus auszuwählen.
 - [] bedeutet, dass die Kleidung nach dem Trocknen aufbewahrt werden kann.
 - [] bedeutet, dass die Kleidung eine geringe Menge Feuchtigkeit enthält und gebügelt werden kann.
 - [] bedeutet, dass die Kleidung sofort nach dem Trocknen getragen werden kann.

(7) Startverzögerung

Verzögerte Programmstartfunktion.

- ☑ Drücken Sie die Taste, um die verzögerte Startzeit zu erhöhen oder zu verringern. Jedes Drücken erhöht die Zeit um 1 Stunde, die maximale Zeit beträgt 24 Stunden.
- ☑ Die verzögerte Startzeit ist die Endzeit des Programms, die Laufzeit des gesamten Programms, daher sollte sie länger als die Laufzeit des Programms sein.
- ☑ Bei Verwendung der Funktion leuchtet die Anzeige auf, nach dem Auslösen erlischt sie automatisch.
- ☑ Sie können einen verzögerten Start vor dem Programmstart abbrechen, indem Sie ein anderes Programm oder eine andere Funktion auswählen.
- ☑ Schalten Sie den Trockner nach dem Start des Programms aus, um den verzögerten Start abzubrechen, und starten Sie ihn neu.

(8) Kindersicherung 

Um den Missbrauch durch Kinder zu vermeiden und deren Sicherheit zu gewährleisten, ist der Trockner mit einer Kindersicherung ausgestattet.

- ☑ Wenn das Programm gestartet wird, halten Sie «Zeit +» und «Zeit -» gleichzeitig gedrückt, die Kindersicherung wird eingeschaltet und das Kindersicherungssymbol leuchtet auf. Die Kindersicherung kann durch die gleichen Schritte aufgehoben werden.
- ☑ Nach der Einstellung der Kindersicherung werden die anderen Funktionstasten gesperrt. Wenn das Programm nach dem Ausschalten beendet oder neu gestartet wird, bleibt die eingestellte Kindersicherung erhalten.
- ☑ Nach dem Einschalten der Kindersicherung: Drücken Sie die Start/Stop-Taste, um die Erinnerung an die Fusselreinigung aufzuheben. Während der Arbeit im Anti-Minen-Modus muss die Kindersicherung manuell aufgehoben werden, und die Anti-Minen-Funktion wird automatisch deaktiviert.





(9) Kein Ton

- ☑ Wird verwendet, um den Signalton außer dem Alarmton ein-/auszuschalten.
- ☑ Wenn Sie in den Standby- oder Startmodus wechseln, halten Sie die Taste «Zeit +» und «Antiminen» gedrückt, um die Stummschaltung ein- oder auszuschalten.
- ☑ Die Stummschaltung wird nicht automatisch deaktiviert, wenn ein Programm beendet oder das Gerät ausgeschaltet wird.

(10) Anzeige

- ☑ Wird verwendet, um die verbleibende Zeit, die verzögerte Startzeit, den fehlerhaften Code und andere Programminformationen anzuzeigen.
- ☑ Die vom Programm angezeigte Zeit kann von der tatsächlichen Laufzeit abweichen. Aufgrund der Art der Kleidung, des Ladens, des Feuchtigkeitsgehalts nach dem Auspressen und der Umgebungstemperatur wird die tatsächliche Trocknungszeit automatisch angepasst.
- ☑ Wenn das Programm beendet ist, erscheint «Ende» auf dem Display.

Beschreibung der Symbole

-  Anzeige der verzögerten Startfunktion.
-  Anzeige für den faltenfreien Modus.
-  Fusselfreie Anzeige. Ein blinkendes Symbol weist darauf hin, dass der Stapel und der Schmutz aus dem Filter entfernt werden müssen.
-  Anzeige zur Reinigung des Kondensatsammelbehälters. Ein blinkendes Symbol zeigt an, dass der Tank abgelassen werden muss.

(11) Andere Funktionen

Trommel-Beleuchtung

- ☑ Diese Trocknungsmaschine ist mit einer Trommelbeleuchtung ausgestattet. Im Standby-Modus (drehen Sie den Knopf, tippen Sie auf eine beliebige Taste oder öffnen Sie die Tür)

leuchtet die Trommelbeleuchtung für 1 Minute automatisch auf und schaltet sich dann automatisch aus.

Automatisches Programmende

Die Funktion für das automatische Programmende wird ausgelöst, wenn die Wäsche trocken ist. Wenn nur wenige Wäschestücke eingelegt sind, kann es vorkommen, dass das Programm noch nicht beendet ist, die Wäsche aber bereits trocken ist.

Programme

HINWEIS

- Sie können ein Programm nach Ihren Wünschen auswählen. Wenn die Kleidung nicht vollständig trocken ist, können Sie ein zusätzliches Trockenprogramm wählen.
- Beim Trocknen großer Wäschestücke, wie z. B. Laken und Steppdecken, können diese aufgrund der großen Beladung zerknittern, was den Trocknungseffekt beeinträchtigt. Bitte nehmen Sie sie heraus und schütteln Sie sie aus, bevor Sie sie zum weiteren Trocknen in die Trommel geben.
- Wenn Sie Kleidung trocknen, legen Sie sie bitte mit der Innenseite nach außen zurück.

Sensortrocknen (genaue Erkennung der Trockenart)

Programm	Wäscheart	Maximale Beladung [kg]
Baumwolle	Zum Trocknen von Baumwoll- und Leinenstoffen	9
Kunststoffe	Zum Trocknen synthetischer Kleidung	4.5
Zart	Zum Trocknen von Unterwäsche	1
Handtücher	Zum Trocknen von Handtüchern	4
Bettzeug	Zum Trocknen der Bettwäsche	2.5
Daunenkleidung	Zum Trocknen von Daunenkleidung, die in der Maschine waschbar ist	2
Sportliche Kleidung	Zum Trocknen von Sportbekleidung	2
Automatische Trocknung	Zum Trocknen von gemischter Wäsche aus verschiedenen Materialien	4.5
Baby	Zum Trocknen von Kinderkleidung	2
Anti-Allergie	Um Allergene wie Zecken zu entfernen	2
Schnell 30'	Zum schnellen Trocknen von leichten und dünnen Kleidungsstücken	0.5

* Einstellung des Prüfprogramms EN 61121.

* Diese Programme haben eine Reversierfunktion, insbesondere für große Lasten.

Manuelle und spezielle Trocknungsprogramme

Programm	Wäscheart	Maximale Beladung (kg)
Auffrischen	Zum Auffrischen und Desodorieren einer kleinen Menge trockener Kleidung	/
Wolle	Zum Trocknen von Wollsachen	1
Trocknen im Korb	Zum Trocknen von Wäsche mit einem Trocknungskorb	/
Rechtzeitig trocknen	Zum Trocknen von Wäsche mit Zeitablauf	/

REINIGUNG UND WARTUNG

Eine regelmäßige Wartung kann die Lebensdauer des Geräts verlängern.

Trennen Sie das Gerät vor der Durchführung von Wartungsarbeiten unbedingt von der Stromversorgung.

Gehäuse des Geräts

- Reinigen Sie das Gehäuse mit einem weichen, feuchten Tuch und wischen Sie die Oberfläche des Gehäuses mit einem nicht aggressiven Reinigungsmittel ab.
- Wischen Sie es anschließend mit einem weichen, trockenen Tuch ab.

Türdichtung

- Prüfen Sie die Türdichtung regelmäßig und wischen Sie sie bei Bedarf mit einem feuchten Tuch ab.
- Öffnen Sie nach dem Gebrauch des Geräts vorsichtig die Tür, um die Belüftung zu gewährleisten.

Reinigung des Filternetzes von Flusen und Verstopfungen

- Übermäßige Fusselansammlungen auf dem Filternetz beeinträchtigen den Trocknungseffekt. Bitte reinigen Sie das Filternetz nach jedem Gebrauch.
- Setzen Sie das Filternetz nach der Reinigung vor der Benutzung wieder ein.

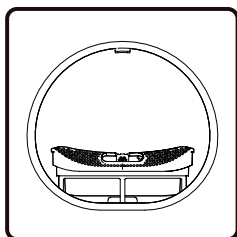

1. Öffnen Sie die Tür und nehmen Sie das Sieb aus der vorderen Halterung.

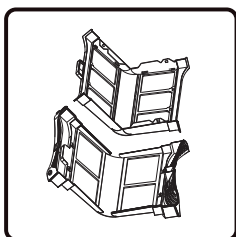

2. Öffnen Sie den Filter und reinigen Sie ihn mit einem feuchten Handtuch oder unter fließendem Wasser.

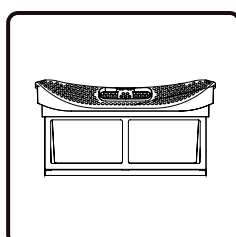

3. Nachdem das Netz getrocknet ist, setzen Sie es wieder in den Filter ein.

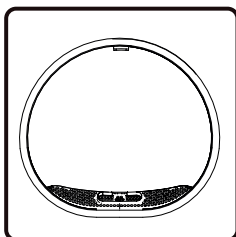

4. Filter in die vordere Halterung einbauen.

HINWEIS

- An der Unterseite der vorderen Halterung befindet sich ein Temperatursensor. Achten Sie darauf, dass Sie ihn nach dem Entfernen des Filters nicht berühren, um Schäden zu vermeiden.
- Wenn Sie den Filter wieder einbauen, setzen Sie ihn in der richtigen Richtung und Position ein.
- Nehmen Sie das Gerät nicht in Betrieb, wenn der Filter nicht korrekt eingesetzt ist.

Reinigung des Kondensatsammelbehälters

- Wenn der Ablassschlauch nicht installiert ist, wird das Kondensat nach dem Trocknen in einem speziellen Behälter gespeichert. Bitte entleeren Sie diesen nach dem Ende jedes Programms.
- Wenn der Behälter bei laufendem Gerät voll ist, leuchtet die entsprechende Anzeige auf dem Display auf .
- Das Wasser aus dem Tank ist nicht zum Trinken geeignet.

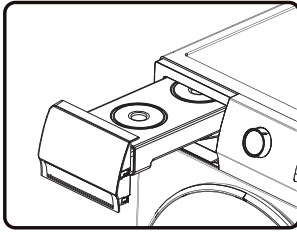

1. Nehmen Sie den Behälter waagrecht zu sich hin heraus, um ein Herausspritzen von Kondensat zu vermeiden.

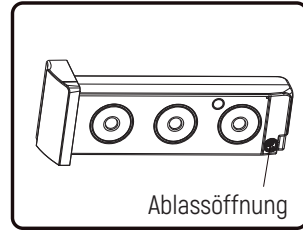

2. Lassen Sie das Kondensat ab und setzen Sie den Behälter wieder ein.

Reinigung des Wärmetauschers

- Bitte reinigen Sie den Wärmetauscher regelmäßig, da sonst die Leistung des Trockners beeinträchtigt wird.

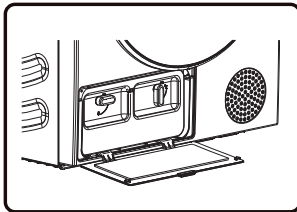

1. Ziehen Sie die Schnalle der Wärmetauschertürabdeckung unten links.

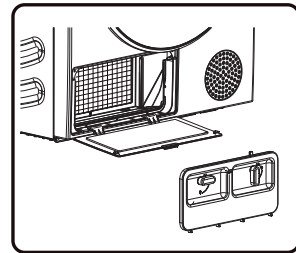

2. Drehen Sie den Deckelverriegelungsknopf in die entriegelte Position. Wenn sich nach längerem Gebrauch Staub auf dem Wärmetauscher gebildet hat, entfernen Sie ihn. Berühren Sie den Wärmetauscher nicht direkt mit Ihren Händen, um Verletzungen zu vermeiden.

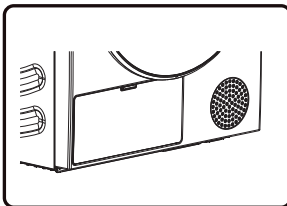

3. Bringen Sie den gereinigten Filter und die Filterabdeckung wieder in ihre ursprüngliche Position, verriegeln Sie den Griff und schließen Sie die Abdeckung des Wärmetauschers.

ANLEITUNG ZUR FEHLERSUCHE

Wenn das Gerät nicht normal funktioniert, kann es sich um eine Fehlfunktion handeln. Wenden Sie die folgenden Methoden zur Fehlersuche an, um die Störung zu beheben. Wenn die Störung nach der Selbstkorrektur gemäß den nachstehenden Empfehlungen weiterhin besteht, schalten Sie die Stromversorgung aus und wenden Sie sich an den Kundendienst.

Jegliche Folgen, die dadurch entstehen, dass der Benutzer das Gerät selbst repariert oder unprofessionelles Personal anstellt, gehen zu seinen Lasten.

Fehler	Lösungsmethode
Das Gerät startet nicht	<ul style="list-style-type: none"> <input checked="" type="checkbox"/> Überprüfen Sie den Anschluss an die Stromversorgung <input checked="" type="checkbox"/> Prüfen Sie, ob die Start-Pause-Taste gedrückt ist <input checked="" type="checkbox"/> Prüfen Sie, ob die Tür richtig geschlossen ist <input checked="" type="checkbox"/> Eine Sicherung ist durchgebrannt, ein Schutzschalter hat ausgelöst oder es liegt ein Stromausfall vor
Das Gerät lässt sich nicht starten und es wird «End» angezeigt	<ul style="list-style-type: none"> <input checked="" type="checkbox"/> Überprüfen Sie, ob die Programmeinstellungen korrekt sind <input checked="" type="checkbox"/> Überprüfen Sie, ob sich Wäsche in der Trommel befindet <input checked="" type="checkbox"/> Schalten Sie das Gerät aus und starten Sie es erneut
Die Trockenzeit ist zu lang	<ul style="list-style-type: none"> <input checked="" type="checkbox"/> Prüfen Sie, ob das Programm richtig eingestellt ist <input checked="" type="checkbox"/> Prüfen Sie, ob sich die Wäsche in der Trommel verknottet hat <input checked="" type="checkbox"/> Prüfen Sie, ob das Filtersieb gereinigt wurde <input checked="" type="checkbox"/> Bei einigen Programmen erfolgt nach dem Trocknen eine Luftzufuhr zum Abkühlen
Schlechter Trocknungseffekt	<ul style="list-style-type: none"> <input checked="" type="checkbox"/> Prüfen Sie, ob die Wäsche ausgewrungen wurde <input checked="" type="checkbox"/> Prüfen Sie, ob das Programm richtig eingestellt ist <input checked="" type="checkbox"/> Überprüfen Sie, ob genügend Wäsche vorhanden ist <input checked="" type="checkbox"/> Die Wäsche ist nicht sortiert. Wäsche aus schwer zu trocknenden Stoffen wird mit leicht zu trocknender Wäsche vermischt <input checked="" type="checkbox"/> Große Ladung <input checked="" type="checkbox"/> Prüfen Sie, ob das Filtersieb gereinigt wurde
Die verbleibende Zeit auf dem Display bleibt stehen oder springt herum	<ul style="list-style-type: none"> <input checked="" type="checkbox"/> Die verbleibende Zeit hängt von der Art des Kleidungsstücks, der Beladung, dem Grad des Auswringens und der Umgebungstemperatur ab, was normal ist
Die Wäsche ist zerknittert	<ul style="list-style-type: none"> <input checked="" type="checkbox"/> Die Wäsche wurde zu lange getrocknet. Versuchen Sie, die Trockenzeit zu verkürzen <input checked="" type="checkbox"/> Die Wäsche wurde nach Beendigung des Programms zu lange in der Maschine gelassen

Fehler	Lösungsmethode
Die Maschine läuft zu laut	<ul style="list-style-type: none"> <input checked="" type="checkbox"/> Suchen Sie nach Münzen, losen Knöpfen, Nägeln und anderen Gegenständen und entfernen Sie diese sofort <input checked="" type="checkbox"/> Prüfen Sie den Filter. Entfernen Sie alles, was sich im Filter festgesetzt hat <input checked="" type="checkbox"/> Stellen Sie sicher, dass der Trockner waagrecht und stabil auf dem Boden steht <input checked="" type="checkbox"/> Das Gerät brummt möglicherweise aufgrund der Luftbewegung durch die Trommel und das Gebläse. Dies ist normal
Das Kleidungsstück ist in der Größe geschrumpft	<ul style="list-style-type: none"> <input checked="" type="checkbox"/> Die Pflegehinweise für Kleidung werden nicht beachtet. Verwenden Sie eine niedrige Temperatur
Auf dem Kleidungsstück bleiben Flusen zurück	<ul style="list-style-type: none"> <input checked="" type="checkbox"/> Der Filter wurde nicht richtig gereinigt <input checked="" type="checkbox"/> Die Kleidungsstücke sind nicht richtig sortiert <input checked="" type="checkbox"/> Einige Stoffe produzieren mehr Flusen und sollten getrennt von Stoffen getrocknet werden, von denen sich die Flusen leicht ablösen <input checked="" type="checkbox"/> Servietten, Papier usw. bleiben in den Taschen
Unangenehmer Geruch	<ul style="list-style-type: none"> <input checked="" type="checkbox"/> Der Geruch wird durch das Gummimaterial verursacht, das an der Innenseite des Geräts angebracht ist. Dieser Geruch ist der Eigengeruch des Gummis und verschwindet nach häufigem Gebrauch des Geräts von selbst <input checked="" type="checkbox"/> Verwenden Sie beim Waschen der Wäsche Waschmittel gemäß den Empfehlungen des Herstellers. Wenn Sie zu viel Waschmittel verwenden, das nicht den Empfehlungen entspricht, kann sich ungelöstes Waschmittel auf der Kleidung ablagern und Geruch verursachen <input checked="" type="checkbox"/> Die Wäsche kann riechen, wenn sie nach dem Trocknen in der Maschine oder nach dem Waschen in der Waschmaschine verbleibt. Entladen Sie die Wäsche sofort nach Beendigung des Trocken- und/oder Waschgangs <input checked="" type="checkbox"/> Prüfen Sie, ob derselbe Geruch auch in der Waschmaschine auftritt. Wenn dies der Fall ist, reinigen Sie den Waschmaschinentank gemäß der Bedienungsanleitung der Waschmaschine <input checked="" type="checkbox"/> Achten Sie immer darauf, dass beide Flusensiebe sauber sind. Wenn sich nach dem Trocknen Rückstände im Flusensieb befinden, kann dies zu Geruchsbildung führen. Trocknen Sie auch das Flusensieb nach der Reinigung vollständig
Auf dem Display des Trockners wird eine Laufzeit angezeigt, die von der tatsächlichen Programmdauer abweicht	<ul style="list-style-type: none"> <input checked="" type="checkbox"/> Bei Programmen, die nach dem Trocknen der Wäsche automatisch stoppen, wird die angezeigte Trocknungsdauer in Abhängigkeit von der Umgebung, dem Anfangsfeuchtigkeitsgehalt der Wäsche, dem Gewicht und der Art der Beladung berechnet. Die Trocknungsdauer wird automatisch korrigiert, wenn sich die Bedingungen ändern. Der Unterschied zwischen der tatsächlichen Zeit und der auf dem Display angezeigten Zeit ist normal - so wird der beste Trocknungseffekt erzielt

Fehlercodes

Code	Beschreibung	Lösungsmethode
F50/F51	Sensor ist defekt	Wenden Sie sich an ein autorisiertes Servicecenter
F21	Das Display-Panel und die Stromversorgungskarte sind defekt	Drehen Sie den Knopf in die Position «Aus», um den Trockner auszuschalten, und starten Sie ihn nach 10 Sekunden neu

ENTSORGUNG



Die Verpackungen bestehen aus umweltfreundlichen Materialien, die ohne Gefahr für die Umwelt recycelt, entsorgt oder zerstört werden können. Zu diesem Zweck sind die Verpackungsmaterialien entsprechend etikettiert.

Das Symbol auf dem Produkt oder seiner Verpackung weist darauf hin, dass das Produkt nicht als normaler Haushaltsabfall behandelt werden darf.

Bringen Sie das Produkt zu einer autorisierten Sammelstelle für Elektro- und Elektronik-Altgeräte.

Wenn Sie das Gerät am Ende seiner Lebensdauer entsorgen, ziehen Sie alle Netzkabel ab und deaktivieren Sie die Türverriegelung und den Schalter, um zu verhindern, dass die Tür verriegelt oder einrastet (Kindersicherung).

Die ordnungsgemäße Entsorgung des Produkts trägt dazu bei, negative Auswirkungen auf die Umwelt und die Gesundheit zu vermeiden, die bei einer unsachgemäßen Entsorgung des Produkts auftreten können. Ausführliche Informationen zur Entsorgung und zum Recycling des Produkts erhalten Sie bei der zuständigen kommunalen Behörde für Abfallwirtschaft, bei Ihrem Entsorgungsunternehmen oder in dem Geschäft, in dem Sie das Produkt gekauft haben.

TECHNISCHE DATEN

Handelsmarke	Monsher
Modell	MDM 660 Blanc
Nennladung [kg]	9
Energieeffizienzklasse	A+ +
Jährlicher Energieverbrauch [kWh] ⁽¹⁾	245
Automatischer Trommeltrockner oder nicht automatischer Trommeltrockner	Automatischer Wäschetrockner

Energieverbrauch des Standardprogramms «Baumwolle» bei voller Beladung (kWh)	1.96
Energieverbrauch des Standardprogramms «Baumwolle» bei halber Beladung (kWh)	1.15
Leistungsaufnahme im ausgeschalteten Zustand (W)	0.49
Leistungsaufnahme im Standby-Modus (W)	0.57
Standby-Zeit (min) ⁻²⁾	5
Standard-Trockenprogramm ⁻³⁾	Baumwolle
Durchschnittliche Zeit für ein Standardprogramm «Baumwolle» bei voller und halber Belastung 1 (min)	158
Programmdauer «Baumwolle» bei voller Beladung (min)	209
Zeit für das Baumwollprogramm bei halber Beladung (min)	120
Kondensationseffizienzklasse auf einer Skala von G (am wenigsten effizient) bis A (am effizientesten)	B
Durchschnittliche Kondensationseffizienz des Standardprogramms «Baumwolle» bei Volllast in Prozent	81
Durchschnittliche Kondensationseffizienz des Standardprogramms «Baumwolle» bei Halblast in Prozent	81
Durchschnittlicher Kondensationswirkungsgrad des Standardprogramms «Cotton» bei Voll- und Halblast in Prozent	81
Schallleistungspegel (dB) ⁻⁴⁾	65
Das Gerät ist eingebaut	Nein

(1) Basierend auf 160 Trocknungszyklen des Standard-Baumwollprogramms bei voller und halber Beladung und dem Verbrauch im reduzierten Leistungsmodus. Der tatsächliche Energieverbrauch pro Zyklus hängt davon ab, wie das Gerät genutzt wird.

(2) Wenn der Haushaltstrockner mit einem Energiemanagementsystem ausgestattet ist.

(3) Das Standard-Baumwollprogramm bei voller und halber Beladung ist das Standard-Trockenprogramm, auf das sich die Angaben auf dem Etikett und im Datenblatt beziehen. Dieses Programm eignet sich zum Trocknen normaler nasser Baumwollwäsche und ist das effizienteste Programm.

(4) Für das Standard-Baumwollprogramm bei voller Beladung.

(5) Während des Volllasttests sollte der Prüfer einmal Wasser in den Tank gießen und das Wasser nach etwa 2 Stunden Betrieb des Geräts wiegen. Dieses Gewicht ist bei der Berechnung der Kondensationseffizienz zu berücksichtigen.

PARAMETER DER TROCKNUNGSMASCHINE

Modell	MDM 660 Blanc
Farbe	Weiß
Netzversorgung	220-240 V/50 Hz
Nominale Auslastung	9 kg
Nennleistung	650 W
Abmessungen (BxTxH)	595x685x845 (mm)
Nettogewicht	54 kg
Kältemittel	R290
Karte	125 g

Größen

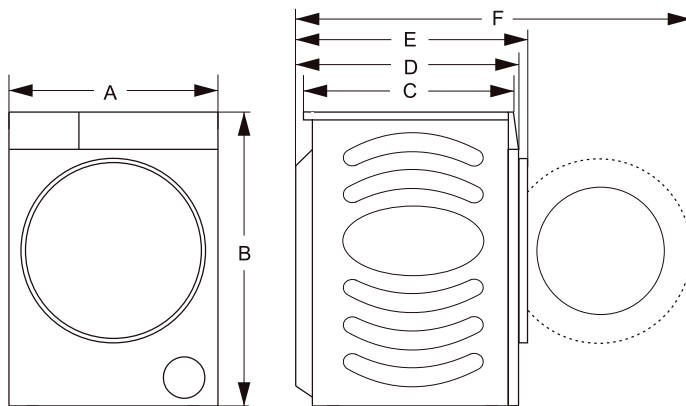

Bezeichnungen	Abmessungen in mm
A	595 mm
B	845 mm
C	590 mm
D	640 mm
E	685 mm
F	1170 mm

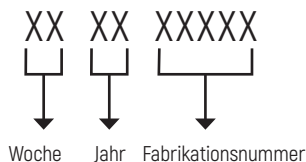
SERIENNUMMER:**HERSTELLER:**

M&G HAUSGERATE GMBH
Potsdamer Str. 92 10785 Berlin
Tel: (030) 544 37 834 Fax: (030) 544 37 856

VOM HERSTELLER AUTORISIERTES UNTERNEHMEN:

GmbH «MG Russland», 141400
Region Moskau, Chimki, Butakowo, 4
info@monsherrus.ru

Der Hersteller behält sich das Recht vor, Änderungen an Design, Konfiguration und Design von Geräten vorzunehmen.

Hergestellt in der VR China



CONTENTS

SAFETY INFORMATION	30
PRODUCT AND ACCESSORIES	35
INSTALLATION METHOD	36
DRYING INSTRUCTIONS.....	39
METHOD OF USE.....	41
MAINTENANCE	45
TROUBLESHOOTING	47
DISPOSAL.....	49
TECHNICAL DATA.....	49
MACHINE PARAMETERS.....	51



Thank you for choosing our products.

- Please install and operate this appliance according to the instructions.
- The images in the manual are schematic, the appearance and picture depend on the actual device.
- Technical changes may be made to the device without prior notice in order to improve overall performance.
- This dryer is designed exclusively for home use. Please do not use it to dry clothes that are not suitable for machine washing.

SAFETY INFORMATION

- ☑ Carefully read the instructions for use before using the dryer.
- ☑ Please, do not use the dryer without reading and understanding these instructions for use first.
- ☑ These instructions for use of a dryer are supplied with different types or models of dryers. Therefore, they may include descriptions of settings or equipment that are not available in your dryer.
- ☑ Failure to observe the instructions for use or inappropriate use of the dryer may result in damage to the laundry of the appliance, or injury to the user. Keep the instruction manual handy, near the dryer.
- ☑ Your dryer is intended solely for household use. If the dryer is used for professional, for-profit purpose or purpose exceeding normal use in a household, or if the dryer is used by a person who is not a consumer, the warranty period shall be equal to the shortest warranty period required by relevant legislation.
- ☑ The dryer is made in compliance with all relevant safety standards.

WARNING

To reduce the risk of explosion, fire, death, electric shock, injury or scalding to persons when using this product, follow basic precautions, including the following.

Installation

- ☑ For appliances with ventilation openings in the base, a carpet must not obstruct the openings.
- ☑ The appliance must not be installed behind a lockable door, a sliding door or door with a hinge on the opposite side to that of the tumble dryer, in such a way that a full opening of the tumble dryer door is restricted.
- ☑ All and any repairs or maintenance tasks on the dryer should only be done by trained experts. Unprofessional repair may result in an accident or major malfunction.
- ☑ To avoid danger, a damaged power cord may only be replaced by the manufacturer, a service technician, or an authorized person.
- ☑ After installation, the dryer should stand still for two hours before it is connected to the power mains.
- ☑ At least two persons are required to install the tumble dryer on top of a washing machine.
- ☑ Install the dryer in a room with adequate ventilation and a temperature between 10°C and 25°C.
- ☑ Always use the ducts or hoses supplied with the dryer.

- ☑ Place the dryer on a level and stable solid (concrete) base.
- ☑ Never block the air exhaust (evacuation opening).
- ☑ Do not place the dryer on a carpet with long fibers as this may impede air circulation.
- ☑ Air in the dryer environment should not contain dust particles.
- ☑ The appliance may not be in contact with a wall or adjacent furniture.
- ☑ This appliance may not be stored or used in any outdoor location.
- ☑ That adequate ventilation has to be provided to avoid the back flow of gases into the room from appliances burning other fuels, including open fires.

Electrical safety

- ☑ If the supply cord is damaged, it must be replaced by the manufacturer, its service agent or similarly qualified persons in order to avoid a hazard.
- ☑ The dryer may not be connected to the power mains using an extension cord.
- ☑ Do not connect the tumble dryer an electrical outlet intended for an electric shaver or a hair dryer.
- ☑ The dryer is protected with an automatic switch-off system in case of overheating. This system will switch off dryer if the temperature is too high.
- ☑ If the net filter is clogged, the overheating automatic witch-off system may be activated. Clean the filter, wait for the dryer to cool down, and try running it again. If the dryer still fails to start, call a service technician.
- ☑ Do not use multiple outlet sockets, an extension power cable or double adapter with this appliance.
- ☑ This appliance must be earthed via the power cord. In the event of malfunction or breakdown, grounding will reduce the risk of electric shock by providing a path of least resistance for electric current.
- ☑ Improper connection of the equipment-grounding conductor can result in risk of electric shock. Check with qualified electrician or service personnel if you are in doubt as to whether the appliance is properly grounded.
- ☑ This appliance is equipped with a power cord having an equipment-grounding earthing pin and a grounding power plug. The power plug must be plugged into an appropriate outlet socket that is installed and grounded in accordance with all local codes and ordinances.
- ☑ Never unplug the appliance by pulling on the power cable. Always grip the power plug firmly and pull straight out from the outlet socket.
- ☑ Do not spray water inside or outside the appliance to clean it.

⚠ WARNING

- ☑ The appliance must not be supplied through an external switching device, such as a timer, or connected to a circuit that is regularly switched on and off by a utility.
- ☑ There is a risk of electric shock as the dryer is operated with electricity.
- ☑ Check the dryer for visible damage.
- ☑ You must not operate the dryer if it is damaged.
- ☑ Before connecting the dryer to the power supply, ensure that the electric voltage specified on the rating plate matches the voltage of your socket.
- ☑ Only use residual current circuit breakers with the following symbol.
- ☑ Ensure that the mains cable is not kinked or trapped, and it does not come into contact with heat sources or sharp edges.

Children safety

- ☑ This appliance is not intended for use by persons (including children) with reduced physical, sensory or mental capabilities, or lack of experience or instruction concerning use of the appliance by a person responsible for their safety.
- ☑ Children should be supervised to ensure that they do not play with the appliance.
- ☑ This appliance can be used by children aged from 8 years and above and persons with reduced physical, sensory or mental capabilities, or lack of experience and knowledge if they have been given supervision or instruction concerning use of the appliance in a safe way and understand the hazards involved. Children shall not play with appliance. Cleaning and user maintenance shall not be made by children without supervision.
- ☑ Children of less than 3 years should be kept away unless continuously supervised.
- ☑ Prevent your children and pets from entering the dryer drum.
- ☑ Before closing the dryer door and running the program, make sure there is nothing except laundry in the drum (e.g., if a child climbed into the dryer drum and closed the door from the inside).
- ☑ Do not leave the appliance door open. Children may hang on the door or crawl inside the appliance, causing damage or injury.

Use

- ☑ The tumble dryer is not to be used if industrial chemicals have been used for cleaning.
- ☑ The lint trap has to be cleaned frequently.
- ☑ Do not dry unwashed items in the tumble dryer.
- ☑ Items that have been soiled with substances such as cooking oil, acetone, alcohol, petrol, kerosene, spot removers, turpentine, waxes and wax removers should be washed in hot water with an extra amount of detergent before being dried in the tumble dryer.

- ☑ Items such as foam rubber (latex foam), shower caps, waterproof textiles, rubber backed articles and clothes or pillows with foam rubber pads should not be dried in the tumble dryer.
- ☑ Fabric softeners, or similar products, should be used as specified by the fabric softener instructions.
- ☑ Remove all objects from pockets such as lighters and matches.
- ☑ Oil-affected items can ignite spontaneously, especially when exposed to heat sources such as in a tumble dryer. The items become warm, causing an oxidation reaction in the oil. Oxidation creates heat. If the heat cannot escape, the items can become hot enough to catch fire. Piling, stacking or storing oil-affected items can prevent heat from escaping and so create a fire hazard.
- ☑ If it is unavoidable that fabrics that contain vegetable or cooking oil or have been contaminated by hair care products be placed in a tumble dryer they first be washed in hot water with extra detergent – this will reduce, but not eliminate, the hazard.
- ☑ In case of a defect, only use approved spare parts by authorized manufacturers.
- ☑ If the condensate tube is blocked or clogged, then tumble dryer operation is stopped.
- ☑ Before moving the dryer or before storing it in a non-heated room during the winter, the condensate tank has to be emptied.
- ☑ Clean the dryer filters after each drying cycle. If you have removed the filters, replace them before the next drying cycle.
- ☑ Do not use any solvents or cleaning agents that could damage the dryer (please observe the recommendations and warnings provided by the manufacturers of the cleaning agents).
- ☑ Never add chemicals or fragrances into the condensate tank.
- ☑ After the drying process, unplug the dryer power cord from the power outlet.
- ☑ The dryer uses a heat pump system to heat the air.
- ☑ The system consists of a compressor and a heat exchanger. When the dryer is started, compressor operation (the sound of flowing liquid) or flow of refrigerant may be louder as long as the compressor operates. This is not a sign of malfunction and it will not affect useful life of the dryer. In time and with use of the dryer this noise will become quieter.
- ☑ Do not drink or operate food with the condensed water/distilled water. It can cause health problems to people and pets.
- ☑ Never attempt to operate the appliance if it is damaged malfunctioning, partially disassembled, or has missing or broken parts, including a damaged cord or plug.
- ☑ Do not attempt to separate any panels or disassemble the appliance. Do not apply any sharp objects to the control panel in order to operate the appliance.

- ☑ Never reach into the appliance while it is operating. Wait until the drum has completely stopped.
- ☑ In case of flood, disconnect the power plug and contact the after-sales service center.
- ☑ Do not push down on the door, when the appliance door is open.
- ☑ Do not touch the power plug or the appliance controls with wet hands.
- ☑ Do not bend the power cable excessively or place a heavy object on it.
- ☑ Lint must not be allowed to accumulate around the tumble dryer.
- ☑ Keep the area underneath and around the appliance free of combustible materials such as fibers, paper, rags, chemicals, etc.
- ☑ As the dryer is heavy, you could injure yourself by trying to lift it. Do not lift the dryer on your own.
- ☑ You could cut your hands on the sharp edges of the dryer. Do not hold the dryer by the sharp edges.
- ☑ Protruding parts on the dryer may break off when it is lifted or pushed.
- ☑ Do not move the dryer by holding onto protruding parts.
- ☑ Check the dryer for damage caused during transportation. Never operate a dryer if it is damaged.
- ☑ Check the dryer for damage caused during transportation. Never operate a dryer if it is damaged.
- ☑ Any residual water in the dryer may freeze and damage the dryer.
- ☑ Do not install the dryer in rooms that are at risk of frost.

The appliance contains refrigerant which although it is environmentally friendly, is flammable R290. Failure to dispose of it properly may result in a fire or poisoning. Dispose of the appliance properly and do not damage the pipes in the refrigerant circuit.

 **WARNING**

Never stop a tumble dryer before the end of the drying cycle unless all items are quickly removed and spread out so that the heat is dissipated.

 **WARNING**

In the appliance enclosure or in the built-in structure, keep ventilation openings clear of obstruction.

 **WARNING**

Do not damage the refrigerant circuit.

Maximum capacity

The maximum capacity of dry textile material to be used in the appliance is 9 kg.

Danger of hot surface

- ☑ At higher drying temperatures, the door glass will heat up. Be careful to avoid burns. Make sure children do not play near the door glass.
- ☑ The back of the dryer may get very hot during operation. Wait for the dryer to cool down completely before touching its back side.
- ☑ If you open the dryer door during the dryer process, the clothes may be very hot and there is a risk of burning.

Service

- ☑ In case of incorrect dryer connection, incorrect use, or servicing by an unauthorized person, the user shall bear the cost of any damage as such damage shall not be covered by warranty.
- ☑ The warranty does not cover consumables, minor deviations in colour, increased noise that results from appliance age and which does not affect the functionality of the dryer, and aesthetic defects on components, which do not affect dryer's functionality and safety.

PRODUCT AND ACCESSORIES

Name of parts

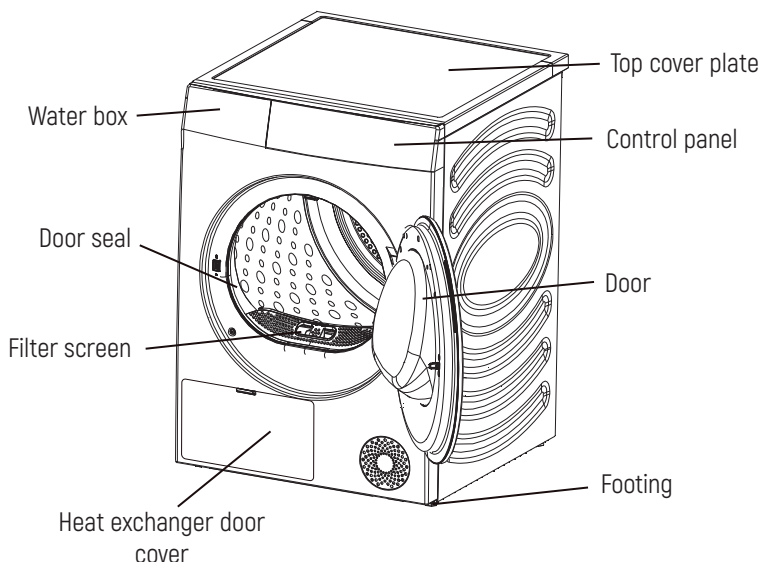

Attached accessories

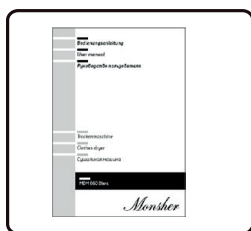

Instructions x1

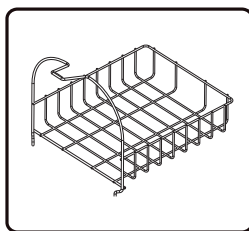

Drying rack x1

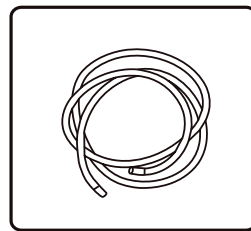

Drain pipe x1

INSTALLATION METHOD

The clothes dryer must be properly installed by qualified professionals to ensure use safety. The user shall be responsible for the service caused by poor and incorrect installation.

Precautions before installation

Installation environment

- ☑ It is recommended to install in an embedded space, please reserve the minimum installation clearance for the dryer:
25 mm at the top, 20 mm at the left and right sides and 50 mm at the back.

Installation requirements

- ☑ Please install the dryer in a dry and well-ventilated place with flat and solid ground. Do not place it on carpet, cardboard, or place with direct sunlight.
- ☑ The working environment temperature of the dryer is 5°C-35°C. Do not place it below 0°C or at a high temperature. The appliance performs best at a room temperature of 23°C.
- ☑ During handling, the inclination angel of the dryer shall not exceed 45°C; after handling, it needs to stand for more than 2 hours.
- ☑ The dryer shall not be placed next to the oven, stove and other high-temperature equipment, nor next to the refrigeration equipment. The back of the dryer must be well ventilated.
- ☑ It is recommended that the clothes dryer and washing machine be placed close to each other to facilitate clothes dehydration after washing dehydration.
- ☑ Install the appliance on a flat hard floor. Allowable slope under the appliance is 1 degree.

Adjustable foot

- ☑ Press the diagonal on the top of the dryer to confirm whether the dryer is in a stable state.
- ☑ If the dryer shakes, rotate the four adjustable feet at the bottom to adjust them to the appropriate height to ensure that the dryer is in a stable state.
- ☑ Never try to correct any unevenness in the floor with pieces of wood, cardboard or similar materials under the appliance.

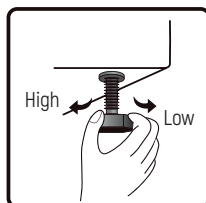
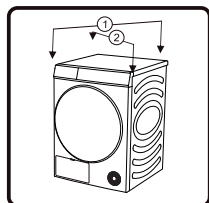

Installation of the drain pipe

Usually, the condensate water after drying is stored in the water box, and the water box needs to be emptied after each program. If the installation position of the dryer is close to the sewer, or the clothes dryer is stacked on the washing machine, the attached drain pipe can be installed to discharge the water directly to the sewer.

- ☑ Remove the connecting pipe at the rear of the water box, and install the drain pipe among the attached accessories to this position (as shown in the figure). Please confirm that the installation connector is firmly connected.
- ☑ Please insert the other end of the drain pipe into the floor drain without twisting or flattening. If the pipe is too long, please cut off the excess part.
- ☑ The drain pipe shall not be higher than the dryer, otherwise the water cannot be drained.
- ☑ Do not place the drain in accumulated water, which may cause back suction.
- ☑ After the drain pipe is installed in place, the condensate water can be discharged directly without emptying the water box after each use.

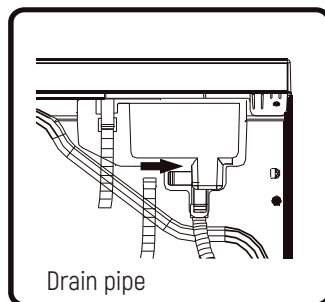
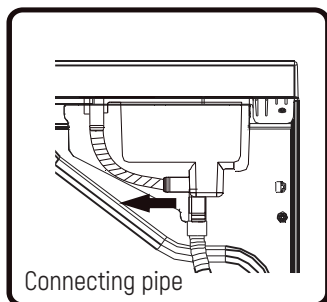

Drying rack

- ☑ When drying shoes and plush toys, etc., or selecting rack dry, the drying rack can be used.
- ☑ When drying clothes, please take out the drying rack.
- ☑ Installation of drying rack: Please tilt the drying rack to a certain angle with the lower end clamped in the two holes of the filter screen and the upper end hooked in the slot of the front support.

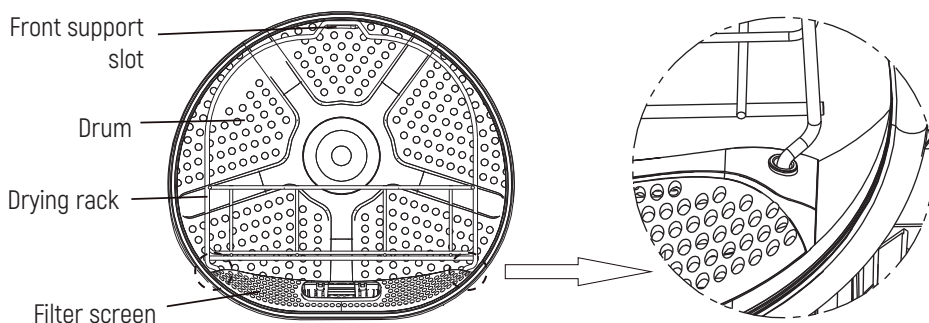

Power supply connection

- ☑ Ensure that the power supply is consistent with the power requirements of the dryer.
- ☑ The dryer must be grounded reliably.
- ☑ Do not use a power strip or multi-purpose socket for secondary connection.

NOTE

Always unplug the appliance after use.

Stacked installation

- ☑ When stacking, it shall be fixed with accessories for stacking. Please contact qualified service personnel for installation.
- ☑ Without stacking accessories, the dryer and washing machine must not be stacked to avoid safety accidents.
- ☑ For safety reasons, two or more people need to work together to install. The weight of the appliance and the height of the installation makes the installation procedure too risky for one person.
- ☑ The surface on which the appliance is placed should be clean and level.
- ☑ The stack suit needs to be placed against the wall with a distance of 50-200 mm.

NOTE

Some models are not sold with all of the available accessories, you may need to purchase the stacking kit first if it was not provided with your model. Please contact the after-sale department for purchase.

**Stacking bracket
(optional accessories)**

- ☑ The clothes dryer and washing machine can also be fixed with a stacking bracket. For the installation method, please refer to the installation instructions attached to the accessories.
- ☑ Please purchase the optional accessories from the after-sales department.

DRYING INSTRUCTIONS**Tips for clothes drying**

- ☑ Clothes must be dehydrated before being put into the dryer. In order to save energy, please increase the dehydration speed of washing machine to above 1000 rpm.
- ☑ Please shake the dehydrated clothes up before putting them into the dryer.
- ☑ In order to achieve ideal drying effect, please classify the clothes by types and select the appropriate drying program. Each program has its maximum load requirements, and do not overload.
- ☑ After drying clothes, clean the lint and screen in time.
- ☑ When drying a small amount of clothes, it is recommended to use a time program.
- ☑ Do not dry starched clothes, because the hardening of the starch layer will reduce the drying effect.
- ☑ Clothes that are easy to fade should be dried separately.
- ☑ A mixed fabric load can cause the drying time to be extended and the time remaining in the display to pause during active drying. The remaining time will then continue when it is the actual time that remains.

Preparation before clothes drying

- ☑ Before drying, please check the clothing tab to confirm whether it is suitable for drying.
- ☑ Empty your pockets and take out coins, pins, keys and other items to avoid clothing damage.
- ☑ Zip up the zipper, button up the buttons and tighten the belt. In order to avoid the sound of zippers and buttons during drying, please turn the clothes over before putting them into the dryer.







- ☑ Check whether the water box is drained off and whether the lint and debris filter has been cleaned and installed in place.







NOTE

- ☑ The drying time of clothes will be automatically adjusted according to the following factors: type of clothes, load of clothes, water content after dehydration, and ambient temperature. etc.
- ☑ Please be sure to check the clothing tag to ensure that the clothes can be dried to avoid damage to the clothes.
- ☑ Drying clothes with different textures and thicknesses at the same time will have different drying effects.

Sorting the Clothes

Clothes have their own fabric care labels, so drying according to the fabric care label is recommended. Sort the clothes into size and type of fabric and then prepare the clothes according to the symbols on the fabric care labels.

Symbol	Description
	Dry
	Tumble Dry
	Permanent/Crease Resistant
	Gentle/Delicate
	Do not tumble dry
	Do not dry
	High heating

Symbol	Description
	Medium heating
	Low heating
	No heating/Air
	Line dry/Hang to dry
	Drip dry
	Dry flat
	In the shade

METHOD OF USE

Control panel and functions

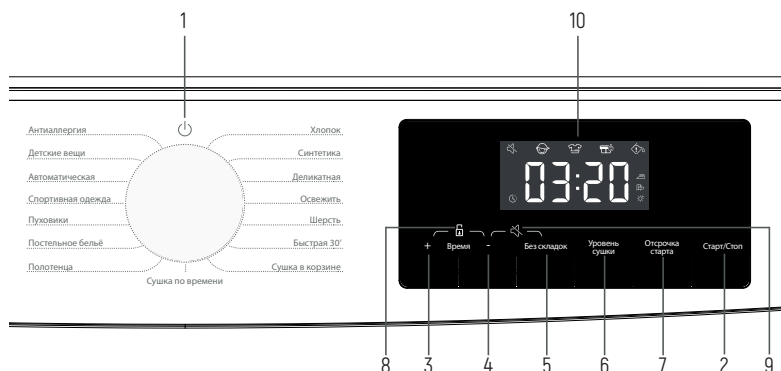

(1) Knob

- ☑ It is used to turn the power on/off. In case of shut down during operation, rotate the knob to «OFF».
- ☑ The dryer will automatically shut down after the program ends. If there is no operation within 2 minutes in the standby mode, the dryer will shut down automatically.
- ☑ It is used for program selection. Please refer to [Program guide] for program introduction.

(2) Start/Pause

- ☑ Press the «Start/Pause» key to pause or start the program.
- ☑ When the program is suspended, the set functions cannot be changed. If the program or function needs to be changed during operation, or the power is off during operation and the power needs to be powered on again, turn the knob to «Off», then turn the knob again to select the required program and function, and finally start it.

(3) More Time

- ☑ Before the program starts, this function can add drying time of the program. Press continuously to cycle through the set tap positions. Different programs have different tap position settings.





(4) Less Time

- ☑ Before the program starts, this function can reduce drying time of the program. Press continuously to cycle through the set tap positions. Different programs have different tap position settings.

(5) Anti-crease 

- ☑ If the clothes cannot be taken out in time after drying, select the anti-crease function. At this time, the drum rotates intermittently to reduce clothes from creasing.
- ☑ Touch any key or open the door to exit the anti-crease mode. If there is no operation, the longest execution will end automatically after 12 h by default.

(6) Dry Level

- ☑ For selection of drying effect. The default option is , and press the dry level key to select.
 -  means the clothes can be stored after drying.
 -  means the clothes has a small amount of water and can be ironed.
 -  means the clothes can be worn immediately after drying.

(7) Delay End

This function can delay the end time of the program.

- ☑ Make an appointment after selecting programs and functions. Press the appointment button to add or reduce the appointment time. The time changes by 1 hour for each press, and the maximum optional time is 24 hours.
- ☑ The appointment time is the end time of the program, including the running time of the whole program, so the appointment time must be longer than the running time of the program.
- ☑ During the appointment process, the appointment icon is lit up. After the appointment process ends, the appointment text goes out.
- ☑ Before the program starts, the selected appointment can be canceled by selecting other programs or function keys.
- ☑ After the program is started, in case of canceling the appointment, shut down and restart the dryer.

(8) Child Lock 

In order to avoid children's misoperation and protect children's safety, this fryer is equipped with child lock.

- ☑ After the program is started, press and hold «More Time + Less Time» simultaneously, the child lock will be enabled and the child lock icon will be lit up. The child lock can be released by the same operation.
- ☑ After the child lock function is set, other function keys are locked. In case of program ends or restart after power-off, the child lock function set remains.
- ☑ After the child lock function is enabled: Press the «Start/Pause» key to cancel the prompt in case of prompt for lint and debris cleaning. During running in anti-crease

mode, the child lock needs to be released manually, and the anti-crease function ends automatically.

[9] Mute

- ☑ It is used to turn on/off the beep, except the alarm tone.
- ☑ After standby or startup, press and hold «Dry Target + Dry level» key to turn on/off the mute function.
- ☑ The mute function will not be released automatically in case of end of program or power-off.

[10] Display

- ☑ It is used to display the remaining time, appointment time, fault code and other information of the program.
- ☑ The time displayed by the program may be different from the actual running time. Due to the influence of type of clothes, load of clothes, water content after dehydration, and ambient temperature, etc., the actual drying time will be automatically adjusted.
- ☑ When the program ends, «End» will be displayed.

Icon description

 Appointment icon. When the icon is lit up, it indicates that the appointment function is enabled.

 Anti-crease icon. When the icon is lit up, it indicates that the anti-crease function is enabled. Appointment icon. When the icon is lit up, it indicates that the appointment function is enabled.

 Lint and debris cleaning icon. The flashing icon indicates that the lint and debris need to be cleaned.

 Water box cleaning icon. The flashing icon indicates that the water box needs to be emptied.

[11] Other functions

Drum light

- ☑ This dryer is equipped with a drum light. In the states of standby, operation (rotate the knob, press any key or open the door), pause, and program ends, the drum light will automatically illuminate for 1 minute and then turn off automatically, so that the drum interior can be seen.

Stop when the clothes are dry

- ☑ This dryer stops when the clothes are dry. When the load of clothes is small, it is likely that the program is not completed but the clothes have been dried, at this time, the program will end automatically to save energy.

Program guide

NOTE

- ☑ Users can choose the appropriate program according to their habits. If the clothes are not completely dried, additional drying of timer program can be selected.
- ☑ When drying large fabrics such as bed sheets and quilt covers, due to large load, they may be wrapped into clusters, affecting the drying effect. Please take them out and shake them up before putting them into the dryer to continue drying.
- ☑ When drying down clothes, please turn out the inner side of the clothes before drying.

Sensor dry programs

Programs	Type of clothes	Maximum capacity (kg)
Cotton	For drying chemical fibers clothes	9
Synth	For drying chemical fibers clothes	4.5
Delicates	For drying underwear	1
Towels	For drying towels	4
Bedding	For drying bedclothes	2.5
Downwear	For drying machine washable down clothes	2
Sportswear	For drying sportswear	2
Auto Dry	For drying mixed clothes of different materials	4.5
Baby Care	For drying children's clothes	2
Allergy Care	For removing allergens such as mites	2
Quick 30'	For quick drying of light and thin clothes	0.5

*EN 61121 test program setting.

*These programs have reversing function specially for big load.

Manual and special dry programs

Programs	Type of clothes	Maximum capacity (kg)
Refresh	For refreshing and deodorizing a small amount of dry clothes	/
Wool	For drying wool clothes.instructions	1
Rack Dry	For drying with a drying rack	/
Time Dry	For drying clothes with timing	/

MAINTENANCE

Regular maintenance can prolong the service life of the dryer. Be sure to cut off the power supply before maintenance.

Exterior of the dryer

- ☑ Clean with a soft wet cloth and wipe the body surface with a non-corrosive household cleaner.
- ☑ Then, dry it with a soft dry cloth.

Door seal

- ☑ Check the door seal regularly and clean it with wet cloth if necessary.
- ☑ After use, open the door slightly for ventilation and drying.

Clean the lint and debris filter screen

- ☑ Excessive fluff accumulated on the filter screen will affect the drying effect. Please clean the filter screen after each use.
- ☑ After cleaning, be sure to reinstall the filter screen in place before use.

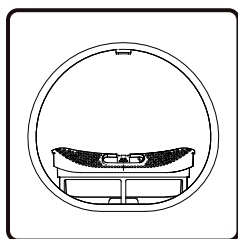

1. Open the door and take out the filter screen from the front support.

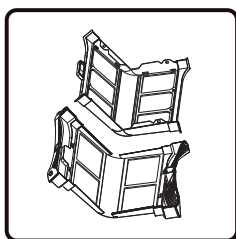

2. Open filter screen and clean the fluff of the two-layer filter screen with a wet towel or flowing water.

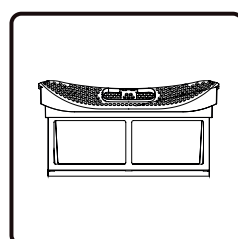

3. After drying the filter screen, reassemble it.

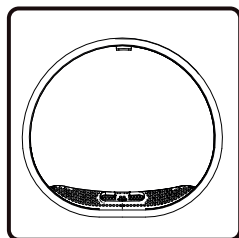

4. Install the filter screen to the front support.

👉 NOTES

- ☑ There is a temperature sensor at the bottom of the front support. After the lint and debris filter screen is taken out, please be careful not to touch it to avoid scratching.
- ☑ When reinstalling the filter screen, install in the correct direction and at the correct position.
- ☑ Do not use this dryer when the filter screen is not installed correctly.

Cleaning of water box

- ☑ If the drain pipe is not installed, the condensate water after drying is stored in the water box. Please drain off it in time after program ends.
- ☑ During running, if the water box is full,  on the display flashes for prompt, please empty the water box immediately.
- ☑ The condensate water is not edible.

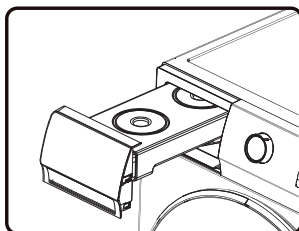

1. Take out the water box horizontally to avoid spillover of condensate water.

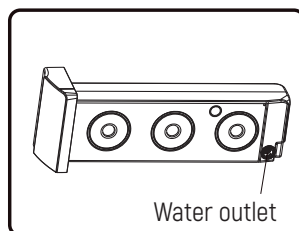

2. Dump the condensate water and reinstall the water box in place.

Cleaning of heat exchanger

- ☑ Please clean the heat exchanger regularly, otherwise the performance of the dryer will be affected.

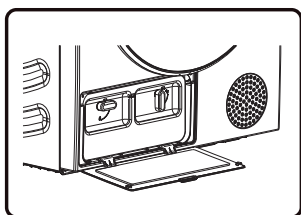

1. Pull the buckle of the heat exchanger door cover at the lower left to open the door cover.

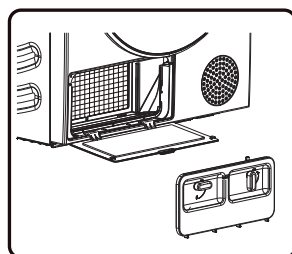

2. Turn the locking knob of the cover to unlock position.
After using for a period of time, if there is dust on the heat exchanger, please remove the dust with tools. Do not touch the heat exchanger directly with your hands to avoid injury.

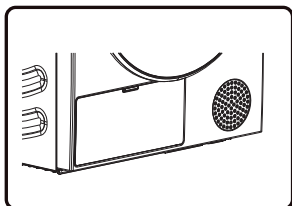

3. Install the inner door cover to the original positions, lock the knob and close the heat exchanger door cover.

TROUBLESHOOTING

When the machine fails to operate normally, it may not be a fault. Please refer to the following methods for troubleshooting. If the fault still exists after self-handling according to the recommended method, please unplug the power supply and contact us for after-sales service.

All consequences caused by the maintenance by the user himself or by hiring non-professional after-sales personnel will be borne by the user.

Fault phenomenon	Recommended handling method
The dryer cannot be started	<ul style="list-style-type: none"> <input checked="" type="checkbox"/> Check the power connection <input checked="" type="checkbox"/> Confirm the «Start Pause» key is pressed down <input checked="" type="checkbox"/> Confirm the door is closed properly <input checked="" type="checkbox"/> House fuse is blown, circuit breaker has tripped, or power outage has occurred
The dryer cannot be started and displays «End»	<ul style="list-style-type: none"> <input checked="" type="checkbox"/> Check whether the program setting is correct <input checked="" type="checkbox"/> Confirm there are clothes in the drum <input checked="" type="checkbox"/> Turn off the dryer and restart again
Excessive drying time	<ul style="list-style-type: none"> <input checked="" type="checkbox"/> Check whether the program setting is correct <input checked="" type="checkbox"/> Confirm whether there are too many clothes wrapping into clusters <input checked="" type="checkbox"/> Check whether the filter screen is cleaned <input checked="" type="checkbox"/> There will be air supply for cooling after drying in some programs
Poor drying effect	<ul style="list-style-type: none"> <input checked="" type="checkbox"/> Confirm that the clothes have been dehydrated <input checked="" type="checkbox"/> Check whether the program setting is correct <input checked="" type="checkbox"/> Confirm that there are too many clothes <input checked="" type="checkbox"/> Load is not properly sorted. Whether clothes that are not easy to dry are mixed with clothes that are easy to dry <input checked="" type="checkbox"/> Large load of heavy fabrics <input checked="" type="checkbox"/> Check whether the filter screen is cleaned
The remaining time of the display stops or jumps	<ul style="list-style-type: none"> <input checked="" type="checkbox"/> The remaining time varies with clothing type, load, dehydration and ambient temperature, which is a normal phenomenon
Clothes are wrinkled	<ul style="list-style-type: none"> <input checked="" type="checkbox"/> Clothes have dried too long. Try a shorter drying time. <input checked="" type="checkbox"/> Clothes have been left in the appliance for too long after cycle ends
The dryer is too loud	<ul style="list-style-type: none"> <input checked="" type="checkbox"/> Look for coins, loose buttons, nails, and other objects and remove them immediately <input checked="" type="checkbox"/> Check the lint filter. Remove any items stuck inside the lint filter <input checked="" type="checkbox"/> Make sure the dryer is level and standing firmly on the floor <input checked="" type="checkbox"/> The dryer may hum due to air moving through the drum and fan. This is normal
Clothes are shrinking	<ul style="list-style-type: none"> <input checked="" type="checkbox"/> Garment care instructions are not being followed. Use a low or no heat setting

Fault phenomenon	Recommended handling method
Lint is left on clothes	<ul style="list-style-type: none"> <input checked="" type="checkbox"/> Lint filter has not been cleaned properly <input checked="" type="checkbox"/> Clothes have not been sorted properly <input checked="" type="checkbox"/> Some fabrics cause more lint and should be dried separately from fabrics that lint attaches easily <input checked="" type="checkbox"/> Tissue, paper, etc., has been left in pockets
The appliance has an odor	<ul style="list-style-type: none"> <input checked="" type="checkbox"/> The smell is caused by rubber material that is attached to the appliance inside. This kind of smell is a rubber's own smell and disappears automatically after using the appliance several times <input checked="" type="checkbox"/> When washing the clothes, use the detergent in accordance with the manufacturer's recommendations. If you use the detergent excessively not according to the recommendations, undissolved detergent may accumulate on the clothes and cause an odor <input checked="" type="checkbox"/> You can smell odors from the clothes if the clothes were left in the appliance after drying or in the washing machine after washing. Unload the clothes promptly at the end of the drying or washing cycle <input checked="" type="checkbox"/> Ensure you can smell same odor in the washing machine. If so, clean the tub of the washing machine referring to the washing machine user manual <input checked="" type="checkbox"/> Always take care of both lint filters clean. If any residues were left in the lint filter after drying, it may cause odors. And also dry the lint filter completely after cleaning
The dryer display shows running time different from actual program duration	<ul style="list-style-type: none"> <input checked="" type="checkbox"/> For programs that stop automatically when clothes are dry, the drying duration displayed is calculated according to standard environment, initial laundry moisture, load mass and type. The drying time is automatically adjusted for any change in conditions. The difference between the actual time and the display time is normal, which ensures the best drying effect

Information codes

Code	Interpretation	Recommended handling method
F50/F51	Abnormal sensor	Please contact after-sales service
F21	Abnormal display panel and the power board	Rotate the knob to «Off» to shut down the dryer, and restart it after 10 seconds. If the abnormality is not removed, please contact after-sales service

DISPOSAL



Packaging is made of environmentally friendly materials that can be recycled, disposed of, or destroyed without any hazard to the environment. To this end, packaging materials are labelled appropriately.

The symbol on the product or its packaging indicates that the product should not be treated as normal household waste. Take the product to an authorized collection center for waste electric and electronic equipment processing.

When disposing of the dryer at the end of its useful life, remove all power cords, and destroy the door latch and switch to prevent the door from locking or latching (child safety).

Correct disposal of the product will help prevent any negative effects on the environment and health of people, which could occur in case of incorrect product removal. For detailed information on removal and processing of the product, please contact the relevant municipal body in charge of waste management, your waste disposal service, or the store where you bought the product.

TECHNICAL DATA

Trade Mark	Monsher
Model	MDM 660 Blanc
Rated capacity (kg)	9
Energy efficiency class	A++
Weighted Annual Energy Consumption (kWh) ¹⁾	245
Automatic tumble drier or nonautomatic tumble drier	Automatic tumble dryer
Energy consumption of the standard cotton program at full load (kWh)	1.96
Energy consumption of the standard cotton program at partial load (kWh)	1.15
Power consumption of the off-mode (W)	0.49
Power consumption in left-on mode (W)	0.57
Duration of the left-on mode (min) ²⁾	5
Standard drying program ³⁾	Cotton
Weighted program time of the «standard cotton program at full and partial load» (min)	158

Program time of the «standard cotton program at full load» (min)	209
Program time of the «standard cotton program at partial load» (min)	120
Condensation efficiency class on a scale from G (least efficient) to A (most efficient)	B
Average condensation efficiency of the standard cotton program at full load as a percentage	81
Average condensation efficiency of the standard cotton program at partial load as a percentage	81
Weighted condensation efficiency for the «standard cotton program at full and partial load as a percentage»	81
Sound power level (dB) ⁴⁾	65
Built-in	NO

(1) Based on 160 drying cycles of the standard cotton program at full and partial load, and the consumption of the low-power modes. Actual energy consumption per cycle will depend on how the appliance is used.

(2) If the household tumble dryer is equipped with a power management system?

(3) The «standard cotton program» used at full and partial load is the standard drying program to which the information in the label and the fiche relates, this program is suitable for drying normal wet cotton laundry and it is the most efficient program in terms of energy consumption for cotton.

(4) For the standard cotton program at full load.

MACHINE PARAMETERS

Model	MDM 660 Blanc
Appearance color	White
Power	220-240~ 50 Hz
Rated capacity	9 kg
Rated power	650 W
Overall dimension (WxDxH)	595x685x845 (mm)
Net weight	54 kg
Refrigerant	R290
Volume	125 g

Dimensions (mm)

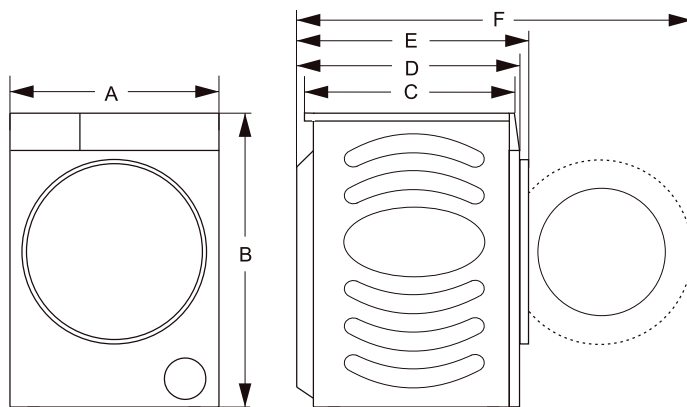

Index	Dimension (mm)
A	595 mm
B	845 mm
C	590 mm
D	640 mm
E	685 mm
F	1170 mm

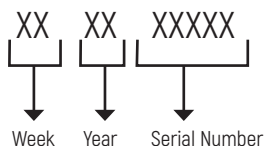
SERIAL NUMBER CHART:**MANUFACTURER:**

M&G HAUSGERATE GMBH

Potsdamer Str. 92 10785 Berlin

Tel: (030) 544 37 834 Fax: (030) 544 37 856

COMPANY AUTHORIZED BY THE MANUFACTURER:

LLC «MG Rusland», 141400

Moscow region, Khimki, Butakovo, 4

info@monsherrus.ru

The manufacturer reserves the right to make any changes to design, outside appearance and scope of supply of appliance.

Made in PRC



СОДЕРЖАНИЕ

ИНФОРМАЦИЯ ПО ТЕХНИКЕ БЕЗОПАСНОСТИ.....	54
ПРИБОР И ПРИНАДЛЕЖНОСТИ.....	60
УСТАНОВКА.....	61
ИНСТРУКЦИЯ ПО СУШКЕ.....	64
ЭКСПЛУАТАЦИЯ.....	66
ЧИСТКА И ОБСЛУЖИВАНИЕ.....	71
РУКОВОДСТВО ПО УСТРАНЕНИЮ НЕПОЛАДOK.....	74
УТИЛИЗАЦИЯ.....	76
ТЕХНИЧЕСКИЕ ХАРАКТЕРИСТИКИ.....	76
ПАРАМЕТРЫ СУШИЛЬНОЙ МАШИНЫ.....	78



Благодарим вас за выбор нашей продукции.

- Пожалуйста, установите и эксплуатируйте этот прибор согласно инструкции.
- Изображения в руководстве являются схематичными, внешний вид и картинка зависит от фактического прибора.
- В прибор могут быть внесены технические изменения без предварительного уведомления с целью общего улучшения характеристик.
- Данная сушильная машина предназначена исключительно для домашнего использования. Пожалуйста, не используйте ее для сушки одежды, которая не подходит для машинной стирки.

ИНФОРМАЦИЯ ПО ТЕХНИКЕ БЕЗОПАСНОСТИ

- ☑ Перед использованием сушильной машины внимательно прочитайте руководство по эксплуатации.
- ☑ Пожалуйста, не приступайте к эксплуатации устройства, предварительно не ознакомившись с руководством.
- ☑ Инструкции по эксплуатации сушильной машины поставляются с различными типами и моделями сушильных машин. Поэтому они могут включать описания настроек или оборудования, которых нет в вашей сушильной машине.
- ☑ Несоблюдение инструкций в руководстве по эксплуатации или ненадлежащее использование сушильной машины может привести к повреждению прибора и порче белья или даже к травмам. Храните руководство по эксплуатации рядом с сушильной машиной.
- ☑ Ваша сушильная машина предназначена исключительно для домашнего использования. Если она используется в профессиональных, коммерческих целях или целях, выходящих за рамки обычного использования в домашнем хозяйстве, или если сушильная машина используется лицом, не являющимся потребителем, гарантийный срок должен быть равен самому минимальному гарантийному сроку, требуемый местным законодательством.
- ☑ Устройство изготовлено в соответствии со всеми актуальными стандартами безопасности.

ВНИМАНИЕ

Чтобы снизить риск взрыва, возгорания, летального исхода, поражения электрическим током или травм людей при использовании данного изделия, соблюдайте основные меры предосторожности.

Установка

- ☑ Следуйте инструкциям по установке и подключению сушильной машины к электросети.
- ☑ Для приборов с вентиляционными отверстиями в основании необходимо следить за тем, чтобы отверстие не блокировалось напольным покрытием.
- ☑ Прибор не должен устанавливаться за запирающейся, раздвижной дверью или дверью с петлей на противоположной от сушильной машины стороне для того, чтобы была возможность полностью открыть дверцу устройства.
- ☑ Все работы по ремонту или техническому обслуживанию устройства должны выполняться только квалифицированными специалистами.

- ☑ Ремонт, выполненный неквалифицированным специалистом, может привести к несчастному случаю/травме или серьезной неисправности.
- ☑ Во избежание опасности, поврежденный шнур питания может быть заменен только в авторизованном сервисном центре специалистом по техническому обслуживанию.
- ☑ После установки сушильной машины дайте ей постоять в течение двух часов, прежде чем подключать ее к электросети.
- ☑ Для установки сушильной машины на стиральную машину требуется не менее двух человек.
- ☑ Устанавливайте прибор в помещении с достаточной вентиляцией и температурой от 10°C до 25°C.
- ☑ Всегда используйте воздухопроводы или шланги, поставляемые в комплекте с сушильной машиной.
- ☑ Установите сушильную машину на ровную, устойчивую и твердую поверхность.
- ☑ Никогда не перекрывайте вентиляционное отверстие.
- ☑ Не ставьте прибор на ворсовый ковер, так как это может препятствовать циркуляции воздуха.
- ☑ Не помещайте прибор в пыльном помещении.
- ☑ Прибор не должен соприкасаться со стеной или прилегающей мебелью.
- ☑ Этот прибор нельзя хранить или использовать на открытом воздухе.
- ☑ Необходимо обеспечить достаточную вентиляцию, чтобы избежать обратного потока газов в помещение от приборов, использующие газы, а также открытый огонь.

ЭЛЕКТРОБЕЗОПАСНОСТЬ

- ☑ Если шнур питания поврежден, он должен быть заменен производителем, авторизованным сервисным центром или другим квалифицированным специалистом во избежание опасности.
- ☑ Сушильная машина не должна подключаться к электросети с помощью удлинителя.
- ☑ Сушильная машина оснащена системой автоматического отключения в случае перегрева. Эта система отключит прибор, если температура будет слишком высокой.
- ☑ Если фильтр засорен, может сработать система автоматического отключения. Очистите фильтр, подождите, пока сушильная машина остынет, и попробуйте запустить ее снова. Если прибор по-прежнему не запускается, обратитесь в авторизованный сервисный центр.
- ☑ Не используйте для подключения прибора несколько розеток, удлинительный кабель питания или двойной адаптер.
- ☑ Этот прибор должен быть заземлен с помощью шнура питания. В случае неисправности или поломки заземление снизит риск поражения электрическим током, обеспечивая путь наименьшего сопротивления для электрического тока.

- ☑ Неправильное подключение провода заземления оборудования может привести к поражению электрическим током. Если у вас есть сомнения относительно того, правильно ли заземлен прибор, обратитесь к квалифицированному электрику.
- ☑ Данное устройство оснащено шнуром питания с заземляющим контактом и заземляющей вилкой. Вилка питания должна быть вставлена в соответствующую розетку, установленную и заземленную в соответствии со всеми местными нормами и предписаниями.
- ☑ Никогда не отключайте прибор от сети, потянув за кабель питания. Чтобы вытащить вилку, необходимо взяться непосредственно за вилку и спокойно вытянуть ее из розетки.
- ☑ Не распыляйте воду внутри или снаружи прибора для его очистки.

ВНИМАНИЕ

- ☑ Питание прибора не должно осуществляться через внешнее коммутационное устройство или подключаться к цепи, которая регулярно включается и выключается коммунальными службами.
- ☑ Существует риск поражения электрическим током, поскольку сушильная машина работает от электричества.
- ☑ Проверьте прибор на наличие видимых повреждений перед использованием.
- ☑ Вы не должны использовать сушильную машину, если она повреждена.
- ☑ Перед подключением к источнику питания убедитесь, что электрическое напряжение, указанное на заводской табличке, соответствует напряжению вашей розетки.
- ☑ Используйте только автоматические выключатели цепи с соответствующим символом.
- ☑ Убедитесь, что сетевой кабель не перегнут и не застрял, а также что он не соприкасается с источниками тепла или острыми краями.

БЕЗОПАСНОСТЬ ДЕТЕЙ

- ☑ Данное устройство не предназначено для использования лицами (включая детей) с ограниченными физическими, сенсорными или умственными способностями, а также лицами, не имеющими достаточного опыта и знаний, за исключением случаев, когда они находятся под наблюдением или проинструктированы относительно использования устройства лицом, ответственным за их безопасность.
- ☑ Необходимо следить за детьми, чтобы они не играли с прибором.
- ☑ Этим прибором могут пользоваться дети в возрасте от 8 лет и старше, а также лица с ограниченными физическими, сенсорными или умственными способностями или с недостатком опыта и знаний, если они находятся под наблюдением или проинструктированы относительно безопасного использования прибора и понимают свя-

занные с этим опасности. Дети не должны играть с прибором. Чистка и техническое обслуживание не должны производиться детьми без присмотра.

- ☑ Детей младше 3 лет следует держать подальше от прибора, если они не находятся под постоянным присмотром.
- ☑ Следите за тем, чтобы дети и домашние животные не забирались в барабан устройства.
- ☑ Прежде чем закрыть дверцу и запустить программу, убедитесь, что в барабане нет ничего, кроме белья (например, если ребенок забрался в барабан и закрыл дверцу изнутри).
- ☑ Не оставляйте дверцу прибора открытой. Дети могут повиснуть на дверце или заползти во внутрь прибора, что может привести к повреждению или травме.

Эксплуатация

- ☑ Сушильная машина не должна использоваться, если для очистки белья использовались промышленные химикаты.
- ☑ Фильтр для сбора ворса необходимо регулярно очищать.
- ☑ Не сушите грязные вещи в сушильной машине.
- ☑ Предметы, загрязненные такими веществами, как растительное масло, ацетон, спирт, бензин, керосин, средства для удаления пятен, скипидар, воски и средства для удаления воска, следует предварительно постирать в горячей воде с добавлением дополнительного количества моющего средства перед сушкой в сушильной машине.
- ☑ Такие предметы, как поролон (латексная пена), шапочки для душа, непромокаемый текстиль, изделия с резиновой подложкой и одежда или подушки, снабженные прокладками из поролона, не следует сушить в сушильной машине.
- ☑ Смягчители ткани или аналогичные продукты следует использовать в соответствии с инструкциями производителя.
- ☑ Извлеките из карманов все предметы, такие как зажигалки и спички.
- ☑ Предметы, загрязненные маслом, могут самопроизвольно воспламениться, особенно при воздействии источников тепла, например, в сушильной машине.
- ☑ Изделия нагреваются, вызывая реакцию окисления в масле. Окисление создает тепло. Если тепло не может уйти, предметы могут нагреться настолько, что могут загореться. Укладывание или хранение предметов, подверженных воздействию масла, может препятствовать рассеиванию тепла и, таким образом, создавать опасность пожара.
- ☑ Если необходимо поместить в сушильную машину ткани, содержащие растительное или кулинарное масло, или загрязненные средствами по уходу за волосами, их сле-

дует сначала постирать в горячей воде с добавлением дополнительного моющего средства – это уменьшит, но не устраним опасность.

- ☑ В случае ремонта используйте только оригинальные запасные части.
- ☑ Если трубка для отвода конденсата заблокирована или засорена, то работа сушильной машины прекращается.
- ☑ Перед перемещением прибора или перед хранением в неотапливаемом помещении в зимний период необходимо очистить резервуар для конденсата.
- ☑ Очищайте фильтры после каждого цикла сушки. Если вы сняли фильтры, установите их перед следующим циклом сушки.
- ☑ Не используйте растворители или чистящие средства, которые могут повредить устройство (пожалуйста, соблюдайте рекомендации и предупреждения производителей чистящих средств).
- ☑ Никогда не добавляйте химикаты или посторонние вещества в резервуар для конденсата.
- ☑ После завершения процесса сушки отсоедините шнур питания от электрической розетки.
- ☑ Для нагрева воздуха в приборе используется система теплового насоса.
- ☑ Система состоит из компрессора и теплообменника. При запуске сушки работа компрессора (звук текущей жидкости) или поток хладагента могут быть громче, пока компрессор работает. Это не является признаком неисправности и не повлияет на срок службы. Со временем при использовании сушильной машины этот шум станет тише.
- ☑ Вода из резервуара для конденсата не пригодна для употребления.
- ☑ Извлеките одежду из сушильной машины сразу после завершения сушки или отключения питания. Если оставить одежду, высушенную в приборе, без присмотра, это может привести к возгоранию. Извлеките одежду сразу после высыхания, а затем повесьте или разложите ее, чтобы она остыла.
- ☑ Никогда не пытайтесь эксплуатировать прибор, если он поврежден, неисправен, частично разобран или имеет отсутствующие или сломанные детали, включая поврежденный шнур или вилку питания.
- ☑ Не пытайтесь отделять какие-либо панели или разбирать прибор. Не прикладывайте никаких острых предметов к панели управления для управления прибором.
- ☑ Никогда не прикасайтесь к прибору во время его работы. Подождите, пока барабан полностью остановится.
- ☑ В случае затопления отсоедините вилку сетевого шнура и обратитесь в авторизованный сервисный центр.
- ☑ Не прикасайтесь мокрыми руками к вилке питания или элементам управления прибора.

- ☑ Не перегибайте кабель питания и не кладите на него тяжелые предметы.
- ☑ Нельзя допускать скопления ворса вокруг барабана сушильной машины.
- ☑ Следите за тем, чтобы под прибором и вокруг него не было горючих материалов, таких как бумага, тряпки, химикаты и т.д.
- ☑ Поскольку сушильная машина тяжелая, вы можете получить травму, пытаясь поднять ее. Не поднимайте ее самостоятельно.
- ☑ Вы можете порезать руки об острые края корпуса. Не держите прибор за острые края.
- ☑ Выступающие части корпуса могут отломиться при попытке поднять устройство за них.
- ☑ Не перемещайте прибор, держась за выступающие части.
- ☑ Проверьте прибор на наличие возможных повреждений, причиненных во время транспортировки. Никогда не используйте устройство, если оно повреждено.
- ☑ Остатки воды в приборе могут замерзнуть и повредить его.
- ☑ Не устанавливайте прибор в помещениях, подверженных риску замерзания.
Прибор содержит хладагент R290, который, хоть и безвреден для окружающей среды, является легковоспламеняющимся. Несоблюдение правил его утилизации может привести к пожару или отравлению. Утилизируйте прибор надлежащим образом и не повреждайте трубы в контуре хладагента.

ВНИМАНИЕ

Никогда не останавливайте сушильную машину до окончания цикла сушки, если только все вещи не будут быстро извлечены и разложены так, чтобы тепло рассеялось.

ВНИМАНИЕ

Следите за тем, чтобы вентиляционные отверстия не были засорены.

ВНИМАНИЕ

Следите за тем, чтобы контур хладагента не был поврежден.

Максимальная загрузка

Максимальная загрузка сухого белья, которое будет использоваться в приборе – 9 кг.

Будьте осторожны – поверхность прибора может быть горячей

- ☑ При более высоких температурах сушки дверное стекло будет нагреваться.
Будьте осторожны, чтобы избежать ожогов. Следите за тем, чтобы дети не играли возле дверного стекла. Задняя стенка прибора может сильно нагреваться во время работы.

- ☑ Подождите, пока сушильная машина полностью остынет, прежде чем прикасаться к ее тыльной стороне.
- ☑ Если вы откроете дверцу прибора во время процесса сушки, одежда может быть очень горячей, и существует риск ожога.

Обслуживание

- ☑ В случае неправильного подключения, неправильного использования или обслуживания лицом, не имеющим квалификацию, пользователь несет расходы за любой ущерб, поскольку такой ущерб не покрывается гарантийными обязательствами.
- ☑ Гарантия не распространяется на расходные материалы, изменение цвета, усиленный шум, вызванный долгим сроком эксплуатации прибора и не влияющий на функциональность прибора, а также эстетические дефекты компонентов, которые не влияют на функциональность и безопасность устройств.

ПРИБОР И ПРИНАДЛЕЖНОСТИ

Название частей прибора

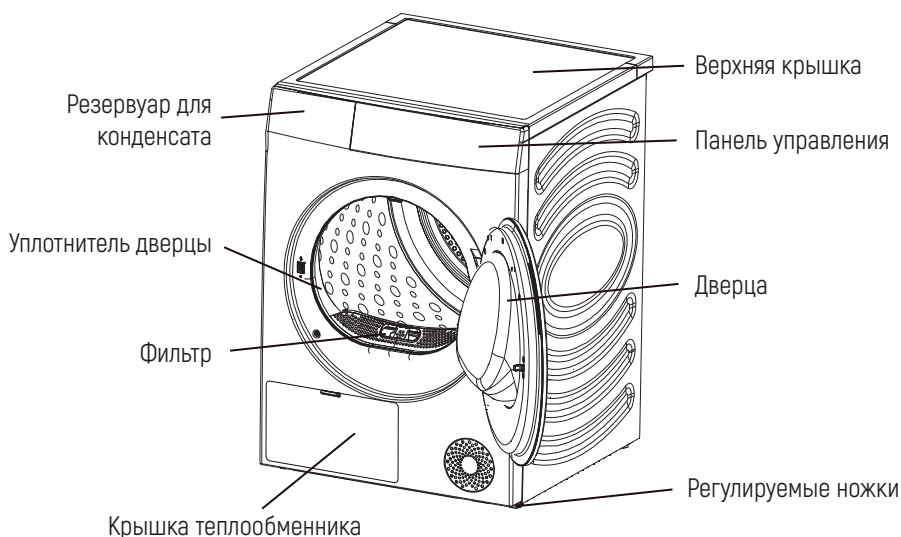

Прилагаемые принадлежности



Руководство по эксплуатации x1

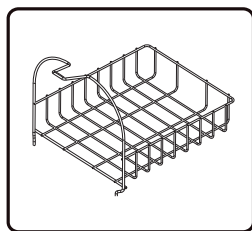

Корзина для сушки x1

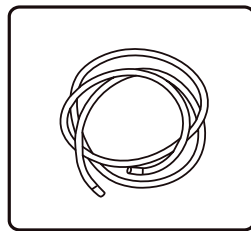

Сливной шланг x1

УСТАНОВКА

Сушильная машина должна быть установлена квалифицированными специалистами для обеспечения безопасности использования. Пользователь несет ответственность за неисправности, вызванные некачественной и неправильной установкой.

Меры предосторожности перед установкой

Выбор места установки

- ☑ Допускается установка в нишу, оставьте минимальное пространство для установки сушильной машины:
25 мм сверху, 20 мм справа и слева и 50 мм сзади.

Рекомендации по установке

- ☑ Пожалуйста, установите прибор в сухом и хорошо проветриваемом месте с ровным и твердым полом. Не ставьте сушильную машину на покрытие с длинным ворсом или в места, подверженные воздействию прямых солнечных лучей.
- ☑ Диапазон рабочей температуры для устройства составляет 5°C-35°C. Не устанавливайте сушильную машину при температуре ниже 0°C или при высокой температуре. Оптимальная температура в помещении - 23°C.
- ☑ Во время транспортировки угол наклона сушильной машины не должен превышать 45°; после транспортировки она должна простоять не менее 2 часов.
- ☑ Сушильная машина не должна располагаться рядом с духовкой, плитой и другим высокотемпературным оборудованием, а также рядом с холодильным оборудованием. Задняя часть прибора должна хорошо вентилироваться.
- ☑ Рекомендуется размещать сушильную и стиральную машину близко друг к другу, чтобы облегчить сушку одежды после стирки.

- ☑ Установите прибор на ровный твердый пол. Допустимый наклон под прибором составляет 1°.

Регулируемые ножки

- ☑ Надавите на противоположные по диагонали углы верхней крышки прибора, чтобы убедиться, что сушильная машина находится в устойчивом положении.
- ☑ Если машина трясется, поверните четыре регулируемые ножки в нижней части на соответствующую высоту, чтобы выровнять ее положение.
- ☑ Не подкладывайте никакие предметы под ножки сушильной машины для устойчивости прибора.

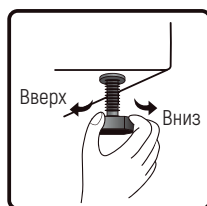
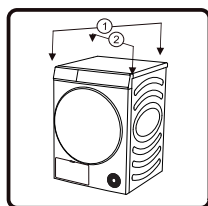

Установка сливного шланга

Обычно конденсат после сушки собирается в специальный резервуар, его необходимо сливать после каждого запуска сушки. Если место установки сушильной машины близко к канализации или она установлена на стиральной машине, можно установить сливной шланг для слива воды непосредственно в канализацию.

- ☑ Снимите соединительный патрубок в задней части резервуара для воды и установите сливной шланг, идущий в комплекте, так, как показано на рисунке. Пожалуйста, убедитесь, что соединение надежно закреплено.
- ☑ Пожалуйста, вставьте другой конец сливного шланга в слив, не перекручивая и не передавливая его. Если шланг слишком длинный, пожалуйста, отрежьте лишнюю часть.
- ☑ Сливной шланг не должен быть размещен выше сушильной машины, в противном случае слив воды будет невозможен.
- ☑ Не помещайте сливной шланг в скопившуюся воду, это может привести к обратному всасыванию.
- ☑ После установки сливного шланга постоянно сливать резервуар для конденсата не обязательно.

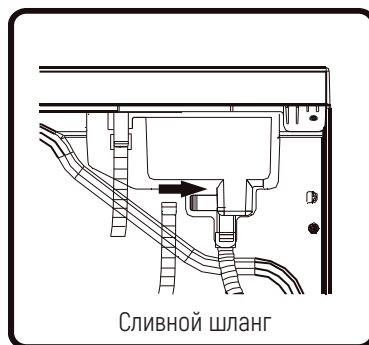
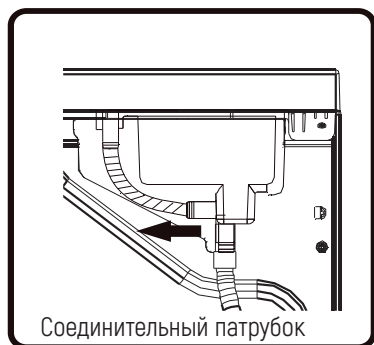

Корзина для сушки

- ☑ Корзину можно использовать для сушки обуви, мягких игрушек и т.д.
- ☑ При обычной сушке одежды, пожалуйста, извлеките корзину из барабана.
- ☑ Установка: пожалуйста, наклоните корзину под определенным углом, зажав нижний конец в двух отверстиях фильтра, а верхний конец зацепив за специальный паз.

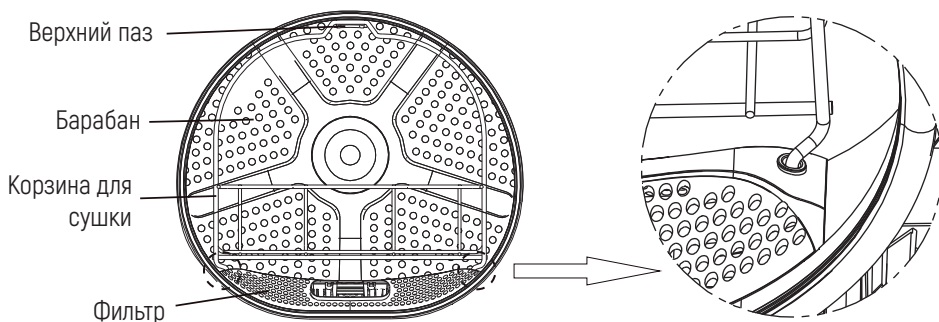

Подключение к источнику питания

- ☑ Убедитесь, что источник питания соответствует требованиям по электропитанию сушильной машины.
- ☑ Сушильная машина должна быть надежно заземлена.
- ☑ Не используйте удлинитель или адаптер для подключения.

● ПРИМЕЧАНИЕ

Отключайте прибор от сети электропитания после каждого использования.

Установка на стиральную машину

- ☑ При установке на стиральную машину, сушильная машина должна быть закреплена с помощью специального крепления.
- ☑ Во избежание несчастных случаев, связанных с безопасностью, сушильную и стиральную машину нельзя устанавливать друг на друга без дополнительных принадлежностей для фиксации.
- ☑ По соображениям безопасности при монтаже прибора должны работать вместе два или более человека. Вес прибора и высота установки делают процедуру слишком рискованной для одного человека.
- ☑ Поверхность, на которую устанавливается прибор, должна быть чистой и ровной.
- ☑ При установке на стиральную машину необходимо разместить устройства у стены на расстоянии 50-200 мм.

ПРИМЕЧАНИЕ

Некоторые модели продаются не со всеми поставляемыми принадлежностями. Возможно, вам придется сначала приобрести соединительный элемент, который используется для соединения в колонну, если он не входит в комплект поставки вашей модели. По вопросам приобретения обращайтесь в отдел послепродажного обслуживания.

Соединительный элемент (опционально)

- ☑ Сушильную и стиральную машину также можно закрепить с помощью соединительного элемента. Способ установки указан в инструкциях по установке, входящих в комплект.
- ☑ По вопросам приобретения обращайтесь в отдел послепродажного обслуживания.

ИНСТРУКЦИЯ ПО СУШКЕ

Советы по сушке одежды

- ☑ Одежда должна быть отжата перед помещением в сушильную машину. В целях экономии электроэнергии, пожалуйста, увеличьте скорость отжима стиральной машины до 1000 и более оборотов в минуту.
- ☑ Пожалуйста, встряхните отжатую одежду перед тем, как положить ее в барабан.
- ☑ Для достижения наилучшего эффекта сушки, пожалуйста, отсортируйте одежду и выберите подходящую программу сушки. Каждая программа имеет свои требования по максимальной загрузке.
- ☑ После сушки одежды своевременно очищайте сетку фильтра от ворса и засорений.
- ☑ При сушке небольшого количества одежды рекомендуется использовать программу с таймером.

- ☑ Не сушите крахмаленную одежду, так как затвердевание слоя крахмала уменьшит эффект сушки.
- ☑ Одежду, которая легко линяет, следует сушить отдельно.
- ☑ Смешанная загрузка может привести к увеличению времени высыхания.

Подготовка перед сушкой одежды







- ☑ Перед сушкой убедитесь, что одежда подходит для сушки в сушильной машине.
- ☑ Выверните карманы и достаньте монеты, булавки, ключи и другие предметы, чтобы избежать повреждения одежды и прибора.
- ☑ Застегните молнии, пуговицы и ремни. Чтобы избежать повреждения молний и пуговиц во время сушки, пожалуйста, выверните одежду перед тем, как положить ее в барабан.
- ☑ Проверьте, установлен ли резервуар для сбора конденсата, и был ли очищен и установлен на место фильтр для ворса.







🔊 ПРИМЕЧАНИЯ

- ☑ Время работы прибора будет автоматически регулироваться и зависеть от следующих факторов: типа одежды, загрузки, содержания влаги после отжима и температуры окружающей среды.
- ☑ Пожалуйста, обязательно проверьте бирку на одежде, чтобы убедиться, что одежду можно высушить с помощью сушильной машины, чтобы избежать повреждения одежды.
- ☑ Одновременная сушка одежды с разной текстурой и толщиной будет иметь разный эффект сушки.

Сортировка одежды

Одежда имеет бирки с информацией по уходу, поэтому рекомендуется сушить ее в соответствии с этими данными. Отсортируйте одежду по размеру и типу ткани, а затем подготовьте ее в соответствии с символами на бирках.

Символ	Описание
	Сушка
	Можно сушить в сушильной машине
	Несминаемая/немнущаяся ткань
	Деликатная стирка/сушка
	Барабанная сушка запрещена
	Не сушить
	Сушить при высокой температуре

Символ	Описание
	Сушить при средней температуре
	Сушить при низкой температуре
	Не сушить горячим воздухом
	Сушить на свежем воздухе/ Сушить в подвешенном состоянии
	Сушить без отжима в вертикальном положении
	Сушить в горизонтальном положении
	Сушить в тени

ЭКСПЛУАТАЦИЯ

Панель управления и функции

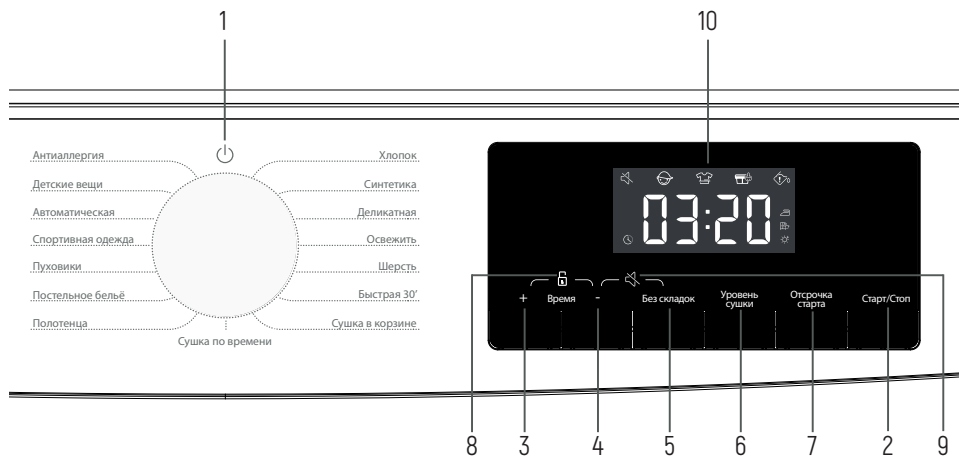

(1) Ручка переключения

- ☑ Используется для включения/выключения питания. Для отключения во время работы поверните ручку в положение «Выкл».
- ☑ Сушильная машина автоматически выключится после завершения программы. Если в течение 2-х минут в режиме ожидания не будет выполнено никаких операций, сушильная машина автоматически выключится.
- ☑ Используется для смены программ.

(2) Старт/Стоп

- ☑ Нажмите клавишу «Старт/Стоп», чтобы приостановить или запустить программу.
- ☑ Когда программа приостановлена, установленные функции не могут быть изменены. Если во время работы необходимо изменить программу или функцию, или во время работы питание выключено и его необходимо снова включить, поверните ручку в положение «Выкл», затем поверните ручку еще раз, чтобы выбрать необходимую новую программу и функции и запустить их.

(3) Время +

- ☑ Перед запуском программы эта функция может добавить время сушки. Нажимайте непрерывно, чтобы переключаться между заданными положениями. В разных программах разные настройки времени.



(4) Время -

- ☑ Перед запуском программы эта функция может уменьшить время сушки. Нажимайте непрерывно, чтобы переключаться между заданными положениями. В разных программах разные настройки времени.

(5) Без складок 

- ☑ Если одежду по каким-либо причинам нельзя вытащить сразу после сушки, выберите эту программу. После этого барабан будет периодически вращаться, чтобы предотвратить образование складок на одежде.
- ☑ Нажмите любую кнопку или откройте дверцу, чтобы выйти из режима. По умолчанию выполнение автоматически завершится через 12 часов.

(6) Уровень сушки

- ☑ Кнопка для выбора уровня сушки, режим по умолчанию [], нажмите кнопку для выбора необходимого режима.
[] означает, что одежду можно хранить после сушки.

 означает, что в одежде содержится небольшое количество влаги, и ее можно гладить.

 означает, что одежду можно носить сразу после высыхания.

(7) Отсрочка старта

Функция отложенного запуска программы.

- Нажмите кнопку, чтобы увеличить или уменьшить время отложенного запуска.
- Каждое нажатие увеличивает время на 1 час, максимальное время составляет 24 часа.
- Время отложенного старта – это время окончания программы, время выполнения всей программы, поэтому оно должно быть больше времени выполнения программы.
- При использовании функции загорается индикация, после его срабатывания он автоматически гаснет.
- Перед запуском программы отменить отложенный запуск можно, выбрав другую программу или функцию.
- После запуска программы для отмены отложенного запуска выключите и перезапустите сушильную машину.

(8) Блокировка от детей

Чтобы избежать неправильного использования детьми и обеспечить их безопасность, сушильная машина оснащена блокировкой от детей.

- После запуска программы одновременно нажмите и удерживайте «Время +» и «Время -», блокировка от детей включится, и значок блокировки от детей загорится. Блокировку от детей можно снять теми же действиями.
- После установки функции блокировки от детей другие функциональные клавиши блокируются. В случае завершения программы или ее перезапуска после выключения питания установленная функция блокировки от детей сохраняется.
- После включения функции блокировки от детей: нажмите кнопку «Старт/Стоп», чтобы отменить напоминание прибора об очистке от ворса. Во время работы в режиме «Без складок» блокировку от детей необходимо снять вручную, и функция «Без складок» отключается автоматически.

(9) Без звука

- Используется для включения/выключения звукового сигнала, кроме сигнала оповещения.

- ☑ После перехода в режим ожидания или запуска нажмите и удерживайте кнопку «Время +» и «Без складок», чтобы включить или выключить функцию отключения звука.
- ☑ Функция отключения звука не отключается автоматически в случае завершения программы или отключения питания.

(10) Дисплей

- ☑ Используется для отображения оставшегося времени, времени отложенного запуска, неисправности кода и другой информации о программе.
- ☑ Время, отображаемое программой, может отличаться от фактического времени выполнения. Из-за типа одежды, загрузки, содержания влаги после отжима и температуры окружающей среды, фактическое время сушки будет автоматически скорректировано.
- ☑ Когда программа завершится, на дисплее появится надпись «End».

Описание символов

- 🕒 Индикатор функции отложенного запуска.
- 👔 Индикатор режима «Без складок».
- 🧼 Индикатор очистки от ворса. Мигающий значок указывает на то, что ворс и мусор необходимо убрать с фильтра.
- 🌊 Индикатор очистки резервуара для сбора конденсата. Мигающий значок указывает на то, что резервуар необходимо слить.

(11) Другие функции

Подсветка барабана

- ☑ Эта сушильная машина оснащена подсветкой барабана. В режиме ожидания (поверните ручку, коснитесь любой кнопки или откройте дверцу), паузы и завершения работы программы подсветка барабана автоматически загорится на 1 минуту, а затем автоматически выключится.

Автоматическое завершение программы

- ☑ Функция автоматического завершения программы срабатывает, когда одежда высыхает. Когда одежды загружено немного, может получиться так, что программа не завершена, но одежда уже высушена, поэтому программа автоматически завершится для экономии энергии.

Программы**📌 ПРИМЕЧАНИЕ**

- ☑ Вы можете выбрать программу в соответствии с вашим запросом. Если одежда не высохла полностью, можно выбрать дополнительную программу сушки.
- ☑ При сушке больших вещей, таких как простыни и стеганые одеяла, из-за большой загрузки они могут скомкиваться, это влияет на эффект сушки. Пожалуйста, достаньте их и встряхните, прежде чем положить в барабан для продолжения сушки.
- ☑ При сушке одежды, пожалуйста, выверните ее наизнанку.

Sensor dry (точное определение типа сушки)

Программа	Тип белья	Максимальная загрузка (кг)
Хлопок	Для сушки хлопчатобумажных и льняных тканей	9
Синтетика	Для сушки синтетической одежды	4.5
Деликатная	Для сушки нижнего белья	1
Полотенца	Для сушки полотенец	4
Постельное белье	Для сушки постельного белья	2.5
Пуховики	Для сушки пуховой одежды, которую можно стирать в машине	2
Спортивная одежда	Для сушки спортивной одежды	2
Автоматическая	Для сушки смешанного белья из разных материалов	4.5
Детская одежда	Для сушки детской одежды	2
Антиаллергия	Для удаления аллергенов, например, клещей	2
Быстрая 30'	Для быстрой сушки легкой и тонкой одежды	0.5

* Настройка тестовой программы EN 61121.

* Эти программы имеют функцию реверса специально для большой загрузки.

Ручные и специальные программы сушки.

Программа	Тип белья	Максимальная загрузка (кг)
Освежить	Для освежения и дезодорации небольшого количества сухой одежды	/
Шерсть	Для сушки шерстяных вещей	1
Сушка в корзине	Для сушки с использованием корзины	/
Сушка по времени	Для сушки белья с отсчетом времени	/

ЧИСТКА И ОБСЛУЖИВАНИЕ

Регулярное техническое обслуживание может продлить срок службы устройства.

Перед проведением технического обслуживания обязательно отключите прибор от источника питания.

Корпус прибора

- Очистите мягкой влажной тканью и протрите поверхность корпуса неагрессивным чистящим средством.
- Затем протрите его мягкой сухой тканью.

Уплотнитель двери

- Регулярно проверяйте уплотнитель дверцы и при необходимости протирайте его влажной тканью.
- После использования сушильной машины осторожно откройте дверцу для проветривания.

Очистка сетки фильтра от ворса и засора

- Чрезмерное количество ворса, скопившегося на сетке фильтра, влияет на эффект сушки. Пожалуйста, очищайте сетку фильтра после каждого использования.
- После очистки, перед использованием, обязательно установите сетку фильтра на место.

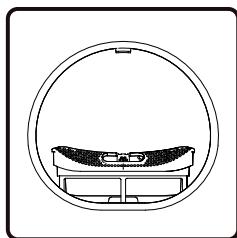

1. Откройте дверцу и извлеките сетчатый фильтр из передней опоры.

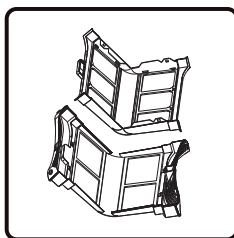

2. Откройте фильтр и очистите влажным полотенцем или проточной водой.

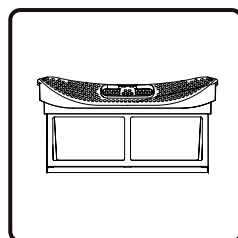

3. После высыхания сетки установите ее на место в фильтр.

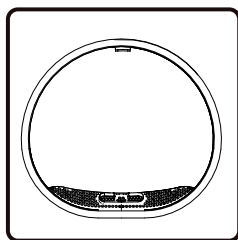

4. Установите сетчатый фильтр на переднюю опору.

👉 ПРИМЕЧАНИЯ

- ☑ В нижней части передней опоры расположен датчик температуры. После того, как фильтр будет извлечен, пожалуйста, будьте осторожны и не прикасайтесь к нему, чтобы избежать повреждений.
- ☑ При повторной установке фильтра, устанавливайте его в правильном направлении и положении.
- ☑ Не используйте сушильную машину, если фильтр не установлен правильно.

Очистка резервуара для сбора конденсата

- ☑ Если сливной шланг не установлен, конденсат после сушки хранится в специальном резервуаре. Пожалуйста, слейте его после окончания каждой программы.
- ☑ Если резервуар будет заполнен во время работы прибора, на дисплее загорится соответствующий индикатор ⚠.
- ☑ Вода из резервуара не пригодна для употребления в качестве питья.

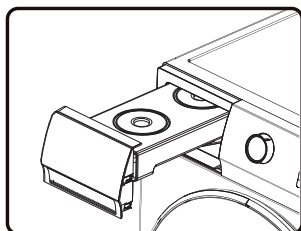

1. Выньте резервуар по направлению горизонтально на себя, чтобы избежать выплескивания конденсата.

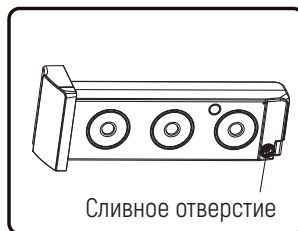

2. Слейте конденсат и установите резервуар на место.

Очистка теплообменника

- Пожалуйста, регулярно чистите теплообменник, в противном случае это повлияет на производительность сушильной машины.

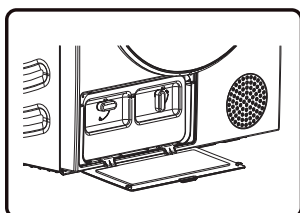

1. Откройте крышку дверцы теплообменника.

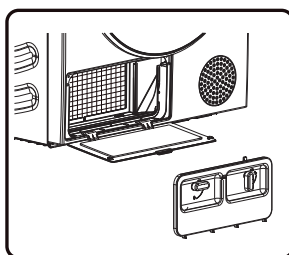

2. Поверните фиксирующую ручку крышки в разблокированное положение. Если после использования в течение определенного периода времени на теплообменнике образовалась пыль, удалите ее. Не прикасайтесь к теплообменнику непосредственно руками, чтобы избежать травм.

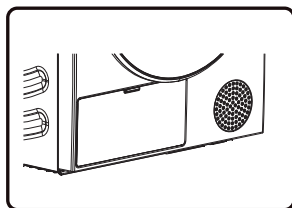

3. Установите очищенный фильтр и крышку фильтра обратно в исходное положение, зафиксируйте ручку и закройте крышку дверцы теплообменника.

РУКОВОДСТВО ПО УСТРАНЕНИЮ НЕПОЛАДОК

Если сушильная машина не работает нормально, это может быть неисправностью. Для устранения неполадок воспользуйтесь описанными ниже способами устранения. Если неисправность все еще возникает после самостоятельного устранения в соответствии с рекомендациями ниже, отключите источник питания и свяжитесь с отделом послепродажного обслуживания.

Все последствия, вызванные самостоятельным обслуживанием или обслуживанием непрофессиональным персоналом, будет нести пользователь.

Неисправность	Способ устранения
Прибор не запускается	<ul style="list-style-type: none"> <input checked="" type="checkbox"/> Проверьте подключение к электросети <input checked="" type="checkbox"/> Убедитесь, что кнопка «Старт/Пауза» была нажата <input checked="" type="checkbox"/> Убедитесь, что дверца закрыта правильно <input checked="" type="checkbox"/> Перегорел предохранитель, сработал автоматический выключатель или произошло отключение электроэнергии
Сушильная машина не может быть запущена и отображается надпись «End»	<ul style="list-style-type: none"> <input checked="" type="checkbox"/> Проверьте правильность настройки программы <input checked="" type="checkbox"/> Убедитесь, что в барабане есть одежда <input checked="" type="checkbox"/> Выключите прибор и перезапустите его снова
Слишком длинное время сушки	<ul style="list-style-type: none"> <input checked="" type="checkbox"/> Проверьте правильность настройки программы <input checked="" type="checkbox"/> Проверьте, не свернулась ли одежда внутри барабана <input checked="" type="checkbox"/> Проверьте, очищена ли сетка фильтра <input checked="" type="checkbox"/> В некоторых программах будет подача воздуха для охлаждения после сушки
Плохой эффект сушки	<ul style="list-style-type: none"> <input checked="" type="checkbox"/> Убедитесь, что одежда отжата <input checked="" type="checkbox"/> Проверьте правильность настройки программы <input checked="" type="checkbox"/> Убедитесь, что одежды достаточно <input checked="" type="checkbox"/> Не отсортирована одежда. Убедитесь, не смешана ли одежда из тканей, которые тяжело сушить, с одеждой, которую легко сушить <input checked="" type="checkbox"/> Большая загрузка <input checked="" type="checkbox"/> Проверьте, очищена ли сетка фильтра
Оставшееся время на дисплее останавливается или скачет	<ul style="list-style-type: none"> <input checked="" type="checkbox"/> Оставшееся время зависит от типа одежды, загрузки, степени отжатия и температуры окружающей среды, что является нормальным явлением
Одежда мятая	<ul style="list-style-type: none"> <input checked="" type="checkbox"/> Одежда сохла слишком долго. Попробуйте сократить время сушки <input checked="" type="checkbox"/> После окончания цикла одежда оставалась в сушильной машине слишком долго

Неисправность	Способ устранения
Сушильная машина работает слишком громко	<ul style="list-style-type: none"> <input checked="" type="checkbox"/> Проверьте, нет ли монет, незакрепленных пуговиц, гвоздей и других предметом и немедленно уберите их <input checked="" type="checkbox"/> Проверьте фильтр. Удалите все, что застряло внутри него <input checked="" type="checkbox"/> Убедитесь, что сушильная машина стоит на полу ровно и устойчиво <input checked="" type="checkbox"/> Прибор может гудеть из-за движения воздуха через барабан и вентилятор. Это нормальное явление
Одежда села	<ul style="list-style-type: none"> <input checked="" type="checkbox"/> Не соблюдаются инструкции по уходу за одеждой. Используйте низкую температуру
Ворсинки остаются на одежде	<ul style="list-style-type: none"> <input checked="" type="checkbox"/> Фильтр не был очищен должным образом <input checked="" type="checkbox"/> Одежда не рассортирована должным образом <input checked="" type="checkbox"/> Некоторые ткани образуют больше ворса, и их следует сушить отдельно от тканей, на которых ворс легко сходит <input checked="" type="checkbox"/> Салфетки, бумага и т. д. остались в карманах
Неприятный запах	<ul style="list-style-type: none"> <input checked="" type="checkbox"/> Запах возникает из-за резинового материала, прикрепленного к прибору внутри. Этот запах является собственным запахом резины и автоматически исчезает после частого использования прибора <input checked="" type="checkbox"/> При стирке белья используйте моющее средство в соответствии с рекомендациями производителя. Если вы используете чрезмерное количество моющего средства не в соответствии с рекомендациями, нерастворенное моющее средство может скопиться на одежде и вызвать появление запаха <input checked="" type="checkbox"/> Вы можете почувствовать запах одежды, если она после сушки осталась в сушильной машине или в стиральной машине после сушки и/или стирки. Немедленно выгружайте одежду по окончании цикла сушки и/или стирки <input checked="" type="checkbox"/> Убедитесь, что в стиральной машине ощущается тот же запах. В этом случае очистите бак стиральной машины, следуя руководству пользователя стиральной машины <input checked="" type="checkbox"/> Всегда следите за чистотой обоих фильтров для сбора ворса. Если после сушки в фильтре для ворса остались какие-либо остатки, это может вызвать появление запаха. Не забудьте полностью высушить фильтр для ворса после очистки
На дисплее сушильной машины отображается время работы, отличное от фактической продолжительности программы	<ul style="list-style-type: none"> <input checked="" type="checkbox"/> Для программ, которые автоматически останавливаются после высыхания одежды, отображаемая продолжительность сушки рассчитывается в соответствии с окружающей средой, начальной влажностью белья, массой и типом загрузки. Время сушки автоматически корректируется при любом изменении условий. Разница между фактическим временем и временем на дисплее является нормальной - это обеспечивает наилучший эффект сушки

Коды ошибок

Код	Описание	Способ устранения
F50/F51	Неисправен датчик	Обратитесь в авторизованный сервисный центр
F21	Неисправна панель дисплея и плата питания	Поверните ручку в положение «Выкл», чтобы выключить сушильную машину, и перезапустите ее через 10 секунд. Если неисправность не устранена, обратитесь в авторизованный сервисный центр.

УТИЛИЗАЦИЯ

Упаковка изготовлена из экологически чистых материалов, которые могут быть переработаны, утилизированы или уничтожены без какой-либо опасности для окружающей среды. С этой целью упаковочные материалы маркируются соответствующим образом.

Символ на изделии или его упаковке указывает на то, что с изделием не следует обращаться как с обычными бытовыми отходами. Отнесите изделие в авторизованный центр сбора отходов электрического и электронного оборудования.

При утилизации прибора по истечении срока службы отсоедините все шнуры питания и приведите в неисправное состояние дверную защелку и выключатель, чтобы предотвратить заклинивание или защелкивание двери (безопасность для детей).

Правильная утилизация продукта поможет предотвратить любое негативное воздействие на окружающую среду и здоровье людей, которое может возникнуть в случае неправильной утилизации продукта. Для получения подробной информации об утилизации и переработке продукта, пожалуйста, свяжитесь с соответствующим муниципальным органом, отвечающим за обращение с отходами, вашей службой утилизации отходов или магазином, в котором вы приобрели продукт.

ТЕХНИЧЕСКИЕ ХАРАКТЕРИСТИКИ

Торговая марка	Monsher
Модель	MDM 660 Blanc
Номинальная загрузка (кг)	9
Класс энергоэффективности	A++
Годовое потребление энергии (кВт/ч) ⁽¹⁾	245

Автоматическая сушильная машина	Да
Энергопотребление стандартной программы «Хлопок» при полной загрузке (кВтч)	1.96
Энергопотребление стандартной программы «Хлопок» при половинной загрузке (кВтч)	1.15
Потребляемая мощность в выключенном состоянии (Вт)	0.49
Потребляемая мощность в режиме ожидания (Вт)	0.57
Продолжительность режима ожидания (мин) ^{<2>}	5
Стандартная программа сушки ^{<3>}	Хлопок
Среднее время стандартной программы «Хлопок» при полной и половинной загрузке 1 (мин)	158
Время программы «Хлопок» при полной загрузке (мин)	209
Время программы «Хлопок» при половинной загрузке (мин)	120
Класс эффективности конденсации по шкале от G (наименее эффективный) до A (наиболее эффективный)	B
Средняя эффективность конденсации стандартной программы «Хлопок» при полной загрузке в процентах	81
Средняя эффективность конденсации стандартной программы «Хлопок» при половинной загрузке в процентах	81
Средняя эффективность конденсации для стандартной программы «Хлопок» при полной и половинной загрузке в процентах.	81
Уровень шума (дБ) ^{<4>}	65
Прибор является встраиваемым	Нет

(1) На основании 160 циклов сушки стандартной программы «Хлопок» при полной и половинной загрузке, а также потребления в режимах пониженной мощности. Фактическое потребление энергии за цикл будет зависеть от того, как используется прибор.

(2) Если бытовая сушильная машина оснащена системой управления питанием.

(3) Стандартная программа «Хлопок», используемая при полной и половинной загрузке, является стандартной программой сушки, к которой относится информация на этикетке и в паспорте. Эта программа подходит для сушки обычного влажного белья из хлопка и является наиболее эффективной программой.

(4) Для стандартной программы хлопка при полной загрузке.



ПАРАМЕТРЫ СУШИЛЬНОЙ МАШИНЫ

Модель прибора	MDM 660 Blanc
Цвет	Белый
Питание	220-240 В/50 Гц
Номинальная загрузка	9 кг
Номинальная мощность	650 Вт
Габаритный размер (ШхГхВ)	595х685х845 (мм)
Вес нетто	54 кг
Хладагент	R290
Объем хладагента	125 гр

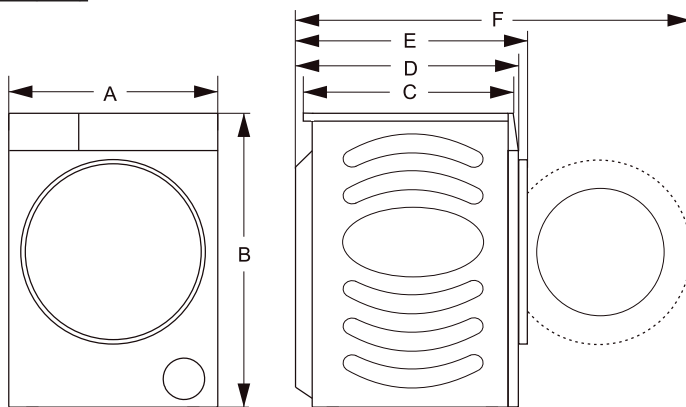
Размеры (мм)



Обозначения	Размеры (мм)
A	595 мм
B	845 мм
C	590 мм
D	640 мм
E	685 мм
F	1170 мм

 Предупреждение	Прибор не предназначен для использования лицами (включая детей) с пониженными физическими, сенсорными или умственными способностями или при отсутствии у них жизненного опыта или знаний, если они не находятся под присмотром или не проинструктированы об использовании прибора лицом, ответственным за их безопасность. Дети должны находиться под присмотром для недопущения игр с прибором
	При повреждении шнура питания его замену, во избежание опасности, должны производить изготовитель, сервисная служба или подобный квалифицированный персонал
	Недопустимо возникновение факельного пламени под воздухоочистителем (для вытяжек)
 Внимание!	Детали прибора могут нагреваться во время работы
Условия хранения продукции по ГОСТу 15150-69, в помещениях с естественной вентиляцией при температуре воздуха от минус 50°C до плюс 40°C, относительной влажности не более 75%	

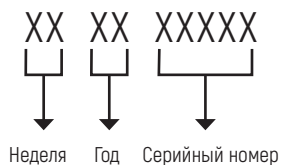
**ОПРЕДЕЛЕНИЕ ДАТЫ ПРОИЗВОДСТВА ТОВАРА
ПО СЕРИЙНОМУ НОМЕРУ****ИЗГОТОВИТЕЛЬ:**

Эм энд Джи Хаусгерате ГмбХт
Потсдамер стр, 92 10785 Берлин

ЛИЦО, УПОЛНОМОЧЕННОЕ ИЗГОТОВИТЕЛЕМ:

ООО «Эм-Джи Русланд» 141400
г. Химки, ул. Бутаково, д. 4
info@monsherrus.ru

Фирма-производитель оставляет за собой право на внесение изменений в конструкцию, комплектацию и дизайн приборов.

Сделано в КНР



УСЛОВИЯ ГАРАНТИЙНОГО ОБСЛУЖИВАНИЯ

Внимательно ознакомьтесь с условиями гарантийного обслуживания.

Изготовитель оставляет за собой право вносить изменения в конструкцию, комплектацию или технологию изготовления, таковые изменения не влекут обязательств по изменению или улучшению ранее выпущенных изделий. Указанные изменения могут быть произведены без предварительного уведомления.

Изготовителем техники марки «Kuppersberg» установлен срок службы 7 (семь) лет на крупную бытовую технику: газовые и комбинированные плиты, духовые шкафы, электрические и газовые варочные поверхности, холодильное оборудование, стиральные машины, сушильные барабаны, посудомоечные машины, пароварки, кухонные вытяжки), при соблюдении правил эксплуатации и применении ее в бытовых целях.

Данные сроки исчисляются с даты изготовления изделия.

Правила безопасного и эффективного использования изложены в Инструкции по эксплуатации. По истечении установленного срока службы изготовитель не несет ответственности за безопасность изделия.

На всю бытовую технику марки «Kuppersberg» гарантийный срок составляет 24 (двадцать четыре) месяца. Гарантийный срок исчисляется со дня заключения договора купли-продажи при наличии кассового и/или товарно-кассового чека, при отсутствии документов о покупке согласно п. 2 ст. 19 ЗоЗПП гарантийный срок исчисляется с даты изготовления изделия.

Данная Гарантия действительна только на территории Российской Федерации, Республики Беларусь, Республики Казахстан. Гарантия распространяется только на официально поставленные изделия, сертифицированные для указанных стран, а также на оригинальные комплектующие и составные части данных изделий.

На территории других государств гарантийный срок устанавливается в соответствии с внутренним законодательством.

1. Данная гарантия распространяется только на изделия, используемые в личных, семейных или домашних целях, не связанных с предпринимательской деятельностью.

2. Гарантийный срок на комплектующие изделия (такие изделия, которые могут быть сняты с основного изделия без применения каких-либо инструментов, а именно, ящики, полки, решётки, корзины, насадки, трубки, шланги или другие подобные комплектующие) составляет 6 (шесть) месяцев с момента продажи основного изделия магазином.

3. Гарантийный срок на новые комплектующие и составные части, установленные в изделие, взамен вышедших из строя, при гарантийном ремонте, равен сроку гарантии на изделие и заканчивается одновременно с окончанием гарантийного срока изделия.

4. Гарантийный срок на элементы освещения, лампы составляет 15 дней с даты покупки прибора.

5. Гарантийный ремонт выполняется бесплатно авторизованным сервисным центром на дому у потребителя или в мастерской по усмотрению сервисного центра.

6. Прежде чем вызвать специалиста сервисного центра, внимательно прочитайте инструкцию по эксплуатации изделия. Если изделие исправно, то за сервисным центром остаётся право требовать от Потребителя возмещения стоимости сервисных мероприятий за ложный вызов.

7. Для осуществления технического обслуживания и ремонта изделия, потребителю необходимо обеспечить доступ сотруднику авторизованного сервисного центра к изделию (в том числе встраиваемому).

8. Претензии по качеству основного изделия, его комплектующих и составных частей принимаются при условии, что недостатки обнаружены в течение гарантийных сроков, установленных соответственно на основное изделие, его комплектующие и составные части. Претензии рассматриваются после только после предварительной проверки качества изделия представителем авторизованного сервисного центра.

9. Во избежание возможных недоразумений, сохраняйте в течении гарантийного срока изделия документы, прилагаемые при продаже (кассовый и/или товарный чек, инструкцию по эксплуатации).

10. Изготовитель не несет какой-либо ответственности за любой возможный ущерб, нанесенный потребителю, в случаях несоблюдения требований Изготовителя, указанных в данном гарантийном документе и инструкции по эксплуатации.

Изготовитель не несет гарантийные обязательства в следующих случаях:

При возникновении недостатков, вызванных несоблюдением прилагаемой к изделию инструкции по эксплуатации, неправильной установкой, хранением или транспортировкой изделия, небрежным обращением или плохим уходом, неправильным использованием, включая перегрузку.

Использования изделия для предпринимательской или профессиональной деятельности.

Не соблюдения потребителем правил подключения и монтажа изделия, установки дополнительных элементов на изделии, препятствующих доступу специалиста к прибору для проведения сервисных мероприятий.

На изделия, которые подвергались ремонту, разборке или конструктивным изменениям, которые повлекли отказ в работе изделия, неуполномоченными на то лицами или организациями не являющимися авторизованными сервисными центрами. Так же если удалены, не разборчивы или изменены заводские наклейки с указанием модели, продуктового и серийного номера изделия.

Повреждений техники или нарушений ее нормальной работы, которые вызваны не зависящими от производителя причинами, такими как нестабильность параметров электросети (установленных государственными стандартами ГОСТ 13109-97), явления природы и стихийные бедствия, пожар, домашние животные и насекомые, попадание внутрь изделия посторонних предметов, жидкостей, и другими подобными причинами.

Повреждения техники или нарушений ее нормальной работы, вызванных сверхнормативными отклонениями параметров электро-, газо-, или водоснабжения от номинальных значений.

Внешние и внутренние загрязнения, царапины, трещины, вмятины, потёртости и прочие механические повреждения, повреждения стеклянных деталей, включая разрушения, повреждения стеклокерамики, изменения цвета стеклокерамики в зонах конфорок, царапины, возникшие в процессе эксплуатации.

Использование посуды не соответствующего типа и размера, рекомендованного изготовителем согласно инструкции по эксплуатации.

На шум и звуки работы электрооборудования индукционных и электрических плит, даже в выключенном состоянии, так же на шум пламени, издаваемый газовыми конфорками.

Повреждения деталей, которые произошли в результате естественного износа, включая расходные материалы, такие как: лампы, элементы питания, фильтры, монтажные и уплотнительные элементы, соединительные электрокабели, разъёмы, шланги, фильтры, антивозвратные клапаны, металлические и стеклянные противни, решетки, держатели противней и решеток, телескопические направляющие, тарелки, блюда, ручки и кнопки управления, решетки плит, составные части конфорок и дополнительных аксессуаров.

Образования на нагревательных элементах избыточного слоя накипи, при повышенной жесткости воды необходима обработка соответствующими составами.

Попадания во внутренние рабочие объёмы изделия посторонних предметов, мелких деталей одежды или остатков пищи.

Механических повреждений изделия потребителем (вмятины, царапины, трещины, сколы и т. д.)

Потери товарного вида изделия в следствие воздействия химических веществ.

Длительных термических воздействиях и других подобных повреждениях, возникших в процессе эксплуатации. Время приготовления пищи не должно превышать более 3 часов непрерывного включения конфорки.

На работы по установке, регулировке, чистке изделия, замене расходных материалов и прочих уход за изделием, оговорённый в инструкции по эксплуатации (периодическое обслуживание).

Движения хладагента внутри холодильника, морозильника, который может издавать кратковременные шумы (свист, звук перетекающей жидкости и т. д.), даже при отключенном компрессоре, что не является дефектом, так же не является дефектом потрескивание составных частей прибора в результате температурных деформаций. Характерные звуки включения компрессора и автоматики являются нормальными звуками при работе электрооборудования прибора. Для холодильников, оборудованных устройством для приготовления льда (ледогенератором), при не использовании устройства для приготовления льда (ледогенератора) в течении 7 дней и более, обязательно требуется отключать функцию приготовления льда, освободить емкость от ранее приготовленного льда. Во избежание солнечного ультрафиолетового и температурного воздействия на корпус холодильника, место для установки холодильника должно быть защищено от прямого попадания солнечного света на прибор.

Установка и подключение крупной бытовой техники, включая встраиваемую бытовую технику

Для установки и подключения изделий производитель рекомендует Вам обратиться в авторизованные сервисные центры. Вы можете воспользоваться услугами любых других квалифицированных специалистов имеющих сертификат на оказание подобных услуг.

Перед установкой, использованием обязательно внимательно прочтите Инструкцию по эксплуатации.

Оплата работ по установке и подключению изделия происходит по прейскуранту сервисного центра.

Изготовитель не несёт какой-либо ответственности за любой ущерб, нанесенный имуществу граждан вследствие установки и подключения, не соответствующих требованиям, указанным в инструкции по эксплуатации и произведенных не уполномоченными на то лицами.

В случае нарушений требований Изготовителя по установке и подключению, ответственность за причиненный ущерб несет лицо или организация, проводившее работы по установке и подключению.

Газовая бытовая техника подключается только специалистом, имеющим лицензию и допуск на работы с газовым оборудованием. Гарантийное и сервисное обслуживание осуществляется только при наличии отметки в паспорте изделия о подключении или документа уполномоченной организации о подключении газового оборудования.

Изделия, имеющие трехконтактную сетевую вилку, обязательно должно быть заземлено.

По всем вопросам технического обслуживания и приобретения оригинальных расходных материалов и аксессуаров Вы можете обращаться в авторизованные сервисные центры, информация по сервисному обслуживанию изделий «Kuppersberg» указана на сайте изготовителя: www.kuppersberg.ru

KUPPERSBERG

СЕРВИСНАЯ КНИЖКА

МОДЕЛЬ

ТИП ИЗДЕЛИЯ

СЕРИЙНЫЙ НОМЕР

ДАТА ПРОДАЖИ

М.П.
продавца

Уважаемый Покупатель!

Благодарим Вас за выбор продукции компании KUPPERSBERG. Настоящим, компания KUPPERSBERG подтверждает, что приобретенная Вами техника изготовлена из высококачественных материалов при повышенном контроле качества продукции и отвечает всем техническим и экологическим критериям, предъявляемым к домашней бытовой технике.

Данный товар сертифицирован на территории Российской Федерации. Производитель обязуется обеспечить бесплатный гарантийный ремонт в течение всего гарантийного срока.

Требования потребителя, соответствующие Законодательству РФ, могут быть предъявлены в течение 24 месяцев с Даты продажи изделия при условии, что недостатки в продукции не возникли вследствие нарушения покупателем правил пользования, транспортировки, хранения и иных действий пользователя или третьих лиц или обстоятельств непреодолимой силы (пожар, природная катастрофа и т.д.).

Гарантийное обслуживание осуществляется в уполномоченных KUPPERSBERG авторизованных сервисных центрах. Ответственность за качество, сроки ремонта несут уполномоченные сервисные центры. Неисправные детали и узлы техники в гарантийный период заменяются потребителю на новые безвозмездно.

ООО «КУППЕРСБЕРГ-СЕРВИС»

Установка, гарантийное и послегарантийное обслуживание, продажа запасных частей по Москве и Московской области +7 (495) 236-90-67

Телефон горячей линии KUPPERSBERG:

8 (800) 250-17-18 (звонки для всех регионов РФ бесплатные)

Часы работы горячей линии:

понедельник-пятница с 9-00 до 18-00 без перерыва

Полный список авторизованных сервисных центров KUPPERBERG Вы можете найти на официальном сайте www.kuppersberg.ru

СВЕДЕНИЯ О РЕМОНТАХ

Ремонт №1

Дата обращения	Дата ремонта	Неисправность	Выполненная работа	Запасная часть

Ремонт №2

Дата обращения	Дата ремонта	Неисправность	Выполненная работа	Запасная часть

Ремонт №3

Дата обращения	Дата ремонта	Неисправность	Выполненная работа	Запасная часть

KUPPERSBERG

ГАРАНТИЙНЫЙ СЕРТИФИКАТ

Обратите особое внимание!

Все условия гарантии регулируются действующим Законодательством РФ.

Гарантийные обязательства не распространяются на технику с неисправностями, возникшими вследствие нарушения технологических требований, описанных в Инструкции по эксплуатации, в том числе:

- нестабильности параметров электросети, установленных ГОСТ 13109-87, а также нестабильности уровня давления газа, согласно ГОСТ Р50696-2006;
- нестабильности водопроводной сети, установленных СНиП 2.04.02-84;
- на технику, используемую от целей, отличных от бытового пользования, а также технику, установленную в организациях любого типа собственности;
- при наличии следов механических повреждений (трещины, сколы, царапины и пр.), связанных с причиной обращения;
- при наличии следов несанкционированного вскрытия или неквалифицированного ремонта третьими лицами (за исключением особых случаев, предусмотренных действующим Законодательством РФ);
- при несоответствии данных о технике в Сервисной книжке и на оригинальной наклейке (шильде) на изделии;
- при неправильном подключении изделия, попадании внутрь изделия посторонних предметов, мелких деталей и фрагментов одежды или остатков пищи;
- при попадании на внутренние узлы и детали изделия посторонних жидкостей, насекомых или при наличии следов их жизнедеятельности;
- вследствие образования на элементах изделия избыточного слоя накипи или иных отложений, вызванных повышенной жёсткостью воды;
- при обнаружении воздействия на внутренние и внешние элементы изделия агрессивных химических веществ, а также термического воздействия;
- в случае, если изделие на момент визита уполномоченной сервисной службы KUPPERSBERG было в технически исправном состоянии.

KUPPERSBERG

#1

Модель изделия _____

Серийный № _____

Дата продажи _____

М.П.
продавца

KUPPERSBERG

#2

Модель изделия _____

Серийный № _____

Дата продажи _____

М.П.
продавца

KUPPERSBERG

#3

Модель изделия _____

Серийный № _____

Дата продажи _____

М.П.
продавца

Товар получил без повреждений, претензий к внешнему виду и комплектности не имею

(Фамилия, имя и подпись Потребителя)

С условиями гарантийных обязательств KUPPERSBERG ознакомлен и согласен. Полная, необходимая, достоверная информация о Товаре, Изготовителе, Продавце мною получена

(Фамилия, имя и подпись Потребителя)

СВЕДЕНИЯ ОБ УСТАНОВКЕ

Заполняется лицом, осуществившем подключение (Установку)

Дата подключения (установки)	Фамилия, Имя специалиста, проводившего подключение	Наименование организации, выполнившей подключение	Подпись специалиста, проводившего подключение

Внимание: KUPPERSBERG настоятельно рекомендует доверять подключение (установку) приобретённого Товара специалистам Авторизованного сервисного центра KUPPERSBERG. При подключении изделия через АСЦ KUPPERSBERG, гарантийный срок исчисляется с Даты подключения (установки) изделия, но не более 3 месяцев с даты продажи. ООО «КУППЕРСБЕРГ-СЕРВИС» для Москвы и Московской области: +7 (495) 236-90-67, Пн-Пт: с 9-00 до 18-00. Оплата работ по подключению и настройке изделия осуществляется на основании прейскуранта платных услуг организации, осуществляющей подключение. Изготовитель не несёт ответственности за ущерб имуществу и здоровью граждан, возникший в связи с некачественным подключением изделия третьими лицами. В случае возникновения поломки изделия вследствие описанных выше причин, ответственность за причинённый ущерб потребителю, а также за восстановление работоспособности изделия, несёт лицо, осуществлявшее подключение. Газовые варочные панели и духовки могут быть установлены только сертифицированным специалистом, имеющим соответствующий допуск на установку и проведение работ по газовому оборудованию. Гарантийное обслуживание осуществляется только при наличии отметки Организации, уполномоченной на проведение такого рода работ.

KUPPERSBERG

#1

Сервис-центр _____

Инженер, Ф.И.О.,
подпись _____

Дата ремонта _____

М.П.
сервис-центра

KUPPERSBERG

#2

Сервис-центр _____

Инженер, Ф.И.О.,
подпись _____

Дата ремонта _____

М.П.
сервис-центра

KUPPERSBERG

#3

Сервис-центр _____

Инженер, Ф.И.О.,
подпись _____

Дата ремонта _____

М.П.
сервис-центра





Bedienungsanleitung



User manual



Руководство пользователя

Monsher