

## FAB50RPG5



<b>Семейство продуктов</b>	Refrigerators
<b>Установка</b>	Отдельностоящий
<b>Категория</b>	Двухдверный
<b>Тип охлаждения</b>	Полный No-Frost - 2 контура охлаждения
<b>Разморозка</b>	Автоматическая
<b>Тип петель (шарнира)</b>	Стандартный
<b>Дверной упор</b>	Правая
<b>EAN-код</b>	8017709299422



## Эстетика



<b>Цвет</b>	Пастельный зеленый	<b>Материал боковин</b>	Сталь
<b>Отделка</b>	Глянцевый	<b>Цвет боковин</b>	Пастельный зеленый
<b>Эстетика</b>	Стиль 50-х г.г.	<b>Логотип</b>	Накладной
<b>Дизайн</b>	Скругленный выпуклый	<b>Цвет профиля на полках дверцы</b>	Серебристый
<b>Материал дверцы</b>	Термоформируемый полимер	<b>Цвет профиля на выдвижных ящиках</b>	Серебристый
<b>Ручка</b>	Внешняя	<b>Цвет профиля на стеклянных полках</b>	Хромированный
<b>Тип ручки</b>	Фиксированный	<b>Дисплей</b>	LED
<b>Цвет ручек</b>	Хромированный	<b>Расположение дисплея</b>	Интерьер (хододильное отделение)
<b>Цвет логотипа</b>	Хромированный		

## Характеристики холодильного отделения



<b>Количество регулируемых полок</b>	2	<b>Тип крышки ящика для овощей и фруктов</b>	Стекло
<b>Количество ящиков для овощей и фруктов</b>	1	<b>Зона сохранения свежести</b>	Да
<b>Тип регулируемых полок</b>	Стекло	<b>Внутренняя подсветка холодильного отделения</b>	Да
<b>Тип ящика для овощей и фруктов</b>	Стандартный	<b>Тип подсветки холодильного отделения</b>	LED
<b>Крышка ящика для овощей</b>	Да		

## Дверца холодильного отделения

Количество регулируемых полок на дверце	3	Количество полок для бутылок	1
---	---	------------------------------	---

## Другие характеристики холодильного отделения



MultiFlow	Да	Ионизатор	Да
Конвекция	Да		

## Характеристики морозильного отделения

Количество полок	1	Тип подсветки морозильного отделения	LED
Внутренняя подсветка морозильного отделения	Да	Тип полок	Стекло

## Дверца морозильного отделения

Количество регулируемых полок	2
-------------------------------	---

## Другие характеристики морозильного отделения



Ручной ледогенератор	Да	Зона быстрой заморозки	Да
Льдогенератор	Ручная		

## Другие технические характеристики



Функции на дисплее	Быстрая заморозка, ECO, Акустический сигнал при повышении температуры
Кнопка быстрой заморозки	Да
Акустический сигнал при открытой дверце	Акустический и визуальный
Тип контроля температуры	Электронный
Количество компрессоров	1
Тип хладагента	R600a
Тип компрессора	Инвертер
Количество хладагента (г)	62 g
Вспенивающий агент	Циклопентан

## Производительность/ Энергопотребление



<b>Категория бытового холодильника</b>	7 - Холодильник - морозильник	<b>Полный объем</b>	467 л
<b>Эмиссия воздушного акустического шума</b>	41 дБ(А) re 1пВт	<b>Полезный объем морозильного отделения</b>	123.8 л
<b>Класс энергоэффективности</b>	A++	<b>Рейтинг - ****</b>	4
<b>Индекс энергетической эффективности EEI</b>	29.8 %	<b>Мощность замораживания</b>	6 кг/сутки
<b>Годовое энергопотребление</b>	328 кВт/год	<b>Полезный объем общий</b>	523.9 л
<b>Климатический класс</b>	SN, N, ST, T	<b>Поддержание температуры при отключении энергии</b>	15 ч
<b>Полезный объем холодильного отделения</b>	400.1 л	<b>Полный объем холодильного отделения</b>	351 л

## Производительность / Энергопотребление - НОВЫЙ регламент





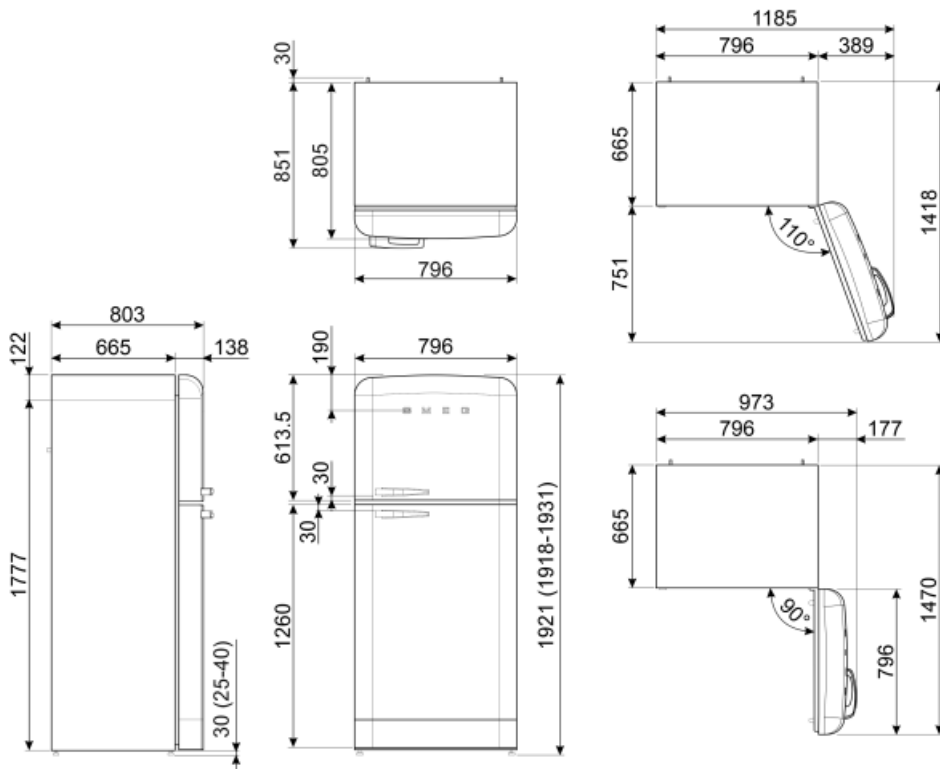

<b>Годовое энергопотребление</b>	265 кВт/год	<b>Сумма объемов холодильного отделения и незамерзающего отделения</b>	400 л
<b>Класс энергоэффективности</b>	E	<b>Поддержание температуры при отключении энергии</b>	15 ч
<b>Класс эмиссии воздушного акустического шума</b>	C	<b>4* - Мощность замораживания</b>	8 кг/сутки
<b>Полный объем</b>	524 л	<b>Климатический класс EEI</b>	SN, N, ST, T 96 %
<b>Сумма объемов морозильников</b>	124 л		

## Электрическое подключение

<b>Тип электрической вилки</b>	(F;E) Schuko	<b>Напряжение</b>	220-240 В
<b>Номинальная мощность</b>	197 Вт	<b>Частота тока</b>	50/60 Гц
<b>Сила тока</b>	0.56 А	<b>Длина электрического кабеля</b>	200 см



## Symbols glossary (TT)

-  Морозильная камера 4 \*\*\*\* для лучшей сохранности продуктов.
-  Система Smeg Active Ion нейтрализует бактерии, споры плесени и все загрязнения, вызывающие неприятный запах и порчу продуктов в холодильнике. Благодаря генерированию ионов, выделяемых внутри холодильника, активируется естественный процесс очистки воздуха, что позволяет хранить продукты еще дольше.
-  Светодиодный дисплей: для отображения выбранных программ, функций и опций, а также времени до конца цикла.
-  Вентилируемый: принудительное распределение холодного воздуха в холодильном отделении, что обеспечивает равномерное распределение температуры внутри холодильника.
-  Светодиодное внутреннее освещение: более энергоэффективный и долговечный способ освещения внутреннего пространства прибора.
-  Эволюция Smeg в направлении более интеллектуальных и экологичных моделей привела к выбору инверторной технологии, которая значительно снижает энергопотребление.
-  Класс энергоэффективности E
-  A++: класс энергоэффективности A++ помогает сэкономить до 20% энергии по сравнению с классом A. Гарантируется максимальная производительность при минимальном потреблении.
-  Автоматическое размораживание: работает за счет автоматического оттаивания через равные промежутки времени, что исключает необходимость размораживание прибора в целом.
-  Экономичный режим: анализирует работу холодильника во время активации и оптимизирует рабочий цикл для снижения энергопотребления.
-  Быстрая заморозка: функция быстрого замораживания снижает температуру в камере, если активировать ее за несколько часов до использования.
-  Life Plus 0°C: температура в отсеках Lifeplus поддерживается на уровне 0°C, что позволяет дольше сохранять свежее мясо и рыбу.
-  Multiflow: дольше сохраняет свежесть продуктов.