

Прибор Freshield Outdoor

Система вакуумной герметизации компании Freshield | FR-EL1000WGR

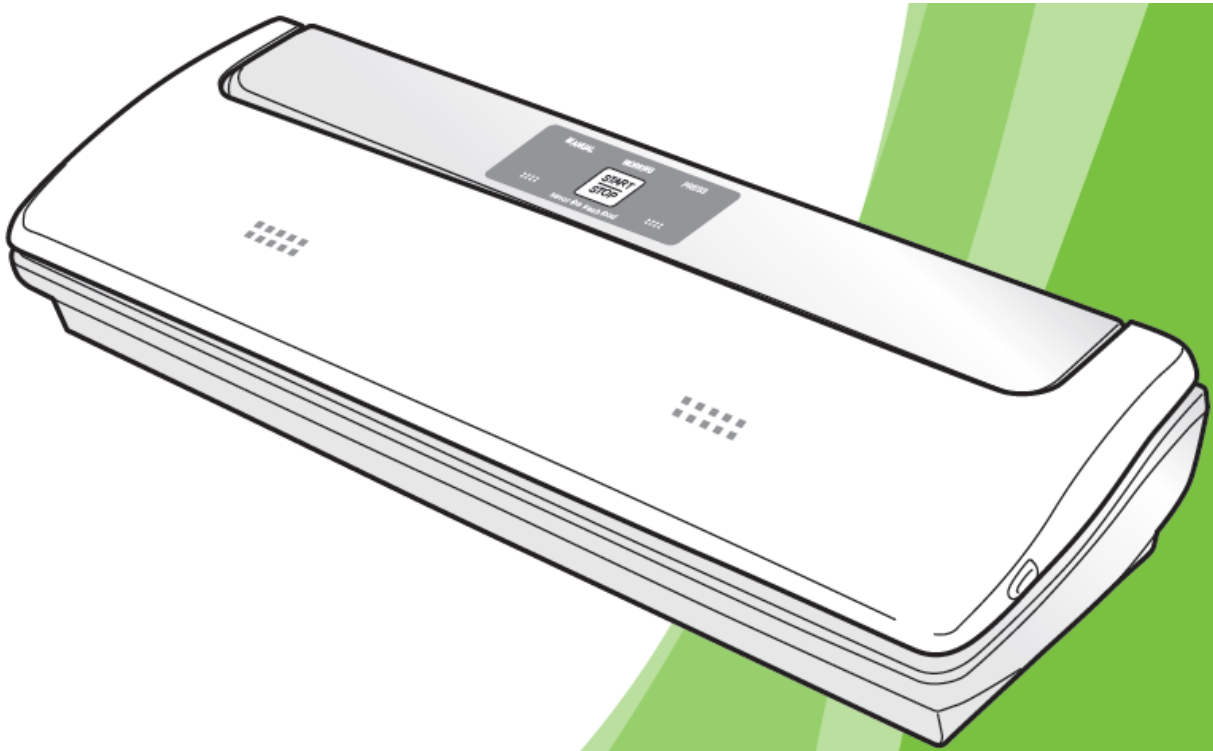

Прочитайте инструкции по технике безопасности, прежде чем использовать устройство, и сохраните данное руководство для последующего обращения. Внешний вид, производительность и способ применения устройств, описанных в данном руководстве, могут быть изменены без уведомления.

Перед использованием Информация о безопасности



- Прочитайте инструкции по технике безопасности, прежде чем использовать устройство, во избежание пожара, ожогов, удара током и серьезной травмы или повреждения.
- Производитель не несет ответственность за повреждение, вызванное несоответствием инструкциям пользователя.



Питание

- Как для бытового использования, так и для использования на улице. Переменный ток 100-240 В (50/60 Гц) и постоянный ток 12 В.
- Перед использованием почистите вилку питания от пыли или посторонних веществ.
 - Иначе они могут вызвать пожар или удар током.
- Не тяните на себя кабель, чтобы вытащить вилку из настенной розетки, возьмите вилку и потяните.
- Не используйте прибор с мокрыми руками.
 - Это может вызвать удар током.
- Если шнур/вилка питания повреждены или питание не включается, извлеките вилку из розетки питания и свяжитесь с квалифицированным персоналом.
- Не используйте/ставьте устройство во влажном месте или около огня.
 - Иначе это может вызвать пожар или удар током.
- Не кладите шнур питания под устройство или какой-либо тяжелый предмет.
 - Шнур питания может повредиться и вызвать удар током.
- Извлеките вилку из розетки перед чисткой или перемещением устройства.
 - В противном случае есть риск удара током или повреждения устройства.



Использование

- Храните упаковочный материал (бумагу, полистирол, пластиковый пакет) вдали от детей.
 - Есть риск удушья, травмы или смерти.
- Следите, чтобы дети не играли с рулоном или пакетом и/или не надевали их себе на лицо (голову).
 - Есть риск удушья, травмы или смерти.
- Данный прибор не предусмотрен для использования лицами (в том числе детьми) с ограниченными физическими, сенсорными или умственными способностями или с недостатком опыта и знаний, если только за ними не присматривает или не инструктирует относительно использования прибора лицо, ответственное за их безопасность.
- Не позволяйте никакой влаге или жидкости попасть в устройство.
 - В противном случае есть риск удара током или повреждения устройства.

Перед использованием Информация о безопасности



- Прочитайте инструкции по технике безопасности, прежде чем использовать устройство, во избежание пожара, ожогов, удара током и серьезной травмы или повреждения.
- Производитель не несет ответственность за повреждение, вызванное несоответствием инструкциям пользователя.



Использование (продолжение)

- **Используйте эксклюзивные вакуумные пакеты Freshield.**
 - Любые другие могут быть повреждены.
 - Мы рекомендуем использовать эксклюзивные приспособления Freshield. Вакуумный пакет Freshield произведен по запатентованной технологии и является оптимизированным изделием для вакуумирования. Из-за несовместимости изделие третьего лица может вызвать неисправность или отказ в работе устройства. На любое повреждение, вызванное использованием несовместимых изделий, не может распространяться гарантия.
- **Не ставьте на устройство никакой предмет.**
- **При использовании поставьте устройство на плоскую поверхность.**
- **Данный прибор предназначен для домашнего использования, он не подходит для коммерческого или промышленного использования.**
- **Помните, что некоторые продукты (чеснок, имбирь, лук и т.д.) и ферментированные продукты выделяют газ и заставляют упаковку расширяться. (Состояние вакуума упаковки долго не продлится.)**
- **Воспользуйтесь функцией герметизации или ручной герметизации для супа или продукта с высоким содержанием влаги.**
 - Если вы пытаетесь подвергнуть вакуумной герметизации продукт с чрезмерным содержанием влаги, влага может попасть в устройство и повредить его. В данном случае гарантия на повреждение не распространяется.
- **Не перемещайте и не поднимайте устройство, когда оно используется.**
 - Это может вызвать удар током, повреждение или отказ в работе устройства.
- **Не накрывайте входное отверстие для воздуха и не допускайте попадания в него посторонних предметов.**
- **Не эксплуатируйте устройство, поставив палец или любые другие части тела между деталями устройства, и будьте осторожны, не прищемите руку или кожу.**
 - Есть риск травмы или ожогов.
- **Оставьте устройство хотя бы на 20 секунд после каждой операции, если вы собираетесь использовать его последовательно.**
 - Если вы будете эксплуатировать устройство сразу, пакет может расплавиться и прилипнуть к нагревающему элементу (горячей полосе) и вызвать перегревание, которое может привести к отказу в работе устройства.
- **После операции не прикасайтесь к нагревающему элементу (горячей полосе) 20 секунд.**
 - Есть риск ожогов.



Использование (продолжение)

- Вакуумная герметизация продуктов продлевает срок годности, но не является антибактериальным процессом.
- Пакеты – многоразового использования, однако избегайте повторного использования после хранения сырого мяса и морепродуктов.
– Это негигиенично.
- По завершении вакуумного упаковывания индикатор хода процесса погаснет на несколько секунд и снова включится.
– Он гаснет, когда остывает нагревающий элемент (горячая полоса), и это нормально.
- Вакуумирование может изменить форму крошащихся продуктов, поэтому для их упаковывания используйте режим ручной герметизации или только герметизации.
- Если для приготовления вакуумированного или герметизированного продукта вы собираетесь использовать микроволновую печь, отрежьте один из уголков, чтобы обеспечить вентиляцию воздуха, и положите пакет на блюдо.
– Если вы не обеспечите вентиляцию воздуха, упаковка может расшириться и взорваться.



Другое

- Не используйте распылительный инсектицид, бензин, растворитель, бензол, сильные чистящие средства или абразивы, чтобы почистить устройство.
- Не погружайте устройство и/или не брызгайте водой, чтобы почистить устройство.
– Это может вызвать удар током или отказ в работе устройства.
- Извлеките вилку из розетки, когда устройство не используется.
- Не разбирайте и не собирайте устройство самостоятельно.
- Почистите устройство перед хранением.

Перед использованием

Характеристики

Преимущества использования вакуумного упаковщика Freshield

- **Вы можете продлить срок годности продукта и замедлить порчу, чтобы наслаждаться свежими продуктами.**
 - Когда вы берете продукты на улицу.
 - Вы можете заморозить и хранить приготовленные продукты и просто подогреть их, когда пожелаете.
- **Исключительная вакуумная герметизация устранил запахи в вашем холодильнике, и продукт с вакуумной герметизацией будет защищен от других запахов и микроорганизмов.**
- **Сохраняет уникальный вкус продукта.**
 - Если вы будете замораживать продукт после вакуумной герметизации, это предотвратит «обморожение», и продукт сохранит свой вкус.

■ Что такое обморожение?

Обморожение – это состояние, возникающее, когда замороженный продукт был поврежден дегидратацией и окислением из-за попадания в продукт воздуха. Если вы не герметизируете мясо или рыбу надлежащим образом и будете замораживать его долгое время, они потеряют свежесть из-за обморожения. Если вы подвергнете продукты вакуумной герметизации перед заморозкой, это предотвратит обморожение и надолго сохранит вкус.

- **Идеальный вариант для хранения обезвоженных и порошкообразных продуктов, т.к. влага не сможет попасть в пакет.**
- **Кроме упаковывания продуктов, система может использоваться для различных целей.**
 - Если вы храните небольшую одежду, аксессуары или драгоценности и т.п. в течение долгого времени.
 - Для сокращения объема одежды или полотенец и их защиты от влаги в поездке.
 - Вы можете герметизировать и замораживать воду, чтобы использовать как охлаждающий пакет летом.

Характеристики вакуумного пакета Freshield

- **Вакуумный пакет Freshield предназначен для оптимальной работы с вакуумным упаковщиком Freshield для вакуумирования и герметизации.**
 - Вакуумный пакет Freshield – это запатентованное изделие, имеющее рельефный рисунок, который помогает воздуху легко выкачиваться во время процесса вакуумирования для идеальной вакуумной герметизации.
 - Вакуумный пакет Freshield очень удобен, потому что подходит для использования не только в морозильной камере и холодильнике, но также в микроволновой печи или кипящей воде.

Компоненты

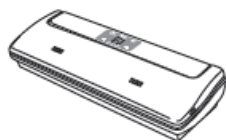

Вакуумный упаковщик Freshield



Кабель питания переменного тока



Переносной кабель питания постоянного тока



Нож для рулона, 1 шт.



11-дюймовый вакуумный рулон (2)

Вакуумные рулоны и пакеты Freshield можно приобрести отдельно.

Названия деталей

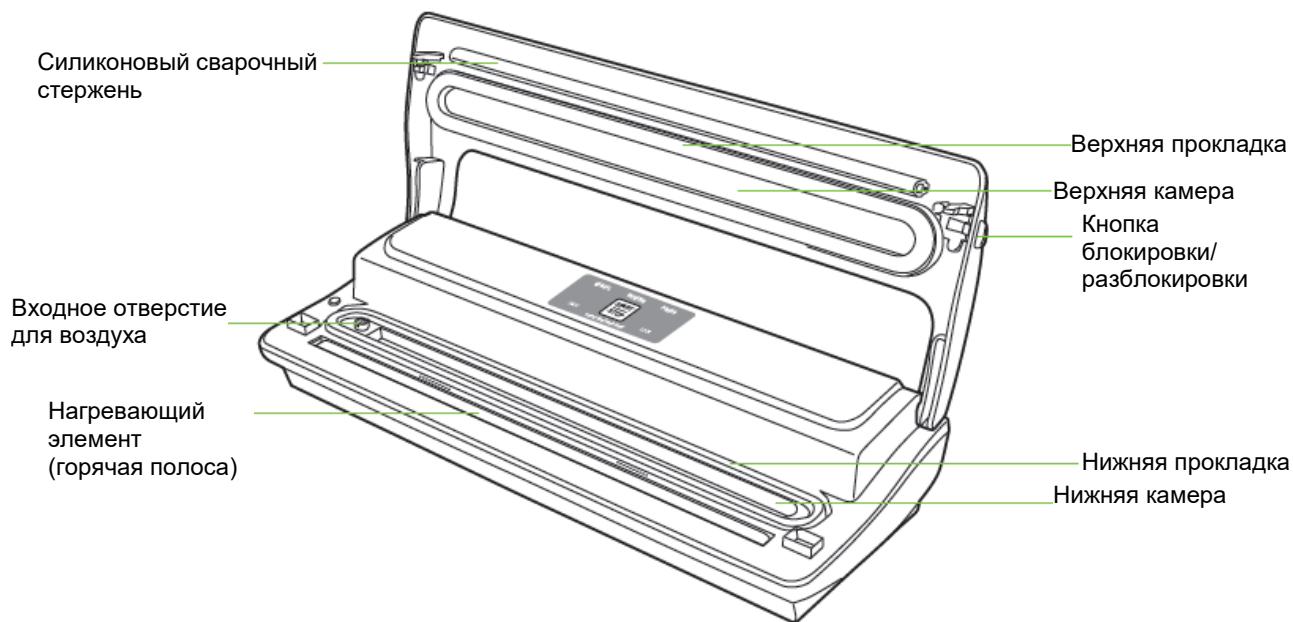

Как использовать

Указания по безопасному упаковыванию

Продукты, которые следует упаковывать осторожно

◆ Продукты с высоким содержанием влаги

- **Для их упаковывания вы должны удалить влагу или использовать режим ручной герметизации или только герметизации.**
 - Влага может помешать герметизации или вызвать отказ в работе устройства, когда влага попадет в устройство.

◆ Некоторые овощи и ферментированные продукты, выделяющие газ

- **Некоторые овощи (например, чеснок, имбирь, лук и т.д.) и ферментированные продукты, выделяющие газ, могут заставить упаковку с вакуумной герметизацией расшириться и вызвать ее разгерметизацию.**
 - Кратковременное хранение возможно, но при хранении в холодильнике не храните более 3 дней. При слишком долгом хранении они могут вызвать разгерметизацию вакуумной упаковки и или даже взрыв.

◆ Продукты с колкими или заостренными краями

- **Не подвергайте вакуумной герметизации продукты с костями или острыми и шероховатыми раковинами, т.к. они могут проткнуть пакет. Но вы можете герметично упаковать их без вакуумирования.**
 - Герметично упакуйте ракообразных (например, крабов и омаров) или рыбу с острыми костями на поверхности.
 - Герметично упакуйте сушеные креветки, т.к. они имеют слишком шероховатую поверхность, что не позволяет вакуумную герметизацию.
 - Обязательно отсортируйте продукты с заостренными краями (например, сушеную рыбу), чтобы не допустить повреждение пакета перед вакуумной герметизацией.
 - Для птицы (например, курицы, утки, индейки и т.д.) избегайте прямого контакта с костями перед вакуумной герметизацией, т.к. острые края могут проткнуть пакет.

◆ Более мягкие или крошащиеся продукты

- Используйте ручную вакуумную герметизацию или упаковывайте герметично без вакуумирования.

◆ Горячие продукты

- Сначала остудите их.

◆ При нагревании продукта с вакуумной герметизацией или герметизированной упаковкой

1. Нагревание в микроволновой печи

- **Отрежьте один из уголков упаковки с вакуумной герметизацией для вентиляции и положите ее на блюдо, прежде чем подогреть в микроволновой печи.**
 - Если вы не отрежете один из уголков, упаковка расширится при подогривании и может даже взорваться, в зависимости от продукта.

2. Нагревание в кипящей воде или размораживание

- **Вам не нужно резать пакет для вентиляции. Держите герметизированный пакет в кипящей воде, пока он не достигнет желаемой температуры.**
 - Будьте очень осторожны, разрывая пакет.

Указания по сроку годности (продуктов с вакуумной упаковкой)

Продукт	Хранение	Срок годности при вакуумной герметизации	Обычный срок годности
Сыр	Холодильник	6~8 месяцев	3~4 месяца
Кофейные бобы	Холодильник	2 года	2 недели
Растворимый кофе	Комнатная температура	3 года	2 года
Печенье, крекеры	Комнатная температура	6 месяцев	2 месяца
Рыба (филе)	Морозильная камера	2 года	6~8 месяцев
Мясо	Морозильная камера	3 года	6~9 месяцев
Курица	Морозильная камера	3 года	12 месяцев
Говяжий фарш	Морозильная камера	1 год	2~3 месяца
Бобы	Морозильная камера	2 года	8~12 месяцев
Лапша	Комнатная температура	3 года	2 года
Рис	Комнатная температура	2 года	6 месяцев
Сахар	Комнатная температура	3 года	2 года



Примечание

Вышеуказанные цифры даны только для справки и не являются абсолютными значениями.

Они могут отличаться в зависимости от изначального состояния и многих других обстоятельств (например, условий хранения и т.п.).

Включение питания

◆ Вставьте кабель питания переменного тока (для использования дома)

– Вставьте кабель питания переменного тока в порт кабеля питания переменного тока сзади устройства. – Вставьте вилку в розетку питания.

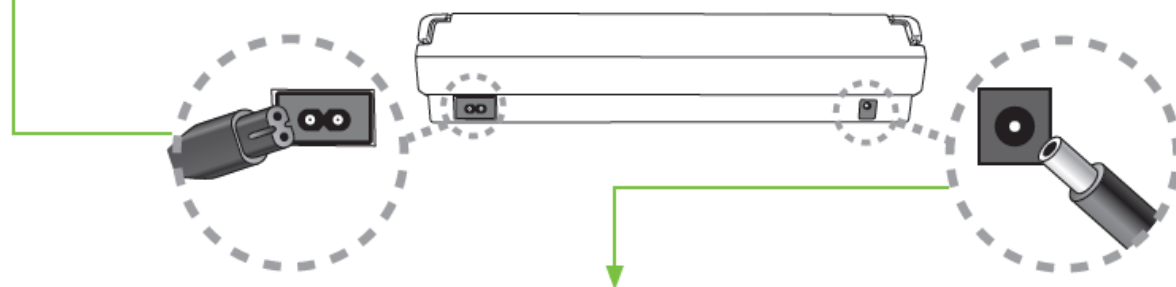

◆ Вставьте кабель питания постоянного тока (для использования дома или на улице)

– Вставьте кабель питания постоянного тока в порт кабеля питания постоянного тока сзади устройства.
– Подключите к гнезду прикуривателя автомобиля.

* При подключении кабеля питания постоянного тока к автомобилю двигатель должен работать во избежание разрядки аккумулятора.

Как использовать Подготовка

Для того чтобы использовать рулон для герметизации, вы должны сделать из него пластиковый пакет, запечатав один из двух краев. Данный процесс не требуется, если используется предварительно обрезанный пакет (уже готовый пакет).

Как резать рулон

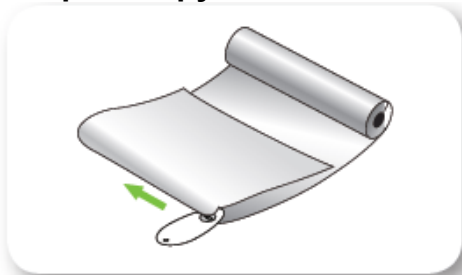

1. Разверните и сложите, пока не достигнете желаемой длины.

– При складывании оставьте дополнительное место примерно на 30% больше ожидаемого размера продукта.

2. Используйте входящий в комплект нож для рулона, чтобы ровно резать пакет.

– Если вы используете ножницы, срез будет неровным и приведет к недостаточной герметизации, поэтому используйте входящий в комплект нож для рулона, чтобы резать ровно.



Как сделать пакет

Сначала подключите устройство к источнику питания (см. страницу 27).



1. Выровняйте срез по линии герметизации (SEALING ONLY (Только герметизация)).

– Если край заходит за линию герметизации и помещается в вакуумной камере, засасывается воздух. Режим герметизации заработает, когда в камере будет вакуум.

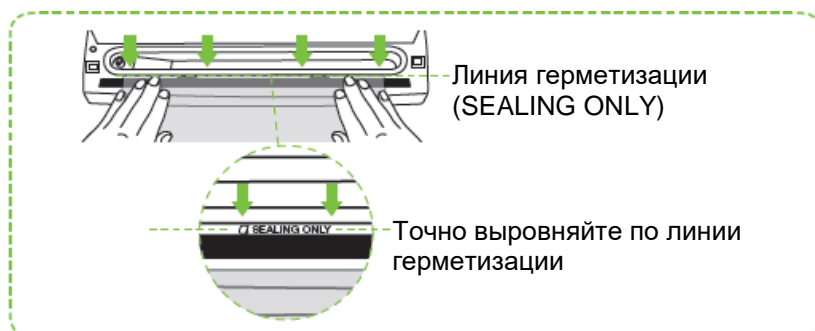

2. Закройте крышку и дождитесь щелчка.

– Убедитесь, что кнопки блокировки/разблокировки с левой и правой стороны устройства вошли в пазы на крышке.

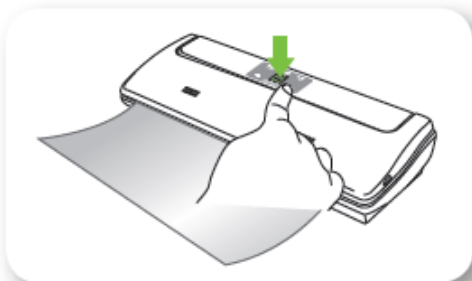

3. Нажмите кнопку Start/Stop (запуска/остановки).

– Индикатор хода процесса мигает и с гудением начнет герметизацию. Дождитесь, пока устройство автоматически выполнит свою работу.

Подготовка (продолжение)

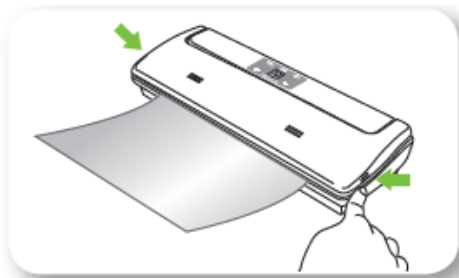

4. Когда индикатор хода процесса прекратит мигать и останется неизменным, нажмите кнопку блокировки/разблокировки с левой и правой стороны устройства и уберите край пакета.

– Проверьте состояние запечатанной линии на поверхности.



Примечание

– Закрывая крышку, убедитесь, что кнопки блокировки/разблокировки с левой и правой стороны устройства вошли в пазы на крышке, т.к. вакуумирование и упаковывание не могут выполняться, если кнопки не вошли надлежащим образом.

– Закройте крышку плотно, но плавно.

Не нажимайте на нее слишком сильно или слишком слабо.



Осторожно

– Оставьте прибор хотя бы на 20 секунд, прежде чем снова его использовать. Если вы используете его более 20 раз подряд, дайте устройству отдохнуть более 2 минут.

Автоматическая вакуумная герметизация

Сначала подключите устройство к источнику питания и подготовьте пакет (Как сделать пакет: см. страницу 28).

Проверьте указания по безопасному упаковыванию перед вакуумной герметизацией продукта (см. страницу 26).



1. Положите продукт в пакет.



2. Поместите открытую сторону пакета в центр вакуумной камеры.

– Если край пакета находится снаружи вакуумной камеры, вакуумная герметизация не может быть выполнена надлежащим образом.

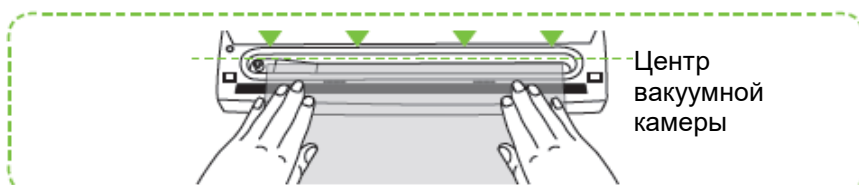

Как использовать Автоматическая вакуумная герметизация (продолжение)



3. Закройте крышку до щелчка.

– Убедитесь, что кнопки блокировки/разблокировки с левой и правой стороны устройства вошли в пазы на крышке.



4. Нажмите кнопку Start/Stop.

– Индикатор хода процесса замигает и с гудением начнет вакуумное упаковывание. Дождитесь, пока устройство автоматически выполнит свою работу.



5. Когда индикатор хода процесса прекратит мигать и останется неизменным, нажмите кнопку блокировки/разблокировки с левой и правой стороны устройства и уберите запечатанный пакет.

– Проверьте состояние вакуумного упаковывания.



Примечание

– Закрывая крышку, убедитесь, что кнопки блокировки/разблокировки с левой и правой стороны устройства вошли в пазы на крышке, т.к. вакуумирование и упаковывание не могут выполняться, если кнопки не вошли надлежащим образом.

– Закройте крышку плотно, но мягко.

Не нажимайте на нее слишком сильно или слишком слабо.



Осторожно

– Оставьте прибор хотя бы на 20 секунд, прежде чем снова его использовать. Если вы используете его более 20 раз подряд, дайте устройству отдохнуть более 2 минут.

Ручная вакуумная герметизация

Пользователь может вручную отрегулировать уровень вакуума в пакете. Это идеально подходит для крошащихся продуктов, например, хлеба или печенья, и влажных продуктов, например, ломтиков фруктов или мяса. Сначала подключите устройство к источнику питания и подготовьте пакет (Как сделать пакет: см. страницу 28).

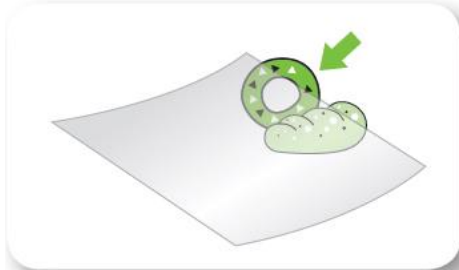

1. Положите продукт в пакет.

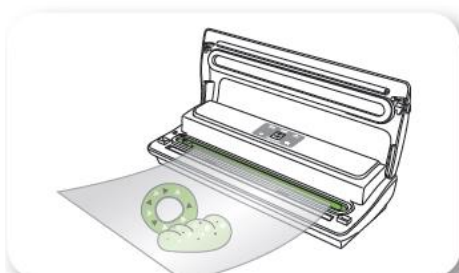

2. Поместите открытую сторону пакета в центр вакуумной камеры.

– Если край пакета находится снаружи вакуумной камеры, вакуумная герметизация не может быть выполнена надлежащим образом.

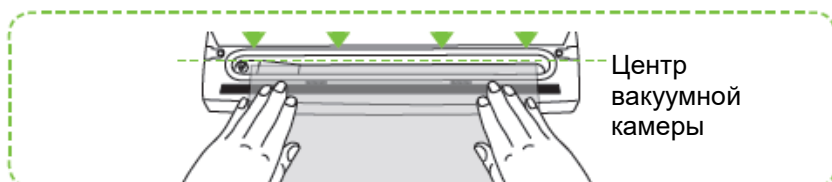

3. Закройте крышку и дождитесь щелчка.

– Убедитесь, что кнопки блокировки/разблокировки с левой и правой стороны устройства вошли в пазы на крышке.



4. Нажмите и удерживайте кнопку Start/Stop.

– Если вы нажмете и будете удерживать кнопку Start/Stop более 2 секунд, замигает индикатор MANUAL (Ручной режим), устройство войдет в режим ручной вакуумной герметизации и будет создавать вакуум в пакете, пока вы нажимаете на кнопку.



5. Отпустите кнопку, когда будет достигнута желаемая степень вакуума.

– Индикаторы Press (Нажатие) и  замигают, и устройство начнет процесс герметизации.

Как использовать Ручная вакуумная герметизация (продолжение)



6. Немедленно нажмите на метки НАЖАТИЯ (•••••) на крышке с усилием.

– Вы сразу услышите гудение, и устройство начнет процесс герметизации.

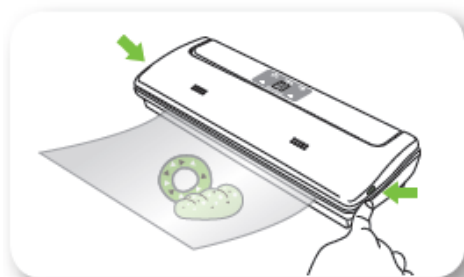

7. Когда все индикаторы прекратят мигать и останутся неизменными, нажмите кнопку блокировки/разблокировки с левой и правой стороны устройства и уберите пакет.

– Проверьте состояние ручного вакуумного упаковывания.



Осторожно

– Устройство перейдет в режим автоматической вакуумной герметизации, если вы нажмете и будете удерживать кнопку Start/Stop менее 2 секунд. Если устройство находится в режиме ручной вакуумной герметизации, замигает индикатор MANUAL.

Не убирайте руку с кнопки Start/Stop, пока не пройдут 2 секунды.

Если вы случайно отпустили кнопку до того, как прошли 2 секунды, или степень вакуума превышена или не соответствует желаемой, просто нажмите снова на кнопку Start/Stop и начните сначала.



Примечание

– Закрывая крышку, убедитесь, что кнопки блокировки/разблокировки с левой и правой стороны устройства вошли в пазы на крышке, т.к. вакуумирование и упаковывание не могут выполняться, если кнопки не вошли надлежащим образом.

– Закройте крышку плотно, но мягко.

Не нажимайте на нее слишком сильно или слишком слабо.



Осторожно

– Оставьте прибор хотя бы на 20 секунд, прежде чем снова его использовать. Если вы используете его более 20 раз подряд, дайте устройству отдохнуть более 2 минут.

Только герметизация

Вы можете герметично упаковать продукт без вакуумирования.

Это идеально подходит для крошащихся продуктов, например, хлеба или печенья, и влажных продуктов, например, ломтиков фруктов или мяса.

Сначала подключите устройство к источнику питания и подготовьте пакет (Как сделать пакет: см. страницу 28).

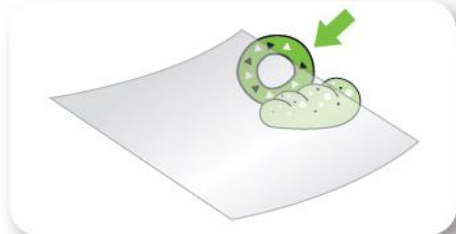

1. Положите продукт в пакет.

2. Выровняйте открытый край по линии герметизации (SEALING ONLY).

– Если край заходит за линию герметизации и помещается в вакуумной камере, засасывается воздух.

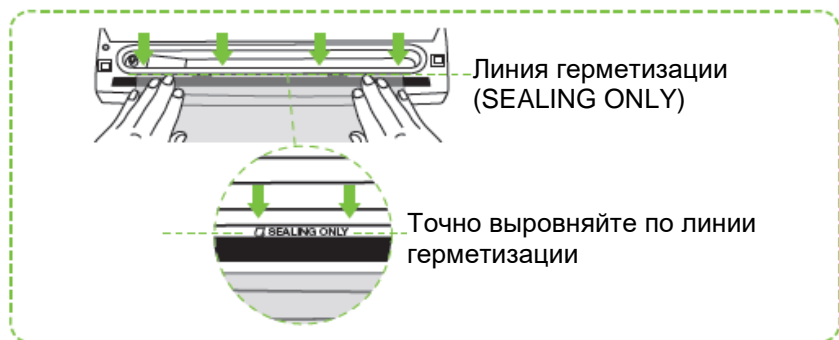

3. Закройте крышку и дождитесь щелчка.

– Убедитесь, что кнопки блокировки/разблокировки с левой и правой стороны устройства вошли в пазы на крышке.

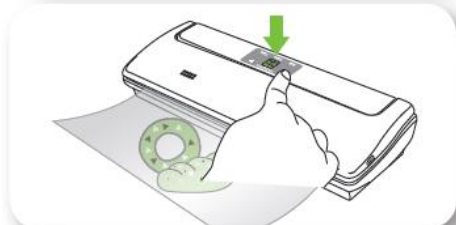

4. Нажмите кнопку Start/Stop.

– Индикатор хода процесса мигает и с гудением начнет упаковывание. Дождитесь, пока устройство автоматически выполнит свою работу.

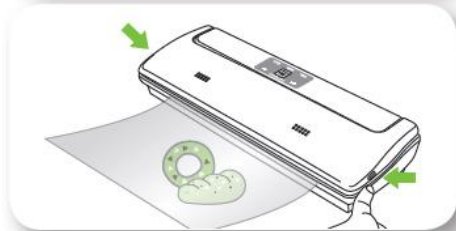

5. Когда индикатор хода процесса прекратит мигать и останется неизменным, нажмите кнопку блокировки/разблокировки с левой и правой стороны устройства и уберите пакет.

– Проверьте состояние запечатанного пакета.



Примечание

– Закрывая крышку, убедитесь, что кнопки блокировки/разблокировки с левой и правой стороны устройства вошли в пазы на крышке, т.к. вакуумирование и упаковывание не могут выполняться, если кнопки не вошли надлежащим образом.

– Закройте крышку плотно, но мягко.

Не нажимайте на нее слишком сильно или слишком слабо.



Осторожно

– Оставьте прибор хотя бы на 20 секунд, прежде чем снова его использовать. Если вы используете его более 20 раз подряд, дайте устройству отдохнуть более 2 минут.

Как использовать

Использование кабеля постоянного тока для подключения к автомобилю

Вы можете использовать вакуумный упаковщик Freshield на улице.

Подключите прибор к гнезду прикуривателя автомобиля (постоянный ток 12 В), чтобы ваши продукты были свежими даже на улице.



1. Вставьте входящий в комплект кабель питания постоянного тока в порт кабеля питания постоянного тока сзади устройства.

2. Вставьте другой конец кабеля (прикуриватель) в гнездо прикуривателя автомобиля для постоянного тока 12 В

3. Заведите двигатель автомобиля, прежде чем использовать устройство.

4. Инструкции по эксплуатации см. на страницах 28~33.



ОСТОРОЖНО

- Если вы подключаете устройство к гнезду прикуривателя автомобиля, проверьте, чтобы двигатель автомобиля был включен, прежде чем использовать устройство.
- Используйте только кабель питания, входящий в комплект. Не используйте другие отдельно приобретенные кабели, соединители или многорозеточные блоки.
- Будьте очень осторожны (особенно при упаковывании жидких или влажных продуктов), когда машина припаркована на склоне.
- Не используйте устройство во время вождения.

* Производитель не несет ответственность за какие-либо аварии/повреждения, которые произошли в результате несоблюдения вышеуказанных инструкций.

Информация Устранение неисправностей

Ниже даны проверочные списки и решения проблем, с которыми вы можете столкнуться, используя устройство.
Проверьте следующую информацию.

Категория	Проблема	Проверка (Как проверить)	Решение
Общая	Устройство не работает при нажатии кнопки.	Проверьте, правильно ли подсоединен шнур питания. (Проверьте, включен ли индикатор хода процесса)	Попробуйте другую розетку питания.
	Утечка воздуха	Проверьте, нет ли каких-либо морщин на запечатанной части.	Отрежьте сморщенную запечатанную часть и снова запечатайте пакет.
		Проверьте, нет ли какой-либо пищи или жидкости на запечатанной части.	Герметизация не может быть выполнена надлежащим образом, если на запечатанной части находится какая-либо пища или жидкость. Почистите/удалите их, прежде чем снова пытаться запечатать пакет.
При использовании рулонов и пакетов	Устройство совсем не создает вакуум.	Проверьте, нет ли в пакете какой-либо дыры.	Замените пакет новым.
		Проверьте, использовалось ли вакуумное изделие Freshield. (Оно специально предназначено для удобной вакуумной герметизации.)	Используйте эксклюзивное изделие (вакуумные рулоны и пакеты Freshield).
		Правильно ли вы положили край пакета в камеру?	Убедитесь, что положили край пакета в камеру и попытайтесь снова.
		Правильно ли вы закрыли крышку? (Убедитесь, что кнопки блокировки/разблокировки с левой и правой стороны устройства вошли в пазы на крышке.)	Убедитесь, что услышали щелчок, закрывая крышку.
		В режиме ручного вакуумирования вы сразу нажали на крышку обеими руками после того, как убрали руку с кнопки запуска?	В режиме ручного вакуумирования вы должны нажать на крышку, когда начинается процесс герметизации (сразу после того, как убрали руку с кнопки запуска).

**Информация
Устранение неисправностей (продолжение)**

Категория	Проблема	Проверка (Как проверить)	Решение	
При использовании в автомобиле (постоянный ток 12 В)	Питание не включается.	Проверьте, правильно ли кабель питания подсоединен к автомобилю.	Подключите питание надлежащим образом (см. страницу 34).	
	Устройство не работает.		Используйте только кабель питания, входящий в комплект. Не используйте любые другие отдельно приобретенные кабели, соединители или многорозеточные блоки.	
	Эксплуатация устройства занимает больше времени, чем при подключении к питанию переменного тока.	Устройство предназначено для эксплуатации в течение разного времени в зависимости от питания (переменный/ постоянный ток).	Перед использованием устройства убедитесь, что вы запустили двигатель. (При использовании питания постоянного тока время эксплуатации может отличаться от времени при использовании питания переменного тока. Их разница нормальна, и проблемы в устройстве нет.)	
	Плавкий предохранитель автомобиля сгорел во время использования устройства.	Проверьте кабель питания. В кабеле питания 12 В имеется плавкий предохранитель для безопасности.	Используйте только кабель питания, входящий в комплект. Не используйте любые другие отдельно приобретенные кабели, соединители или многорозеточные блоки.	
	Вакуумирование работает, но процесса герметизации нет.		Напряжение гнезда прикуривателя может отличаться, в зависимости от технических характеристик автомобиля или состояния аккумулятора автомобиля.	Настоятельно рекомендуется использовать устройство, когда двигатель автомобиля включен.
			Вы подключили кабель питания к многорозеточному блоку, подсоединенному к одному гнезду вместе с другими устройствами?	Не подключайте устройство к многорозеточному блоку вместе с другими устройствами.

※ Если происходит та же ошибка даже после вышеуказанного устранения неисправностей, или если вы столкнулись с любыми другими неупомянутыми проблемами, без колебаний свяжитесь с центром обслуживания.

Техническое обслуживание

Данный вакуумный упаковщик, в основном, используется для упаковывания продуктов, поэтому важно содержать его в чистоте.

- Используя устройство, убедитесь, что жидкость или влага от продукта не попадает внутрь устройства.
Если жидкость или влага попадет в устройство, оно может повредиться. Вместо вакуумной герметизации применяйте для продуктов с высоким содержанием влаги герметическое упаковывание.
- При чистке прибора отключите его от источника питания.
- Не брызгайте воду на прибор и не погружайте его в воду или жидкость.
- Используйте мягкую ткань с нейтральным моющим средством, чтобы почистить устройство снаружи.
- Если какая-либо жидкость или влага попадет в вакуумную камеру во время эксплуатации, используйте бумажное полотенце или сухую ткань, чтобы ее почистить.
- Если силиконовый сварочный стержень или прокладка вакуумной камеры стали грязными, отсоедините их от устройства, промойте, высушите и вставьте обратно в устройство.
- Если входящий в комплект нож для рулона затупился, приобретите новый нож для рулона Freshield или используйте подобный нож.
- Вы должны приобретать рулоны отдельно, израсходовав входящие в комплект. Пакеты – многоразового использования, но не используйте повторно пакеты, в которые прежде упаковывалось сырое мясо или сырая рыба.

Описание индикатора хода процесса

Состояние эксплуатации

Состояние индикатора хода процесса	Описание
Оба индикатора неизменны.	Режим ожидания (с включенным питанием).
Оба индикатора мигают поочередно с интервалом 0.5 секунды.	Вакуумирование в процессе (вытягивание воздуха из пакета).
Оба индикатора мигают одновременно с интервалом 0.5 секунды.	Герметизация в процессе (нагревающий элемент (горячая полоса) ВКЛЮЧЕН).
Правый индикатор мигает с интервалом 0.5 секунды.	Когда на кнопку Start/Stop нажимают более 2 секунд, устройство переходит в режим ручной вакуумной герметизации.
Оба индикатора погасли и не меняются.	Режим ожидания по завершении герметизации.

Сообщение об ошибке

Состояние индикатора хода процесса	Описание
Левый индикатор мигает с интервалом 1 секунда.	Нагревающий элемент (горячая полоса) перегрелся из-за чрезмерного использования (устройство начнет работать, когда нагревающий элемент остынет).
Оба индикатора мигают одновременно с интервалом 1 секунда.	Недостаточное или чрезмерное напряжение (устройство начнет работать, когда будет использоваться номинальное напряжение).

Информация
Технические характеристики

Название устройства	Freshield Outdoor
Название модели	FR-EL1000WGR
Номинальное напряжение	Переменный ток 220 В, 60 Гц
	Постоянный ток 12 В
Потребление энергии	Переменный ток: 185 Вт, постоянный ток: 65 Вт
Размер (Ш x Г x В)	385 x 87 x 151 мм
Масса	2.2 кг

Гарантийный талон

Название устройства	Freshield Outdoor	Название модели	FR-EL1000WGR
Серийный номер			
Номер инвойса			
Дата покупки			
Место покупки			
Данные потребителя:			
Имя			
Электронный адрес			
Номер телефона	Домашний:	Мобильный:	
Адрес	Улица:		
	Пригород:		
	Страна:		
	Штат:	Почтовый индекс:	

Информация о гарантии

Данная гарантия действительна для первоначального розничного покупателя, начиная с даты первой розничной покупки, и не подлежит передаче.

Сохраните оригинальный товарный чек. Доказательство покупки требуется для того, чтобы получить исполнение гарантийных обязательств.

Дилеры, центры обслуживания Freshield или розничные магазины, продающие товары Freshield, не имеют право преобразовывать, модифицировать или каким-либо образом изменять сроки и условия данной гарантии.

Данная гарантия не распространяется на обычный износ деталей и повреждение, вызванное любым из следующих действий: небрежное или неправильное использование устройства, использование с ненадлежащим напряжением или током, использование, противоречащее инструкциям по эксплуатации, а также разборка, ремонт или изменение устройства кем-либо, кроме компании Freshield или уполномоченного центра обслуживания Freshield. Кроме того, гарантия не распространяется на стихийные бедствия, такие, как пожар, наводнение, ураганы и торнадо.

Лимиты ответственности компании Freshield

Производитель или его уполномоченный распространитель (в дальнейшем «Компания») не несет ответственность за любые случайные или побочные повреждения, вызванные нарушением любой явно выраженной, подразумеваемой или предусмотренной законом гарантии или условия. За исключением случаев, запрещенных действующим законом, любая подразумеваемая гарантия или условие товарного качества или пригодности для определенной цели ограничивается по времени на срок вышеуказанной гарантии. Компания отвергает все другие гарантии, условия или заявления, явно выраженные, подразумеваемые, предусмотренные законом или иные. Компания не несет ответственности за любые повреждения любого рода, вызванные покупкой, использованием, или неправильным использованием, или невозможностью использовать изделия, в т.ч. за случайные, особые, побочные или подобные убытки, или упущенную выгоду, или за любое нарушение договора, существенное или иное, или за любую претензию, предъявленную в отношении покупателя какой-либо другой стороной.

Название устройства	Гарантийный период	Период резервирования деталей
Freshield Outdoor	1 год (домашнее использование)	3 года

Прибор Freshield Outdoor

Система вакуумной герметизации компании Freshield | FR-EL1000WGR

Компания CSE Company Limited

www.freshield.com

- www.freshield.com
11, Маю-ро, 118, г. Сихын, провинция Кёнгидо, Южная Корея
- Тел.: 080-488-7711
- Факс: 031-434-1232